

SONY®

Cyber-shot

Digital Still Camera/Cámara fotografía digital

Instruction Manual

Manual de instrucciones

DSC-H10

GB

ES



For details on advanced operations, please read **“Cyber-shot Handbook”** (PDF) and **“Cyber-shot Step-up Guide”** on the CD-ROM (supplied) using a computer.



Para obtener más información acerca de las operaciones avanzadas, consulte mediante un ordenador la **“Guía práctica de Cyber-shot”** (PDF) y la **“Guía avanzada de Cyber-shot”** que encontrará en el CD-ROM (suministrado).

Operating Instructions

Before operating the unit, please read this manual thoroughly, and retain it for future reference.

Manual de instrucciones

Antes de utilizar la unidad, lea detenidamente este manual y consérvelo para consultarlo en el futuro.

English

Owner's Record

The model and serial numbers are located on the bottom. Record the serial number in the space provided below. Refer to these numbers whenever you call upon your Sony dealer regarding this product.

Model No. DSC-H10

Serial No. _____

WARNING

To reduce fire or shock hazard, do not expose the unit to rain or moisture.

For Customers in the U.S.A.

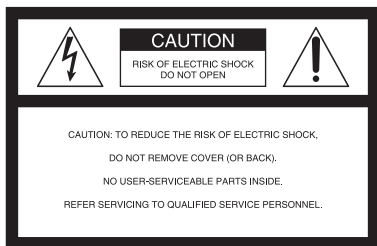

This symbol is intended to alert the user to the presence of uninsulated "dangerous voltage" within the product's enclosure that may be of sufficient magnitude to constitute a risk of electric shock to persons.



This symbol is intended to alert the user to the presence of important operating and maintenance (servicing) instructions in the literature accompanying the appliance.

IMPORTANT SAFEGUARDS

For your protection, please read these safety instructions completely before operating the appliance, and keep this manual for future reference.

Carefully observe all warnings, precautions and instructions on the appliance, or the one described in the operating instructions and adhere to them.

Use

Power Sources

This set should be operated only from the type of power source indicated on the marking label. If you are not sure of the type of electrical power supplied to your home, consult your dealer or local power company. For those sets designed to operate from battery power, or other sources, refer to the operating instructions.

Polarization

This set may be equipped with a polarized ac power cord plug (a plug having one blade wider than the other).

This plug will fit into the power outlet only one way. This is a safety feature. If you are unable to insert the plug fully into the outlet, try reversing the plug. If the plug should still fail to fit, contact your electrician to have a suitable outlet installed. Do not defeat the safety purpose of the polarized plug by forcing it in.

Overloading

Do not overload wall outlets, extension cords or convenience receptacles beyond their capacity, since this can result in fire or electric shock.

Object and Liquid Entry

Never push objects of any kind into the set through openings as they may touch dangerous voltage points or short out parts that could result in a fire or electric shock. Never spill liquid of any kind on the set.

Attachments

Do not use attachments not recommended by the manufacturer, as they may cause hazards.

Cleaning

Unplug the set from the wall outlet before cleaning or polishing it. Do not use liquid cleaners or aerosol cleaners. Use a cloth lightly dampened with water for cleaning the exterior of the set.

Installation

Water and Moisture

Do not use power-line operated sets near water – for example, near a bathtub, washbowl, kitchen sink, or laundry tub, in a wet basement, or near a swimming pool, etc.

Power-Cord Protection

Route the power cord so that it is not likely to be walked on or pinched by items placed upon or against them, paying particular attention to the plugs, receptacles, and the point where the cord exits from the appliance.

Accessories

Do not place the set on an unstable cart, stand, tripod, bracket, or table. The set may fall, causing serious injury to a child or an adult, and serious damage to the set. Use only a cart, stand, tripod, bracket, or table recommended by the manufacturer.

Ventilation

The slots and openings in the cabinet are provided for necessary ventilation. To ensure reliable operation of the set, and to protect it from overheating, these slots and openings must never be blocked or covered.

- Never cover the slots and openings with a cloth or other materials.
- Never block the slots and openings by placing the set on a bed, sofa, rug, or other similar surface.
- Never place the set in a confined space, such as a bookcase, or built-in cabinet, unless proper ventilation is provided.
- Do not place the set near or over a radiator or heat register, or where it is exposed to direct sunlight.

Lightning

For added protection for this set during a lightning storm, or when it is left unattended and unused for

long periods of time, unplug it from the wall outlet and disconnect the antenna or cable system. This will prevent damage to the set due to lightning and power-line surges.

Service

Damage Requiring Service

Unplug the set from the wall outlet and refer servicing to qualified service personnel under the following conditions:

- When the power cord or plug is damaged or frayed.
- If liquid has been spilled or objects have fallen into the set.
- If the set has been exposed to rain or water.
- If the set has been subject to excessive shock by being dropped, or the cabinet has been damaged.
- If the set does not operate normally when following the operating instructions. Adjust only those controls that are specified in the operating instructions. Improper adjustment of other controls may result in damage and will often require extensive work by a qualified technician to restore the set to normal operation.
- When the set exhibits a distinct change in performance – this indicates a need for service.

Servicing

Do not attempt to service the set yourself as opening or removing covers may expose you to dangerous voltage or other hazards.

Refer all servicing to qualified service personnel.

Replacement parts

When replacement parts are required, be sure the service technician has used replacement parts specified by the manufacturer that have the same characteristics as the original parts.

Unauthorized substitutions may result in fire, electric shock, or other hazards.

Safety Check

Upon completion of any service or repairs to the set, ask the service technician to perform routine safety checks (as specified by the manufacturer) to determine that the set is in safe operating condition.

Read this first

CAUTION

Replace the battery with the specified type only. Otherwise, fire or injury may result.

Do not expose the batteries to excessive heat such as sunshine, fire or the like.

For Customers in the U.S.A. and Canada

RECYCLING LITHIUM-ION BATTERIES

Lithium-Ion batteries are recyclable.

You can help preserve our environment by returning your used rechargeable batteries to the collection and recycling location nearest you.



For more information regarding recycling of rechargeable batteries, call toll free 1-800-822-8837, or visit <http://www.rbrcl.org/>

Caution: Do not handle damaged or leaking Lithium-Ion batteries.

Battery charger

This power unit is intended to be correctly orientated in a vertical or floor mount position.

For Customers in the U.S.A.

If you have any questions about this product, you may call:

Sony Customer Information Center
1-800-222-SONY (7669)

The number below is for the FCC related matters only.

Regulatory Information

Declaration of Conformity

Trade Name: SONY
Model No.: DSC-H10
Responsible Party: Sony Electronics Inc.
Address: 16530 Via Esprillo,
San Diego, CA 92127 U.S.A.
Telephone No.: 858-942-2230

This device complies with Part 15 of the FCC Rules. Operation is subject to the following two conditions: (1) This device may not cause harmful interference, and (2) this device must accept any interference received, including interference that may cause undesired operation.

CAUTION

You are cautioned that any changes or modifications not expressly approved in this manual could void your authority to operate this equipment.

Note:

This equipment has been tested and found to comply with the limits for a Class B digital device, pursuant to Part 15 of the FCC Rules.

These limits are designed to provide reasonable protection against harmful interference in a residential installation. This equipment generates, uses, and can radiate radio frequency energy and, if not installed and used in accordance with the instructions, may cause harmful interference to radio communications. However, there is no guarantee that interference will not occur in a particular installation. If this equipment does cause harmful interference to radio or television reception, which can be determined by turning the equipment off and on, the user is encouraged to try to correct the interference by one or more of the following measures:

- Reorient or relocate the receiving antenna.
- Increase the separation between the equipment and receiver.
- Connect the equipment into an outlet on a circuit different from that to which the receiver is connected.
- Consult the dealer or an experienced radio/TV technician for help.

The supplied interface cable must be used with the equipment in order to comply with the limits for a digital device pursuant to Subpart B of Part 15 of FCC Rules.

For the State of California, USA only

Perchlorate Material - special handling may apply, See

www.dtsc.ca.gov/hazardouswaste/perchlorate

Perchlorate Material: Lithium battery contains perchlorate.

For Customers in Europe

This product has been tested and found compliant with the limits set out in the EMC Directive for using connection cables shorter than 3 meters (9.8 feet).

Attention

The electromagnetic fields at the specific frequencies may influence the picture and sound of this unit.

Notice

If static electricity or electromagnetism causes data transfer to discontinue midway (fail), restart the application or disconnect and connect the communication cable (USB, etc.) again.

Disposal of Old Electrical & Electronic Equipment (Applicable in the European Union and other European countries with separate collection systems)



This symbol on the product or on its packaging indicates that this product shall not be treated as household waste. Instead it shall be handed over to the applicable collection point for the recycling of electrical and electronic equipment. By ensuring this product is disposed of correctly, you will help prevent potential negative consequences for the environment and human health, which could otherwise be caused by inappropriate waste handling of this product. The recycling of materials will help to conserve natural resources. For more detailed information about recycling of this product, please contact your local Civic Office, your household waste disposal service or the shop where you purchased the product.

Disposal of waste batteries (applicable in the European Union and other European countries with separate collection systems)



This symbol on the battery or on the packaging indicates that the battery provided with this product shall not be treated as household waste.

By ensuring these batteries are disposed of correctly, you will help prevent potentially negative consequences for the environment and human health which could otherwise be caused by inappropriate waste handling of the battery. The recycling of the materials will help to conserve natural resources.

In case of products that for safety, performance or data integrity reasons require a permanent connection with an incorporated battery, this battery should be replaced by qualified service staff only. To ensure that the battery will be treated properly, hand over the product at end-of-life to the applicable collection point for the recycling of electrical and electronic equipment.

For all other batteries, please view the section on how to remove the battery from the product safely.

Hand the battery over to the applicable collection point for the recycling of waste batteries.



For more detailed information about recycling of this product or battery, please contact your local Civic Office, your household waste disposal service or the shop where you purchased the product.

Notice for the customers in the countries applying EU Directives

The manufacturer of this product is Sony Corporation, 1-7-1 Konan Minato-ku Tokyo, 108-0075 Japan. The Authorized Representative for EMC and product safety is Sony Deutschland GmbH, Hedelfinger Strasse 61, 70327 Stuttgart, Germany. For any service or guarantee matters please refer to the addresses given in separate service or guarantee documents.

Notice for customers in the United Kingdom

A moulded plug complying with BS 1363 is fitted to this equipment for your safety and convenience.

Should the fuse in the plug supplied need to be replaced, a fuse of the same rating as the supplied one and approved by ASTA or BSI to BS 1362, (i.e., marked with an  or  mark) must be used.

If the plug supplied with this equipment has a detachable fuse cover, be sure to attach the fuse cover after you change the fuse. Never use the plug without the fuse cover. If you should lose the fuse cover, please contact your nearest Sony service station.

Table of contents

IMPORTANT SAFEGUARDS	2
Read this first	4
Notes on using the camera	8
Getting started	9
Checking the accessories supplied	9
1 Preparing the battery pack	10
2 Inserting the battery pack/a "Memory Stick Duo" (not supplied)	11
3 Turning the camera on/setting the clock	13
Shooting images easily	14
Mode dial/Zoom/Flash/Macro/Self-timer/Display/Lens hood	15
Viewing/deleting images	17
Learning the various functions – HOME/Menu	19
Using the HOME screen	19
HOME items	20
Using menu items	21
Menu items	22
Enjoying your computer	23
Supported Operating Systems for USB connection and application software (supplied)	23
Viewing "Cyber-shot Handbook"	24
Indicators on the screen	25
Battery life and memory capacity	27
Battery life and number of images you can record/view	27
Recordable number of still images and recordable time of movies	28
Troubleshooting	30
Battery pack and power	30
Shooting still images/movies	31
Viewing images	31
Precautions	32
Specifications	33

Notes on using the camera

Internal memory and “Memory Stick Duo” back up

Do not turn off the camera, remove the battery pack, or remove the “Memory Stick Duo” while the access lamp is lit. Otherwise, the internal memory data or “Memory Stick Duo” may be damaged. Be sure to make a backup copy to protect your data.

Notes on recording/playback

- Before you start recording, make a trial recording to make sure that the camera is working correctly.
- The camera is neither dust-proof, nor splash-proof, nor water-proof. Read “Precautions” (page 32) before operating the camera.
- Avoid exposing the camera to water. If water enters inside the camera, a malfunction may occur. In some cases, the camera cannot be repaired.
- Do not aim the camera at the sun or other bright light. It may cause the malfunction of the camera.
- Do not use the camera near a location that generates strong radio waves or emits radiation. Otherwise, the camera may not properly record or play back images.
- Using the camera in sandy or dusty locations may cause malfunctions.
- If moisture condensation occurs, remove it before using the camera (page 32).
- Do not shake or strike the camera. It may cause a malfunction and you may not be able to record images. Furthermore, the recording media may become unusable or image data may be damaged.
- Clean the flash surface before use. The heat of flash emission may cause dirt on the flash surface to become discolored or to stick to the flash surface, resulting in insufficient light emission.

Notes on the LCD screen and lens

- The LCD screen is manufactured using extremely high-precision technology so over 99.99% of the pixels are operational for effective use. However, some tiny black and/or bright dots (white, red, blue or green) may appear on the LCD screen. These dots are a normal result of the manufacturing process, and do not affect the recording.
- When the battery level becomes low, the lens might stop moving. Insert a charged battery pack and turn on the camera again.

On image data compatibility

- The camera conforms with DCF (Design rule for Camera File system) universal standard established by JEITA (Japan Electronics and Information Technology Industries Association).
- Sony does not guarantee that the camera will play back images recorded or edited with other equipment, or that other equipment will play back images recorded with the camera.

Warning on copyright

Television programs, films, videotapes, and other materials may be copyrighted. Unauthorized recording of such materials may be contrary to the provisions of the copyright laws.

No compensation for damaged content or recording failure

Sony cannot compensate for failure to record or loss or damage of recorded content due to a malfunction of the camera or recording media, etc.

Getting started

Checking the accessories supplied

- Battery charger BC-CSGB/BC-CSGC (1)

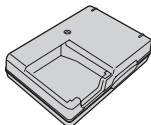

- Power cord (mains lead) (1)
(not supplied in the USA and Canada)



- Rechargeable battery pack NP-BG1 (1)/
Battery case (1)

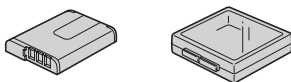

- USB, A/V cable for multi-use terminal (1)

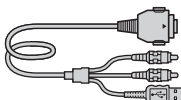

- Shoulder strap (1)

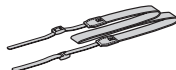

- Lens hood (1)/Adaptor ring (1)

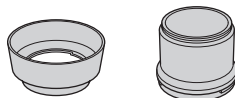

- Lens cap (1)/Lens cap strap (1)

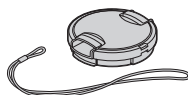

- CD-ROM (1)
 - Cyber-shot application software
 - “Cyber-shot Handbook”
 - “Cyber-shot Step-up Guide”
- Instruction Manual (this manual) (1)

GB

Attaching the shoulder strap and the lens cap

Attach the strap to prevent the camera from damage by being dropped.

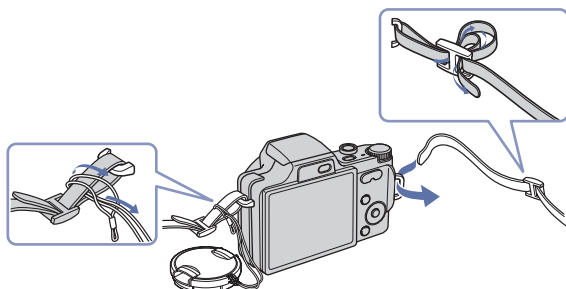

1 Preparing the battery pack

For customers in the USA and Canada

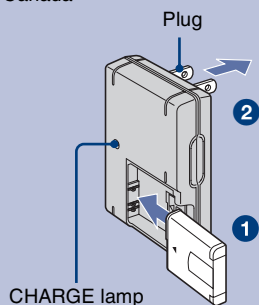

For customers in countries/regions other than the USA and Canada

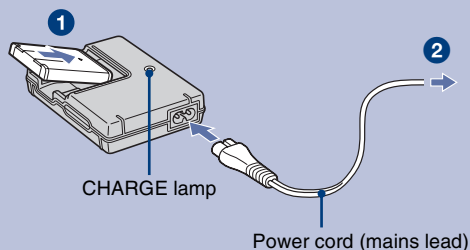

1 Insert the battery pack into the battery charger.

2 Connect the battery charger to the wall outlet (wall socket).

The CHARGE lamp lights up, and charging starts.

When the CHARGE lamp turns off, charging is finished (Normal charge).

If you continue charging the battery pack for about one more hour (until it is fully charged), the charge will last slightly longer.

Charging time

Full charge time	Normal charge time
Approx. 330 min.	Approx. 270 min.

- The table above shows the time required to charge a fully depleted battery pack at a temperature of 25 °C (77 °F). Charging may take longer depending on conditions of use and circumstances.
- See page 27 for the number of images that can be recorded.
- Connect the battery charger to the nearest wall outlet (wall socket).
- Even if the CHARGE lamp is not lit, the battery charger is not disconnected from the AC power source (mains) as long as it is connected to the wall outlet (wall socket). If some trouble occurs while using the battery charger, immediately shut off the power by disconnecting the plug from the wall outlet (wall socket).
- When charging is finished, disconnect the power cord (mains lead) from the wall outlet (wall socket), and remove the battery pack from the battery charger.
- Designed for use with compatible Sony batteries.

2 Inserting the battery pack/a “Memory Stick Duo” (not supplied)

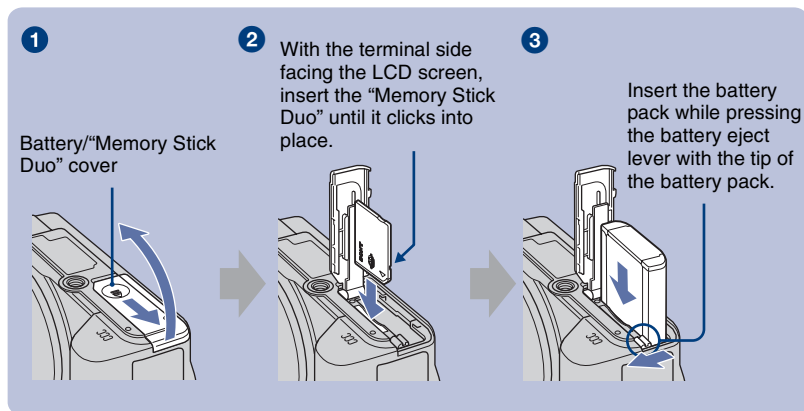

1 Open the battery/“Memory Stick Duo” cover.

2 Insert the “Memory Stick Duo” (not supplied).

3 Insert the battery pack.

4 Close the battery/“Memory Stick Duo” cover.

When there is no “Memory Stick Duo” inserted

The camera records/plays back images using the internal memory (approx. 31 MB).

To check the remaining battery charge

Press POWER to turn on and check the remaining battery charge on the LCD screen.

Remaining charge indicator					
Status	Sufficient power remaining	Battery almost fully charged	Battery half full	Battery low, recording/playback will stop soon.	Change the battery with fully charged one, or charge the battery. (The warning indicator flashes.)

- It takes about one minute until the correct remaining charge indicator appears.
- The remaining charge indicator may not be correct depending on conditions of use and circumstances.
- The Clock Set screen appears when you turn on the camera for the first time (page 13).

GB

To remove the battery pack/“Memory Stick Duo”

Open the battery/“Memory Stick Duo” cover.

“Memory Stick Duo”

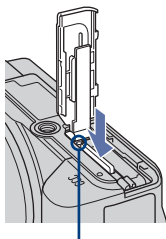

Make sure that **the access lamp** is not lit, then push the “Memory Stick Duo” in once.

Battery pack

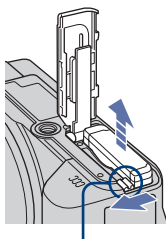

Slide **the battery eject lever**. Be sure not to drop the battery pack.

- Never remove the battery pack/“Memory Stick Duo” when the access lamp is lit. This may cause damage to data in the “Memory Stick Duo”/internal memory.

3 Turning the camera on/setting the clock

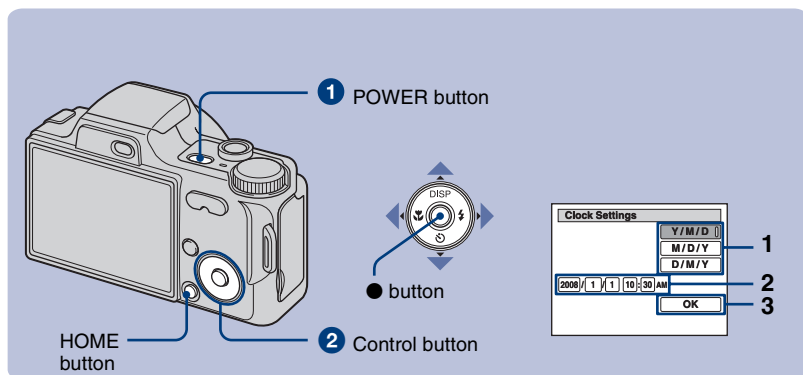

1 Press POWER.

2 Set the clock with the control button.

- 1 Select the date display format with ▲/▼, then press ●.
- 2 Select each item with ◀/▶ and set the numeric value with ▲/▼, then press ●.
- 3 Select [OK], then press ●.

- The camera does not have a feature for superimposing dates on images. By using “Picture Motion Browser” included on the CD-ROM (supplied), you can print or save images with the date.
- Midnight is indicated as 12:00 AM, and noon as 12:00 PM.

To change the date and time

Press HOME, and select [⌚ Clock Settings] in [⚙ Settings] (pages 19, 20).

Notes on when the power is turned on

- Once the battery is inserted in the camera, it may take time before operation becomes possible.
- If the camera is running on battery power and you do not operate the camera for about three minutes, the camera turns off automatically to prevent wearing down the battery pack (Auto power-off function).

GB

Shooting images easily

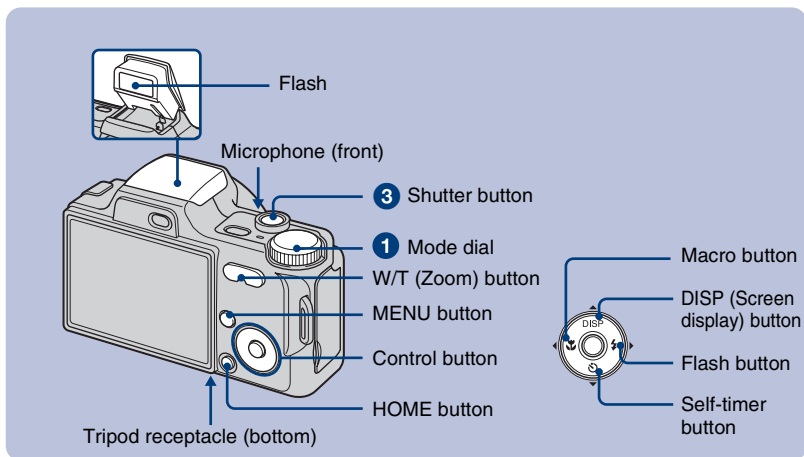

1 Select the desired function from the mode dial.

When shooting still images (Auto Adjustment mode): Select .

When shooting movies: Select .

2 Hold the camera, with your elbows pressed against your body to steady it.



Position the subject in the center of the focus frame.

3 Shoot with the shutter button.

When shooting still images:

1 Press and hold the shutter button halfway down to focus.

The ● (AE/AF lock) indicator (green) flashes, a beep sounds, the indicator stops flashing and remains lit.

2 Press the shutter button fully down.



AE/AF lock indicator

When shooting movies:

Press the shutter button fully down.

To stop recording, press the shutter button fully down again.

Mode dial/Zoom/Flash/Macro/Self-timer/Display/Lens hood

Using the mode dial

Set the mode dial to the desired function.

Auto Adjustment

Allows easy shooting with the settings adjusted automatically.

P Program Auto

Allows you to shoot with the exposure adjusted automatically (both the shutter speed and the aperture value). You can adjust other settings using the menu.

M Manual Exposure shooting

Allows you to shoot after adjusting the exposure manually.

Movie mode

Allows you to record movies with audio.

High Sensitivity

Shoots images without a flash even in low lighting.

Soft Snap

Shoots images with a softer atmosphere for portraits of people, flowers, etc.

Advanced Sports Shooting

Shoots images by predicting the movement of the subject and setting focus.

Twilight Portrait

Shoots sharp images of people in a dark place without losing the nighttime atmosphere.

Landscape

Shoots with the focus on a distant subject.

SCN* Scene Selection

Selects a setting from the Scene Selection menu.

* Scene Selection in SCN mode

Press MENU and select a setting.

Twilight

Shoots night scenes without losing the nighttime atmosphere.

Beach

Shoots seaside or lakeside scenes with the blueness of the water captured more vividly.

Snow

Shoots snow scenes in white more clearly.

Fireworks

Shoots fireworks in all their splendor.

I/W/T Using the zoom

Press T to zoom, press W to undo zoom. Pressing the button slightly zooms slowly and pressing the button fully down zooms fast.

Flash (Selecting a flash mode for still images)

Press  (Z) on the control button repeatedly until the desired mode is selected.

AUTO: Flash Auto

Flashes when there is insufficient light or backlight (default setting)

F: Flash forced on

SL: Slow synchro (Flash forced on)

The shutter speed is slow in a dark place to clearly shoot the background that is out of flash light.

OFF: Flash forced off

- The flash automatically pops up and strobes when using the flash. Close the flash by hand after use.

Macro (Shooting close-up)

Press ◀ (📷) on the control button repeatedly until the desired mode is selected.

📷 OFF: Macro off

📷: Macro on (W side: Approx. 2 cm or farther (13/16 inches or farther) from the lens, T side: Approx. 90 cm or farther (2 feet 11 1/2 inches or farther) from the lens)

Using the self-timer

Press ▼ (⌚) on the control button repeatedly until the desired mode is selected.

⌚ OFF: Not using the self-timer

⌚₁₀: Setting the 10-second delay self-timer

⌚₂: Setting the 2-second delay self-timer

When you press the shutter button, the self-timer lamp flashes and a beep sounds until the shutter operates.

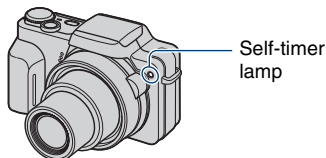

DISP Changing the screen display

Press ▲ (DISP) on the control button. Each time you press ▲ (DISP), the display and brightness changes as follows:

- Indicators on
- ↓ Indicators on*
- ↓ Histogram on*
- ↓ Indicators off*

* The brightness of the LCD Backlight up.

Attaching the lens hood

1 Attach the adaptor ring while the power is off.



2 Position the lens hood as shown below and turn the lens hood clockwise until it clicks.

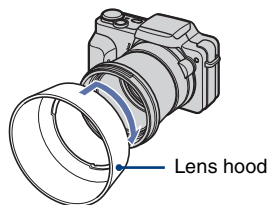

Storing the lens hood

Position the lens hood as shown below and turn the lens hood clockwise until it clicks.

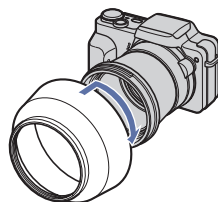

Viewing/deleting images

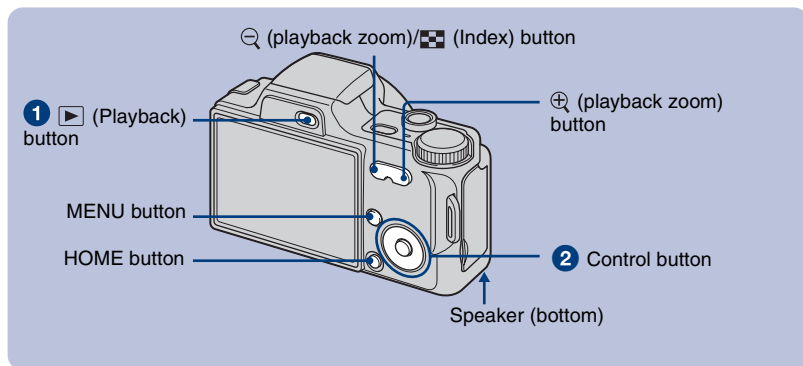

1 Press (Playback).

If you press when the camera is powered off, the camera is turned on automatically and set to playback mode. To switch to the shooting mode, press again.

2 Select an image with on the control button.

Movie:

Press to play back a movie. (Press again to stop playback.)

Press to fast forward, to rewind. (Press to return to normal playback.)

Press to display the volume control screen, then press to adjust the volume.

To delete images

1 Display the image you want to delete, then press MENU.

2 Select [Delete] with and select [This Image] with , then press .

3 Select [OK] with , then press .

To view an enlarged image (playback zoom)

Press while displaying a still image. To undo the zoom, press .

Adjust the position with ///.

To cancel the playback zoom, press .

To view an index screen

Press  (Index) to display the index screen while a still image is displayed.

Then, select an image with ///.

To return to the single image screen, press .

- Each time you press , the number of images on the index screen increases.

To delete images in index mode

1 Press MENU while the index screen is displayed.

2 Select [Delete] with  and select [Multiple Images] with , then press .

3 Select the image you want to delete with ///, then press .



The  mark is checked in the checkbox of the image.



To cancel a selection, select an image you have selected for deletion, then press  again.

4 Press MENU and select [OK] with , then press .

- To delete all the images in a folder, select [All In This Folder], then press  in step 2.

To play back a series of images (Slide Show)

1 Select [ Slide Show] in  (View Images) on the HOME screen.

2 Select [Start] with , then press .

The music will change together with the [Effects]. You can also transfer and change the music to your desired music. For details on changing the music, refer to Help of “Music Transfer” included on the CD-ROM (supplied).

To view images on TV

Connect the camera to the TV with the cable for multi-use terminal (supplied).

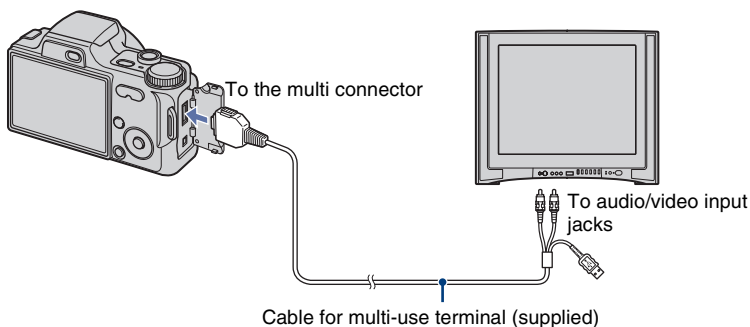

To view on HD (High Definition) TV, an HD Output Adaptor Cable (not supplied) is needed.

- If you set the image size to [16:9], you can record images in the size that fills the entire screen of the HD TV.
- You cannot view movies output in [HD (1080i)] signal format. Set [COMPONENT] to [SD] when shooting movies.

Learning the various functions – HOME/Menu

Using the HOME screen

The HOME screen is the gateway screen for all the functions of the camera, and can be called up regardless of the mode setting (shooting/viewing).

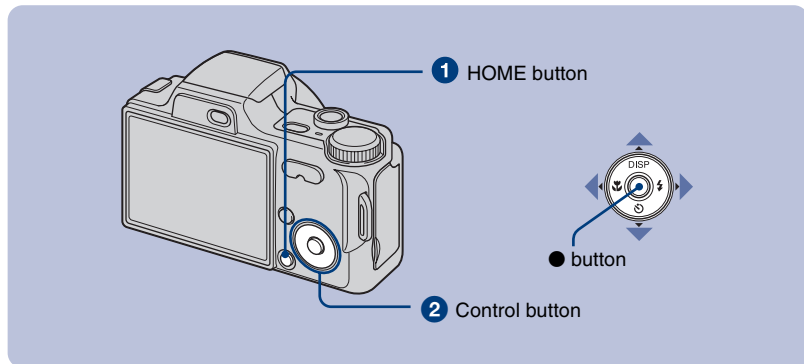

GB

1 Press HOME to display the HOME screen.

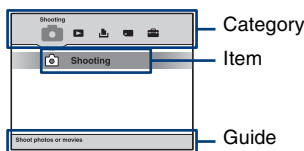

2 Select a category with ◀/▶ on the control button.

3 Select an item with ▲/▼, then press ●.

I When you select the (Manage Memory) or (Settings) category

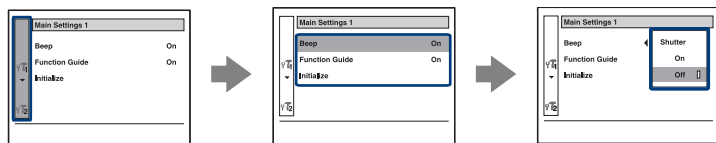

1 Select the desired item with ▲/▼.

• This is functional only when you select (Settings).





2 Press ▶ and select the desired setting with ▲/▼, then press ●.

3 Select a setting with ▲/▼, then press ●.

• The camera is set to the shooting or viewing mode by pressing HOME again.

HOME items

Pressing HOME displays the following items. Details on the items are displayed on the screen by the guide.

Categories	Items
 Shooting	Shooting
 View Images	Single Image
	Index Display
	Slide Show
 Printing, Other	Print
	Music Tool
	Download Music Format Music
 Manage Memory	Memory Tool
	Memory Stick Tool
	Format Create REC. Folder
	Change REC. Folder Copy
	Internal Memory Tool
	Format
 Settings	Main Settings
	Main Settings 1
	Beep Function Guide
	Initialize
	Main Settings 2
	USB Connect COMPONENT
	Video Out
	Shooting Settings
	Shooting Settings 1
	AF Illuminator Grid Line
	AF Mode Digital Zoom
	Conversion Lens
	Shooting Settings 2
	Auto Orientation Auto Review
	Clock Settings
Language Setting	

Using menu items

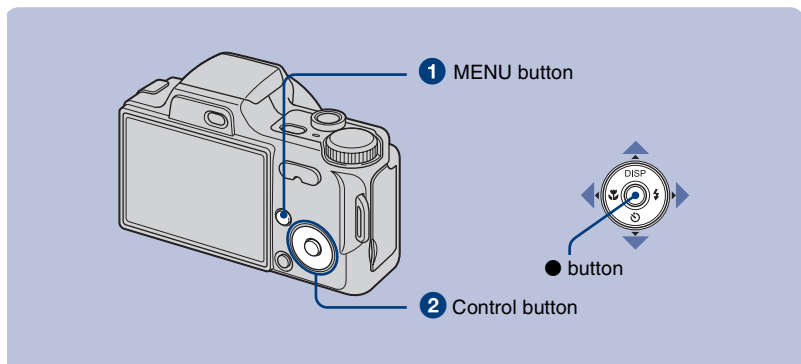

1 Press MENU to display the menu.

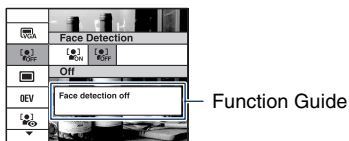

- The menu will be displayed only during shooting and playback mode.
- Different items will become visible depending on the selected mode.

2 Select a desired menu item with ▲/▼ on the control button.

- If the desired item is hidden, keep pressing ▲/▼ until the item appears on the screen.

3 Select a setting with ◀/▶.

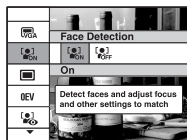

- If the desired item is hidden, keep pressing ◀/▶ until the item appears on the screen.
- Select an item in playback mode, and press ●.

4 Press MENU to turn off the menu.

GB







Menu items

The available menu items vary depending on the mode setting (shooting/viewing), and the mode dial position in the shooting mode. Only the available items are displayed on the screen.

Shooting menu

Scene Selection	Selects the settings pre-adjusted to match various scene conditions.
Image Size	Selects the still image size.
Face Detection	Detects the faces of your subjects and adjusts focus, etc.
REC Mode	Selects the continuous shooting method.
Color Mode	Changes the vividness of the image or adds special effects.
ISO	Selects a luminous sensitivity.
EV	Adjusts Exposure.
Metering Mode	Selects the metering mode.
Focus	Changes the focus method.
White Bal	Adjusts the color tones.
Flash Level	Adjusts the amount of flash light.
Red Eye Reduction	Sets to reduce the red-eye phenomenon.
Contrast	Adjusts the contrast of the image.
Sharpness	Adjusts the sharpness of the image.
SteadyShot	Selects the anti-blur mode.
SETUP	Selects shooting settings.

Viewing menu

 (Delete)	Deletes images.
 (Slide Show)	Plays back a series of images.
 (Retouch)	Retouches images.
 (Protect)	Prevents accidental erasure.
DPOF	Adds a Print order mark on image that you want to print out.
 (Print)	Prints images using a PictBridge compliant printer.
 (Rotate)	Rotates a still image.
 (Select Folder)	Selects the folder for viewing images.

Enjoying your computer

You can view images shot with the camera on a computer. By using the software in the CD-ROM (supplied), you can enjoy still images and movies from the camera more than ever. For details, refer to “Cyber-shot Handbook” in the CD-ROM (supplied).

Supported Operating Systems for USB connection and application software (supplied)

	For Windows users	For Macintosh users
USB connection	Windows 2000 Professional SP4, Windows XP* SP2, Windows Vista*	Mac OS 9.1/9.2/ Mac OS X(v10.1 to v10.5)
Application software “Picture Motion Browser”	Windows 2000 Professional SP4, Windows XP* SP2, Windows Vista*	not compatible

* 64-bit editions and Starter (Edition) are not supported.

- Your computer must be pre-installed with an OS listed above. OS upgrades are not supported.
- If your OS does not support USB connections, copy images by inserting the “Memory Stick Duo” into the Memory Stick slot on your computer, or use a commercially available Memory Stick Reader/Writer.
- For further details on the operating environment of “Picture Motion Browser” Cyber-shot application software, refer to “Cyber-shot Handbook”.

GB



Viewing “Cyber-shot Handbook”

“Cyber-shot Handbook” in the CD-ROM (supplied) explains how to use the camera in detail. Adobe Reader is required to view it.

For Windows users

- 1 Turn on your computer, and insert the CD-ROM (supplied) into the CD-ROM drive. The screen below appears.



When you click the [Cyber-shot Handbook] button, the screen for copying “Cyber-shot Handbook” appears.

- 2 Follow the on-screen instructions to copy.
 - When you install “Cyber-shot Handbook,” the “Cyber-shot Step-up Guide” will be installed automatically.
- 3 After the installation is complete, double-click the shortcut created on the desktop.

For Macintosh users

- 1 Turn on your computer, and insert the CD-ROM (supplied) into the CD-ROM drive.
- 2 Select the [Handbook] folder and copy “Handbook.pdf” stored in the [GB] folder to your computer.
- 3 After copying is complete, double-click “Handbook.pdf”.

Indicators on the screen

Each time you press ▲ (DISP) on the control button, the display changes (page 16).

When shooting still images

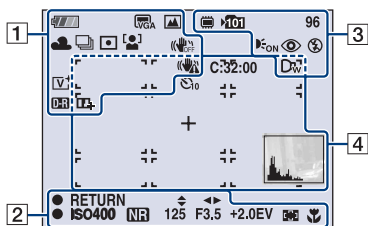

When shooting movies

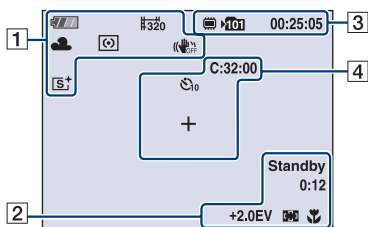

When playing back

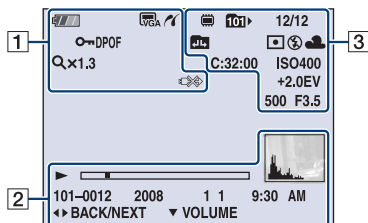

1

	Battery remaining
	Low battery warning
	Image size
	Mode dial/Menu (Scene Selection)
	Mode dial
	White balance
	Burst mode/Bracket mode
	Metering mode
	Face Detection
	SteadyShot
	Vibration warning
	Zoom scaling
	Color mode
	PictBridge connecting
	Protect
	Volume
	Print order (DPOF) mark
	Zoom scaling
	PictBridge connecting
	Contrast
	Sharpness

GB

2

	Manual exposure setting mode
● RETURN ● SET	Function guide for Manual exposure
1.0m	Focus preset distance
●	AE/AF lock
ISO400	ISO number
NR	NR slow shutter
125	Shutter speed
F3.5	Aperture value
+2.0EV	Exposure Value
	AF range finder frame indicator
	Macro
	Playback
	Playback bar
Standby REC	Standby/Recording a movie
0:12	Recording time (minutes : seconds)
	Histogram • appears when histogram display is disabled.
101-0012	Folder-file number
2008 1 1 9:30 AM	Recorded date/time of the playback image
● STOP ● PLAY	Function guide for playing image
◀▶ BACK/NEXT	Selecting images
▼ VOLUME	Adjusting volume

3

	Recording/playback Media (“Memory Stick Duo”, Internal memory)
	Recording folder
	Playback folder
96	Number of recordable images
12/12	Image number/Number of images recorded in selected folder
00:25:05	Recordable time (hours : minutes : seconds)
	Changing folder
	AF illuminator
	Red-eye reduction
	Metering mode
	Flash mode
	Flash charging
AWB	White balance
C:32:00	Self-diagnosis display
ISO400	ISO number
+2.0EV	Exposure Value
500	Shutter speed
F3.5	Aperture value
	Conversion lens

4

C:32:00	Self-diagnosis display
	Self-timer
	AF range finder frame
+	Spot metering cross hair
	Histogram

Battery life and memory capacity

Battery life and number of images you can record/view

The numbers shown in the following tables assume a fully charged battery pack (supplied) is used at an ambient temperature of 25 °C (77 °F). The numbers shown for images you can record/view are approximations and allow for changing of the “Memory Stick Duo” as necessary. Note that the actual numbers may be less than those indicated in the table depending on the conditions of use.

When shooting still images

Battery life (min.)	No. of Images
Approx. 155	Approx. 310

- Shooting in the following situations:
 - [REC Mode] is set to [Normal]
 - [AF Mode] is set to [Single].
 - [SteadyShot] is set to [Shooting].
 - Shooting once every 30 seconds.
 - The zoom is switched alternately between the W and T ends.
 - The flash strobes once every two times.
 - The power turns on and off once every ten times.
- The measurement method is based on the CIPA standard.
(CIPA: Camera & Imaging Products Association)
- The battery life and the number of images do not change, regardless of image size.

When viewing still images

Battery life (min.)	No. of Images
Approx. 370	Approx. 7400

- Viewing single images in order at about three second intervals

Notes on the battery pack

- Battery capacity decreases over time and through repeated use.
- The battery life and the number of images you can record/view are decreased under the following conditions:
 - The surrounding temperature is low.
 - The flash is used frequently.
 - The camera has been turned on and off many times.
 - The zoom is used frequently.
 - The brightness of LCD Backlight is set to up.
 - [AF Mode] is set to [Monitor].
 - [SteadyShot] is set to [Continuous].
 - The battery power is low.
 - [Face Detection] is set to [On].

GB

Recordable number of still images and recordable time of movies

The number of still images and the length of time for movies may vary depending on the shooting conditions.

- Even if the capacity of your recording media is the same as the one in the table below, the number of still images and the length of time for movies may be different.
- You can select the image size from the menu (pages 21, 22).

The approximate recordable number of still images

(Units: Images)

Capacity Size	Internal memory	"Memory Stick Duo" formatted with the camera						
	Approx. 31 MB	128 MB	256 MB	512 MB	1 GB	2 GB	4 GB	8 GB
8M	10	40	72	150	306	618	1223	2457
3:2	10	40	72	150	306	618	1223	2457
5M	13	51	92	191	390	787	1557	3127
3M	21	82	148	306	626	1262	2498	5017
VGA	202	790	1428	2941	6013	12120	23980	48160
16:9	33	133	238	490	1002	2020	3997	8027

- The numbers of images listed assume [REC Mode] is set to [Normal].
- When the number of remaining shootable images is greater than 9,999, the ">9999" indicator appears.
- When an image was recorded using an earlier Sony model and is played back on the camera, the image may not appear in the actual image size.

The approximate recordable time of movies

The numbers in the table below show the approximate maximum recordable time obtained by totaling all movie files. The maximum length of time you can shoot continuously is about 10 minutes.

(Units: hour : minute : second)

Capacity Size	Internal memory	"Memory Stick Duo" formatted with the camera						
	Approx. 31 MB	128 MB	256 MB	512 MB	1 GB	2 GB	4 GB	8 GB
640(Fine)	–	–	0:02:50	0:06:00	0:12:30	0:25:10	0:49:50	1:40:20
640(Standard)	0:01:30	0:05:50	0:10:40	0:22:00	0:45:00	1:30:50	2:59:50	6:01:10
320	0:06:00	0:23:40	0:42:50	1:28:10	3:00:20	6:03:30	11:59:30	24:04:50

- Movies with the size set to [640(Fine)] can only be recorded on a "Memory Stick PRO Duo".
- The camera does not support HD recordings or playbacks for movies.

Troubleshooting

If you experience trouble with the camera, try the following solutions.

- 1 Check the items below, and refer to “Cyber-shot Handbook” (PDF).**
If a code such as “C/E:□□:□□” appears on the screen, refer to “Cyber-shot Handbook”.

- 2 Remove the battery pack, wait for about one minute, re-insert the battery pack, then turn on the power.**

- 3 Initialize the settings (page 20).**

- 4 Consult your Sony dealer or local authorized Sony service facility.**

Be aware that by sending the camera for repair, you give consent that the contents of the internal memory, Music files may be checked.

Battery pack and power

Cannot insert the battery pack.

- Insert the battery pack correctly to push the battery eject lever (page 11).

Cannot turn on the camera.

- After inserting the battery pack into the camera, it may take a few moments for the camera to power up.
- Insert the battery pack correctly (page 11).
- The battery pack is discharged. Insert charged battery pack (page 10).
- The battery pack is dead. Replace it with a new one.
- Use a recommended battery pack.

The power turns off suddenly.

- If you do not operate the camera for about three minutes while the power is on, the camera turns off automatically to prevent wearing down the battery pack. Turn on the camera again (page 13).
- The battery pack is dead. Replace it with a new one.

The remaining charge indicator is incorrect.



- This phenomenon occurs when you use the camera in an extremely hot or cold location.
- A discrepancy arose between the remaining charge indicator and the actual remaining battery charge. Fully discharge the battery pack once, then charge it to correct the indication.
- The battery pack is discharged. Insert the charged battery pack (page 10).
- The battery pack is dead. Replace it with a new one.

Cannot charge the battery pack.

- You cannot charge the battery pack using the AC Adapter (not supplied).

Shooting still images/movies

Cannot record images.

- Check the free capacity of the internal memory or “Memory Stick Duo” (page 28). If it is full, do one of the following:
 - Delete unnecessary images (page 17).
 - Change the “Memory Stick Duo”.
- You cannot record images while charging the flash.
- When shooting a still image, set the mode dial to a position other than .
- Set the mode dial to  when shooting movies.
- The image size is set to [640(Fine)] when recording movies. Do one of the following:
 - Set the image size to other than [640(Fine)].
 - Insert a “Memory Stick PRO Duo”.

GB

Vertical streaks appear when you are shooting a very bright subject.

- The smear phenomenon is occurring and white, black, red, purple, or other streaks appear on the image. This phenomenon is not a malfunction.

Viewing images

Cannot play back images.

- Press  (Playback) (page 17).
- The folder/file name has been changed on your computer.
- Sony does not guarantee playback of image files on the camera if the files have been processed using a computer or recorded with another camera.
- The camera is in USB mode. Delete the USB connection.

Precautions

Do not use/store the camera in the following places

- In an extremely hot, cold or humid place
In places such as in a car parked in the sun, the camera body may become deformed and this may cause a malfunction.
- Under direct sunlight or near a heater
The camera body may become discolored or deformed, and this may cause a malfunction.
- In a location subject to rocking vibration
- Near strong magnetic place
- In sandy or dusty places
Be careful not to let sand or dust get into the camera. This may cause the camera to malfunction, and in some cases this malfunction cannot be repaired.

On cleaning

Cleaning the LCD screen

Wipe the screen surface with an LCD cleaning kit (not supplied) to remove fingerprints, dust, etc.

Cleaning the lens

Wipe the lens with a soft cloth to remove fingerprints, dust, etc.

Cleaning the camera surface

Clean the camera surface with a soft cloth slightly moistened with water, then wipe the surface with a dry cloth. To prevent damage to the finish or casing:

- Do not expose the camera to chemical products such as thinner, benzene, alcohol, disposable cloths, insect repellent, sunscreen or insecticide.
- Do not touch the camera with any of the above on your hand.
- Do not leave the camera in contact with rubber or vinyl for a long time.

On operating temperatures

The camera is designed for use under the temperatures between 0°C and 40°C (32°F and 104°F). Shooting in extremely cold or hot places that exceed this range is not recommended.

On moisture condensation

If the camera is brought directly from a cold to a warm location, moisture may condense inside or outside the camera. This moisture condensation may cause a malfunction of the camera.

If moisture condensation occurs

Turn off the camera and wait about an hour for the moisture to evaporate. Note that if you shoot with moisture remaining inside the lens, images will not be clear.

On the internal rechargeable backup battery

The camera has an internal rechargeable battery for maintaining the date and time and other settings regardless of whether the power is on or off.

This rechargeable battery is continually charged as long as you are using the camera. However, if you use the camera for only short periods, it discharges gradually, and if you do not use the camera at all for about one month it becomes completely discharged. In this case, be sure to charge this rechargeable battery before using the camera.

However, even if this rechargeable battery is not charged, you can still use the camera, but the date and time will not be indicated.

Charging method of the internal rechargeable backup battery

Insert charged battery pack in the camera, and then leave the camera for 24 hours or more with the power off.

Specifications

Camera

[System]

Image device: 7.18 mm (1/2.5 type) color CCD,
Primary color filter

Total pixel number of camera:
Approx. 8 286 000 pixels

Effective pixel number of camera:
Approx. 8 083 000 pixels

Lens: Carl Zeiss Vario-Tessar 10× zoom lens $f =$
6.3 – 63 mm (38 – 380 mm (35 mm film
equivalent)) F3.5 (W) – 4.4 (T)

Exposure control: Automatic exposure, Scene
Selection (9 modes)

White balance: Automatic, Daylight, Cloudy,
Fluorescent 1,2,3, Incandescent, Flash

File format (DCF compliant):
Still images: Exif Ver. 2.21 JPEG compliant,
DPOF compatible
Movies: MPEG1 compliant (Monaural)

Recording media: Internal Memory (approx.
31 MB), “Memory Stick Duo”

Flash: Flash range (ISO sensitivity
(Recommended exposure Index) set to Auto):
approx. 0.2 to 7.0 m (7 7/8 inches to 22 feet
11 5/8 inches) (W)/approx. 0.9 to 5.6 m
(2 feet 11 1/2 inches to 18 feet 4 1/2 inches)
(T)

[Input and Output connectors]

Multi connector: Video output
Audio output (Monaural)
USB communication

USB communication: Hi-Speed USB (USB 2.0
compliant)

[LCD screen]

LCD panel: 7.5 cm (3.0 type) TFT drive
Total number of dots: 230 400 (960 × 240) dots

[Power, general]

Power: Rechargeable battery pack NP-BG1, 3.6 V
AC-LSSK AC Adaptor (not supplied), 4.2 V

Power consumption (during shooting): 0.97 W
Operating temperature: 0 to 40°C (32 to 104°F)
Storage temperature: –20 to +60°C (–4 to +140°F)

Dimensions: 106.0 × 68.5 × 48.9 mm (4 1/4 ×
2 3/4 × 1 15/16 inches) (W/H/D, excluding
protrusions)

Mass: Approx. 381 g (13.4 oz) (including NP-
BG1 battery pack, strap, adaptor ring, lens
hood and lens cap, etc.)

Microphone: Monaural

Speaker: Monaural

Exif Print: Compatible

PRINT Image Matching III: Compatible

PictBridge: Compatible

BC-CSGB/BC-CSGC battery charger

Power requirements: AC 100 V to 240 V, 50/
60 Hz, 2.6 W (BC-CSGB)/2 W (BC-CSGC)

Output voltage: DC 4.2 V, 0.25 A

Operating temperature: 0 to 40°C (32 to 104°F)

Storage temperature: –20 to +60°C (–4 to +140°F)

Dimensions: Approx. 62 × 24 × 91 mm (2 1/2 ×
3 1/32 × 3 5/8 inches) (W/H/D)

Mass: Approx. 75 g (2.7 oz)

Rechargeable battery pack NP- BG1

Used battery: Lithium-ion battery

Maximum voltage: DC 4.2 V

Nominal voltage: DC 3.6 V

Capacity: 3.4 Wh (960 mAh)

Design and specifications are subject to change
without notice.

Trademarks

- **Cyber-shot**, “Cyber-shot” are trademarks of Sony Corporation.
- “Memory Stick”, , “Memory Stick PRO”, **MEMORY STICK PRO**, “Memory Stick Duo”, **MEMORY STICK DUO**, “Memory Stick PRO Duo”, **MEMORY STICK PRO DUO**, “Memory Stick PRO-HG Duo”, **MEMORY STICK PRO-HG DUO**, “Memory Stick Micro”, “MagicGate”, and **MAGICGATE** are trademarks of Sony Corporation.
- Microsoft, Windows, DirectX and Windows Vista are either registered trademarks or trademarks of Microsoft Corporation in the United States and/or other countries.
- Macintosh, Mac OS, iMac, iBook, PowerBook, Power Mac and eMac are trademarks or registered trademarks of Apple Inc.
- Intel, MMX, and Pentium are trademarks or registered trademarks of Intel Corporation.
- Adobe and Reader are either registered trademarks or trademarks of Adobe Systems Incorporated in the United States and/or other countries.
- In addition, system and product names used in this manual are, in general, trademarks or registered trademarks of their respective developers or manufacturers. However, the TM or ® marks are not used in all cases in this manual.

Español

Nombre del producto: Cámara Digital
Modelo: DSC-H10

POR FAVOR LEA DETALLADAMENTE ESTE MANUAL DE INSTRUCCIONES ANTES DE CONECTAR Y OPERAR ESTE EQUIPO.

RECUERDE QUE UN MAL USO DE SU APARATO PODRÍA ANULAR LA GARANTÍA.

AVISO

Para reducir el riesgo de incendio o descarga eléctrica, no exponga la unidad a la lluvia ni a la humedad.

PRECAUCIÓN

Sustituya la batería únicamente por otra del tipo especificado. De lo contrario, es posible que se produzcan incendios o lesiones.

No exponga las pilas a fuentes de calor excesivo, como la luz solar directa, el fuego o similares.

Para los clientes en Europa

Este producto se ha probado y cumple con la normativa que establece la Directiva EMC si se utiliza un cable de conexión de menos de 3 metros de longitud.

Atención

Los campos electromagnéticos a frecuencias específicas podrán influir en la imagen y el sonido de esta unidad.

Aviso

Si la electricidad estática o el electromagnetismo interrumpen la transmisión de datos (fallo), reinicie la aplicación o desconecte el cable de comunicación (USB, etc.) y vuelva a conectarlo.

Tratamiento de los equipos eléctricos y electrónicos al final de su vida útil (aplicable en la Unión Europea y en países europeos con sistemas de recogida selectiva de residuos)



Este símbolo en el equipo o el embalaje indica que el presente producto no puede ser tratado como residuos domésticos normales, sino que debe entregarse en el correspondiente punto de recogida de equipos eléctricos y electrónicos. Al asegurarse de que este producto se desecha correctamente, Ud. ayuda a prevenir las consecuencias negativas para el medio ambiente y la salud humana que podrían derivarse de la incorrecta manipulación en el momento de deshacerse de este producto. El reciclaje de materiales ayuda a conservar los recursos naturales. Para recibir información detallada sobre el reciclaje de este producto, póngase en contacto con el ayuntamiento, el punto de recogida más cercano o el establecimiento donde ha adquirido el producto.

| Tratamiento de las baterías al final de su vida útil (aplicable en la Unión Europea y en países europeos con sistemas de recogida selectiva de residuos)



Este símbolo en la batería o en el embalaje indica que la batería proporcionada con este producto no puede ser tratada como un residuo doméstico normal. Al asegurarse de que estas baterías se desechan correctamente, Ud. ayuda a prevenir las consecuencias negativas para el medio ambiente y la salud humana que podrían derivarse de la incorrecta manipulación en el momento de deshacerse de la batería. El reciclaje de materiales ayuda a conservar los recursos naturales. En el caso de productos que por razones de seguridad, rendimiento o mantenimiento de datos, sea necesaria una conexión permanente con la batería incorporada, esta batería solo deberá ser reemplazada por personal técnico cualificado para ello. Para asegurarse de que la batería será tratada correctamente, entregue el producto al final de su vida útil en un punto de recogida para el reciclado de aparatos eléctricos y electrónicos. Para las demás baterías, vea la sección donde se indica cómo quitar la batería del producto de forma segura. Deposite la batería en el correspondiente punto de recogida para el reciclado. Para recibir información detallada sobre el reciclaje de este producto o de la batería, póngase en contacto con el ayuntamiento, el punto de recogida más cercano o el establecimiento donde ha adquirido el producto.

| Aviso para los clientes de países en los que se aplican las directivas de la UE

El fabricante de este producto es Sony Corporation, 1-7-1 Konan Minato-ku Tokyo, 108-0075, Japón. El representante autorizado en lo referente al cumplimiento de la directiva EMC y a la seguridad de los productos es Sony Deutschland GmbH, Hedelfinger Strasse 61, 70327 Stuttgart, Alemania. Para resolver cualquier asunto relacionado con el soporte técnico o la garantía, consulte las direcciones que se indican en los documentos de soporte técnico y garantía suministrados por separado.

Notas sobre la utilización de la cámara

Copia de seguridad de la memoria interna y del “Memory Stick Duo”

No apague la cámara ni extraiga la batería ni el “Memory Stick Duo” con la lámpara de acceso encendida, ya que, de lo contrario, es posible que los datos de la memoria interna o del “Memory Stick Duo” se destruyan. Realice siempre una copia de seguridad de sus datos para protegerlos.

Notas sobre la grabación/reproducción

- Antes de comenzar a grabar, realice una grabación de prueba para asegurarse de que la cámara funciona correctamente.
- Esta cámara no es resistente al polvo, a las salpicaduras ni al agua. Lea “Precauciones” (página 29) antes de utilizar la cámara.
- Tenga cuidado de no dejar que la cámara se moje. Si entra agua en la cámara puede ocasionar un fallo de funcionamiento y, en algunos casos, no se podrá reparar.
- No enfoque la cámara hacia el sol ni hacia otras luces intensas, ya que podrían producirse fallos de funcionamiento en ésta.
- No utilice la cámara cerca de un lugar donde se generen ondas de radio fuertes o se emita radiación. Es posible que la cámara no grave o reproduzca las imágenes debidamente.
- La utilización de la cámara en lugares arenosos o polvorientos puede ocasionar un fallo de funcionamiento.
- Si se condensa humedad, elimínela antes de utilizar la cámara (página 29).
- No agite ni golpee la cámara. Además de producirse un fallo de funcionamiento y de no poder grabar imágenes, es posible que el soporte de grabación quede inutilizable o que los datos de las imágenes se estropeen, se dañen o se pierdan.
- Limpie la superficie del flash antes de utilizarlo. El calor de la emisión del flash puede hacer que la superficie del flash se ensucie, que se descolore o incluso se puede adherir a ella, lo que ocasionaría una emisión de luz insuficiente.

Notas sobre la pantalla LCD y el objetivo

- La pantalla LCD está fabricada mediante tecnología de muy alta precisión, de forma que más del 99,99% de los píxeles son operativos para uso efectivo. No obstante, es posible que se observen constantemente en la pantalla LCD pequeños puntos negros y/o brillantes (blancos, rojos, azules o verdes). Estos puntos son normales en el proceso de fabricación y no afectan en modo alguno a la grabación.
- Cuando baje el nivel de la batería, puede que el objetivo deje de moverse. Inserte una batería cargada y vuelva a encender la cámara.

Sobre la compatibilidad de datos de imágenes

- La cámara cumple con la norma universal DCF (Design rule for Camera File system) definida por la JEITA (Japan Electronics and Information Technology Industries Association).
- Sony no garantiza la reproducción en otros equipos de imágenes grabadas con su cámara y la reproducción en la cámara de imágenes grabadas o editadas con otros equipos.

Aviso sobre los derechos de autor

Los programas de televisión, las películas, las cintas de vídeo y demás materiales pueden estar protegidos por las leyes de derechos de autor. La grabación no autorizada de tales materiales puede ir en contra de lo establecido por las leyes de derechos de autor.

No se ofrecerá ninguna compensación por daños en los contenidos o fallos en la grabación

Sony no ofrecerá compensación alguna por fallos en la grabación o pérdida o daños en el contenido grabado debido a algún fallo de funcionamiento de la cámara o del medio de grabación, etc.

Notas sobre la utilización de la cámara	4
Introducción	6
Comprobación de los accesorios suministrados	6
1 Preparación de la batería	7
2 Inserción de la batería o de un "Memory Stick Duo" (no suministrado)	8
3 Encendido de la cámara y ajuste del reloj	10
Toma sencilla de imágenes	11
Dial de modo/Zoom/Flash/Macro/Autodisparador/Pantalla/Cubierta del objetivo	12
Visualización/borrado de imágenes	14
Acerca de las diversas funciones – HOME/Menú	16
Utilización de la pantalla HOME	16
Elementos de la pantalla HOME	17
Utilización de los elementos del menú	18
Elementos del menú	19
Prestaciones del ordenador	20
Sistemas operativos admitidos para la conexión USB y software de aplicación (suministrado)	20
Visualización de la "Guía práctica de Cyber-shot"	21
Indicadores de la pantalla	22
Duración de la batería y capacidad de la memoria	24
Duración de la batería y número de imágenes que se pueden grabar/ver	24
Número de imágenes fijas grabables y tiempo de grabación de películas	25
Solución de problemas	27
Batería y alimentación	27
Toma de imágenes fijas/películas	28
Visualización de imágenes	28
Precauciones	29
Especificaciones	30

Introducción

Comprobación de los accesorios suministrados

- Cargador de batería BC-CSGB/BC-CSGC (1)

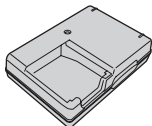

- Cable de alimentación (1)
(no suministrado en EE. UU. ni Canadá)



- Batería recargable NP-BG1 (1)/
Funda de la batería (1)

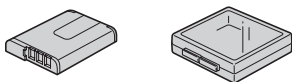

- Cable USB, A/V para terminal multiuso (1)

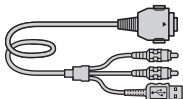

- Bandolera (1)

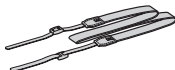

- Cubierta del objetivo (1)/Anillo adaptador (1)

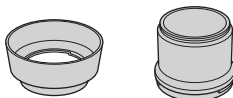

- Tapa del objetivo (1)/Correa de la tapa del
objetivo (1)

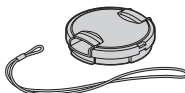

- CD-ROM (1)
 - Software de aplicación Cyber-shot
 - “Guía práctica de Cyber-shot”
 - “Guía avanzada de Cyber-shot”
- Manual de instrucciones (este manual) (1)

Colocación de la bandolera y de la tapa del objetivo

Coloque la correa para evitar que la cámara caiga y sufra daños.

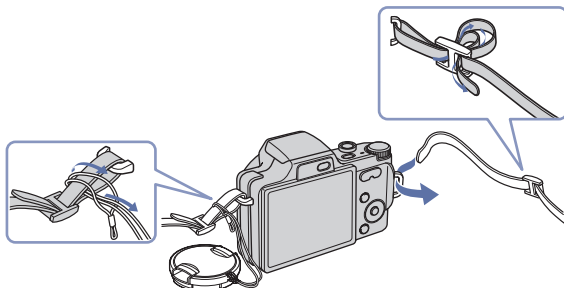

1 Preparación de la batería

Para los clientes de EE. UU. y Canadá

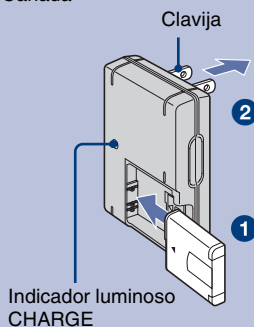

Para los clientes en países o regiones que no sean EE. UU. ni Canadá

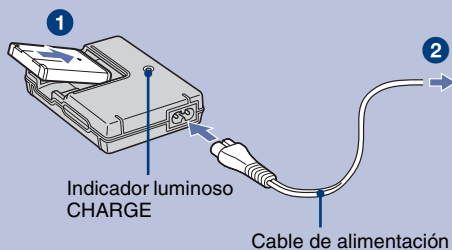

1 Introduzca la batería en el cargador.

2 Conecte el cargador de la batería a una toma de pared.

El indicador luminoso CHARGE se enciende y la batería empieza a cargarse.

Cuando el indicador luminoso CHARGE se apaga, la carga ha finalizado (Carga normal).

Si sigue cargando la batería durante aproximadamente más de una hora (hasta que esté totalmente cargada), la carga durará un poco más.

Tiempo de carga

Tiempo de carga completa	Tiempo de carga normal
Aprox. 330 min (minuto)	Aprox. 270 min (minuto)

- La tabla anterior muestra el tiempo necesario para cargar una batería totalmente vacía a una temperatura de 25 °C. El tiempo de carga puede ser mayor en determinadas circunstancias o condiciones de uso.
- Consulte en la página 24 el número de imágenes que se pueden grabar.
- Conecte el cargador de la batería a la toma de pared más cercana.
- Aunque la lámpara CHARGE no esté encendido, el cargador de batería no estará desconectado de la fuente de alimentación de ca en tanto que el mismo esté conectado a la toma de corriente de la pared. Si ocurre algún problema mientras utiliza el cargador de batería, interrumpa inmediatamente la alimentación desconectando la clavija de la toma de corriente de la pared.
- Cuando la batería esté cargada, desconecte el cable de alimentación de la toma de pared y retire la batería del cargador.
- Diseñado para utilizarse con baterías Sony compatibles.

2 Inserción de la batería o de un “Memory Stick Duo” (no suministrado)

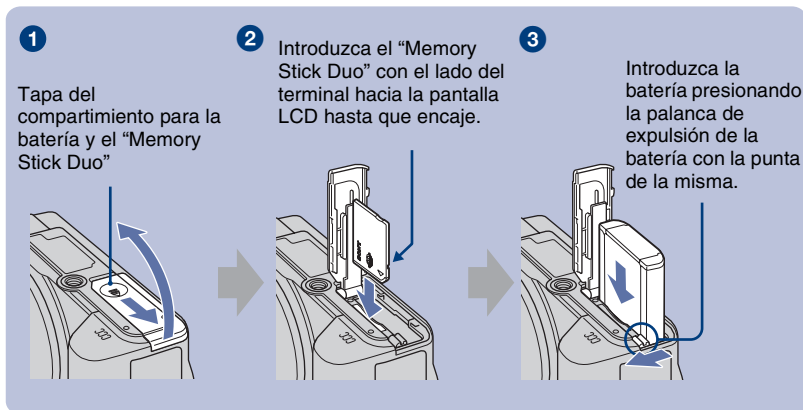

- 1** Abra la tapa de la batería/“Memory Stick Duo”.
- 2** Inserte el “Memory Stick Duo” (no suministrado).
- 3** Introduzca la batería.
- 4** Cierre la tapa del compartimento para la batería/“Memory Stick Duo”.

! Cuando no hay insertado un “Memory Stick Duo”

La cámara graba y reproduce imágenes con la memoria interna (aprox. 31 MB)

! Para comprobar la carga restante de la batería

Pulse el botón POWER para encender y comprobar la carga restante en la pantalla LCD.

Indicador de carga restante					
Estado	Carga suficiente	Batería casi totalmente cargada	Batería medio cargada	Batería baja; la grabación o reproducción se detendrán pronto.	Cambie la batería por otra totalmente cargada o cargue la batería. (El indicador de advertencia parpadea).

- El indicador correcto de la carga restante tarda aproximadamente un minuto en aparecer.
- En determinadas circunstancias y condiciones de uso, el indicador de la carga restante que aparece podría no ser correcto.
- La pantalla de ajuste del reloj aparece cuando se enciende la cámara por primera vez (página 10).

Para retirar la batería/“Memory Stick Duo”

Abra la tapa del compartimiento para la batería/“Memory Stick Duo”.

“Memory Stick Duo”

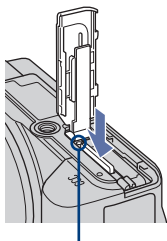

Compruebe que el **indicador luminoso de acceso** no esté encendido y empuje el “Memory Stick Duo” hacia dentro una vez.

Batería

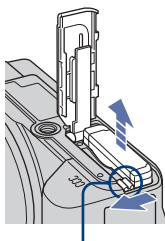

Deslice la **palanca de expulsión de la batería**. Tenga cuidado de que no se caiga la batería.

- No retire la batería/“Memory Stick Duo” cuando el indicador luminoso de acceso esté encendido. Podría dañar los datos del “Memory Stick Duo”/memoria interna.

3 Encendido de la cámara y ajuste del reloj

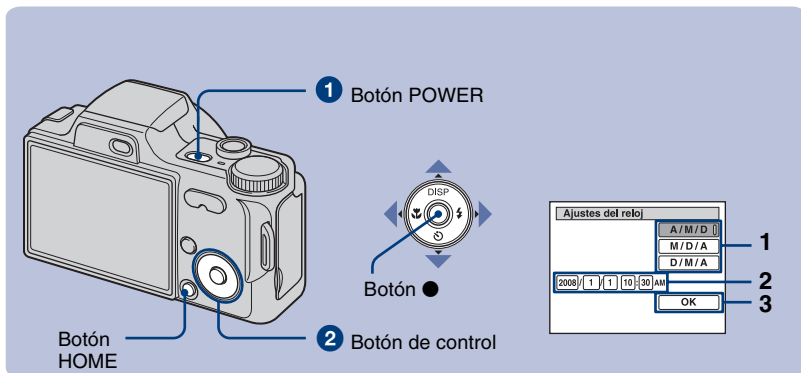

1 Pulse POWER.

2 Ajuste el reloj con el botón de control.

- 1 Seleccione el formato de visualización de la fecha con ▲/▼ y, a continuación, pulse ●.
- 2 Seleccione cada elemento mediante ◀/▶, ajuste el valor numérico con ▲/▼ y, a continuación, pulse ●.
- 3 Seleccione [OK] y, a continuación, pulse ●.

- La cámara no dispone de función para superponer fechas a las imágenes. Al utilizar "Picture Motion Browser", incluido en el CD-ROM (suministrado), puede imprimir o guardar imágenes con la fecha.
- La medianoche aparece indicada como 12:00 AM y el mediodía como 12:00 PM.

Para cambiar la fecha y la hora

Pulse el botón HOME y seleccione [⊕ Ajustes del reloj] en [🗑️ (Ajustes) (páginas 16 y 17).

Notas sobre cuando la alimentación está activada

- Una vez que se ha instalado la batería en la cámara, es posible que deba esperar unos minutos antes de poderla utilizar.
- Si no utiliza la cámara durante unos tres minutos mientras está funcionando con batería, la cámara se apaga automáticamente para evitar que la batería se descargue (función de apagado automático).

Toma sencilla de imágenes

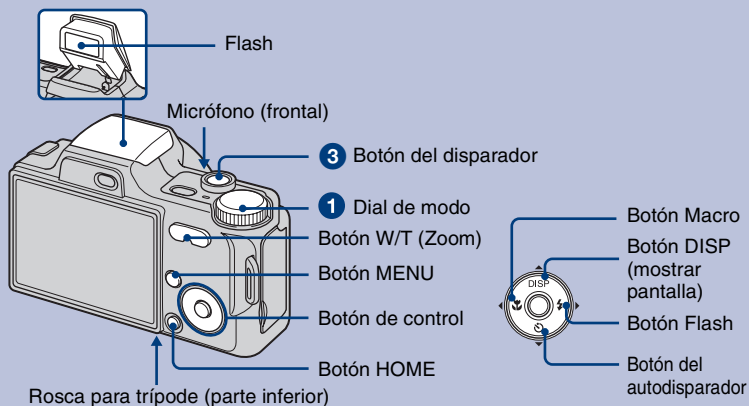

1 Seleccione la función que desee con el dial de modo.

Para tomar imágenes fijas (modo de ajuste automático): seleccione .

Para filmar imágenes: seleccione .

2 Sujete la cámara sin moverla y mantenga los brazos en los costados.



Sitúe el motivo en el centro del cuadro de enfoque.

3 Pulse el botón del disparador para tomar la imagen.

Para tomar imágenes fijas:

- 1 Mantenga pulsado el botón del disparador hasta la mitad para realizar el enfoque.

El indicador ● (bloqueo AE/AF) (verde) parpadea, suena un pitido, y el indicador deja de parpadear y permanece encendido.

- 2 Pulse el botón del disparador a fondo.



Indicador bloqueo AE/AF

Para filmar películas:

Pulse el botón del disparador a fondo.

Para detener la grabación, pulse de nuevo el botón del disparador a fondo.

Dial de modo/Zoom/Flash/Macro/Autodisparador/Pantalla/Cubierta del objetivo

Utilización del dial de modo

Ajuste el dial de modo en la función deseada.

Ajuste automático

Permite tomar imágenes fácilmente con los ajustes establecidos automáticamente.

P Programa automático

Permite tomar imágenes con la exposición ajustada automáticamente (la velocidad de obturación y el valor de la abertura). Es posible configurar otros ajustes mediante el menú.

M Toma con exposición manual

Permite tomar imágenes después de ajustar la exposición manualmente.

Modo película

Permite grabar películas con sonido.

Alta sensibilidad

Permite tomar imágenes sin flash incluso en condiciones de iluminación escasa.

Instantánea suave

Permite tomar imágenes con una atmósfera más suave para retratos de personas, flores, etc.

Toma deportiva avanzada

Permite tomar imágenes mediante la predicción del movimiento del motivo y el ajuste del enfoque.

Retrato crepúsculo

Permite tomar imágenes nítidas de personas en lugares oscuros sin perder el ambiente nocturno.

Paisaje

Permite tomar imágenes enfocando en sujetos lejanos.

SCN* Selección escena

Permite seleccionar un ajuste del menú de selección de escena.

* Selección de escena en modo SCN

Pulse MENU y seleccione un ajuste.

Crepúsculo

Permite tomar escenas nocturnas sin perder el ambiente nocturno.

Playa

Permite tomar escenas en la orilla del mar o de un lago capturando el azul del agua con mayor intensidad.

Nieve

Permite tomar escenas en la nieve con un blanco de mayor claridad.

Fuegos artificiales

Permite tomar escenas de fuegos artificiales en todo su esplendor.

I/W/T Utilización del zoom

Pulse T para activar el zoom y pulse W para cancelar el zoom. Si pulsa el botón ligeramente se amplía la imagen lentamente, y si lo pulsa hasta el fondo, se amplía rápidamente.

Flash (selección de un modo de flash para imágenes fijas)

Pulse  del botón de control varias veces hasta que se seleccione el modo que desee.

AUTO: Flash automático

Destella cuando no hay suficiente luz o luz de fondo (ajuste predeterminado)

F: Flash forzado activado

SL: Sincronización lenta (flash forzado activado)

La velocidad de obturación es lenta en lugares oscuros para captar con claridad los fondos que se encuentran fuera del alcance de la luz del flash.

OFF: Flash forzado desactivado

• Cuando se utiliza el flash, este se levanta automáticamente y destella. Cierre el flash con la mano después de utilizarlo.

Macro (toma de primeros planos)

Pulse  del botón de control varias veces hasta que se seleccione el modo que desee.

 OFF: Macro desactivado

: Macro activado (lado W: aprox. 2 cm o más lejos desde el objetivo, lado T: aprox. 90 cm o más lejos desde el objetivo)

Utilización del autodisparador

Pulse  del botón de control varias veces hasta que se seleccione el modo que desee.

 OFF: no se utiliza el autodisparador

 10: se ajusta el autodisparador de 10 s (segundo) de retardo

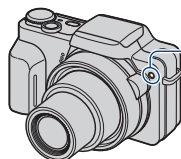

 2: se ajusta el autodisparador de 2 s (segundo) de retardo

Si pulsa el botón del disparador, el indicador luminoso del autodisparador parpadeará y sonará un pitido hasta que funcione el disparador.



Indicador luminoso del autodisparador

DISP Cambio de la visualización en pantalla

Pulse  (DISP) del botón de control. Cada vez que pulse el botón  (DISP), la pantalla y el brillo cambiarán de la siguiente manera:

- Con indicadores
- ↓
- Con indicadores*
- ↓
- Con histograma*
- ↓
- Sin indicadores*

* Aumento del brillo de la luz de fondo de la pantalla LCD.

Colocación de la cubierta del objetivo

1 Coloque el anillo adaptador con la alimentación desactivada.



Anillo adaptador

2 Coloque la cubierta del objetivo tal y como se muestra a continuación y gírela hacia la derecha hasta que encaje.

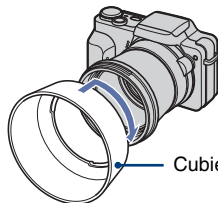

Cubierta del objetivo

Almacenamiento de la cubierta del objetivo

Coloque la cubierta del objetivo tal y como se muestra a continuación y gírela hacia la derecha hasta que encaje.

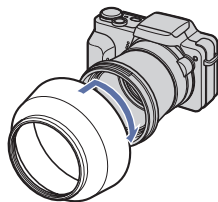

Visualización/borrado de imágenes

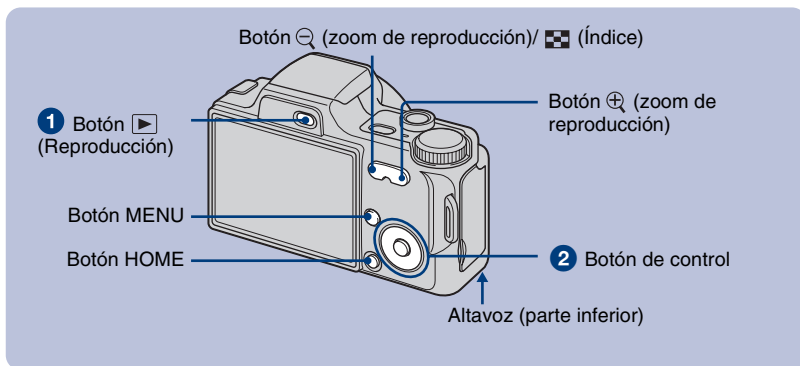

1 Pulse \blacktriangleright (Reproducción).

Si se pulsa \blacktriangleright cuando la cámara está apagada, la cámara se enciende automáticamente en modo de reproducción. Para pasar al modo de toma de imágenes, pulse \blacktriangleright otra vez.

2 Seleccione una imagen mediante $\blacktriangleleft/\blacktriangleright$ del botón de control.

Película:

Pulse \bullet para reproducir películas. (Pulse \bullet de nuevo para detener la reproducción).

Pulse \blacktriangleright para avanzar rápidamente, \blacktriangleleft para rebobinar. (Pulse \bullet para regresar a la reproducción normal).

Pulse \blacktriangledown para visualizar la pantalla de control de volumen y, a continuación, pulse $\blacktriangleleft/\blacktriangleright$ para ajustar el volumen.

\boxtimes Para borrar imágenes

1 Visualice la imagen que desee borrar y pulse MENU.

2 Seleccione \boxtimes [Borrar] con \blacktriangle , seleccione [Esta ima] con $\blacktriangleleft/\blacktriangleright$ y, a continuación pulse \bullet .

3 Seleccione [OK] con \blacktriangle y, a continuación, pulse \bullet .

$\oplus\ominus$ Para visualizar una imagen ampliada (zoom de reproducción)





Pulse \oplus mientras se visualiza una imagen fija. Para cancelar el zoom, pulse \ominus .

Ajuste la posición con $\blacktriangle/\blacktriangledown/\blacktriangleleft/\blacktriangleright$.

Para cancelar el zoom de reproducción, pulse \bullet .

■ Para visualizar una pantalla de índice

Pulse  (Índice) para que aparezca la pantalla de Índice mientras se visualiza una imagen fija.



A continuación, seleccione una imagen con ///.





Para volver a la pantalla de una sola imagen, pulse .

- Cada vez que pulse  (Índice), aumentará el número de imágenes que aparece en la pantalla de índice.

■ Para borrar imágenes en el modo de índice



1 Pulse MENU cuando se muestre la pantalla de índice.

2 Seleccione [Borrar] con  y seleccione [Múltiples imágenes] con , a continuación, pulse .

3 Seleccione la imagen que desee borrar con /// y, a continuación, pulse .



La marca  aparecerá en el cuadro de verificación de la imagen.

Para cancelar la selección de una imagen, seleccione la imagen que había marcado para borrar y pulse  otra vez.

4 Pulse MENU, seleccione [OK] con  y, a continuación, pulse .

- Para borrar todas las imágenes de una carpeta, seleccione [Todo En Esta Carpeta] y pulse  en el paso 2.

■ Para reproducir una serie de imágenes (Diapositivas)

1 Seleccione [ Diapositivas] en  (Visionado de imágenes.) en la pantalla HOME.

2 Seleccione [Inicio] con  y, a continuación, pulse .

La música cambiará junto con [Efectos]. También puede transferir y cambiar la música para seleccionar la que prefiera. Para obtener más información sobre cómo cambiar la música, consulte la Ayuda de “Music Transfer” incluida en el CD-ROM (suministrado).

■ Para visualizar imágenes en el televisor

Conecte la cámara al televisor mediante el cable para terminal multiuso (suministrado).

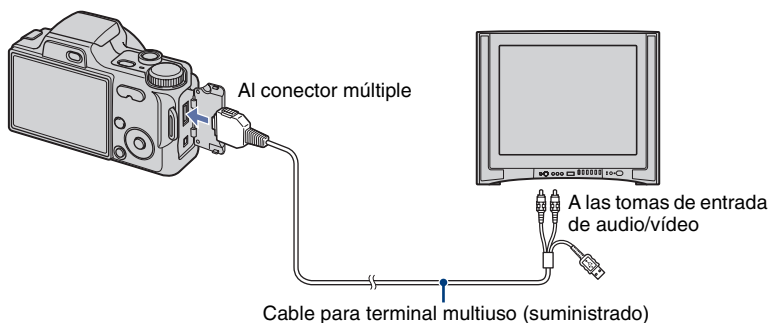

Para ver imágenes en un televisor HD (Alta definición), es necesario disponer de un Cable de adaptador de salida HD (no suministrado).

- Si ajusta el tamaño de la imagen en [16:9], podrá grabar las imágenes en un tamaño que llene toda la pantalla del televisor HD.
- No es posible visualizar películas emitidas en formato de señal [HD(1080i)]. Ajuste [COMPONENT] en [SD] al filmar películas.

Acerca de las diversas funciones – HOME/Menú

Utilización de la pantalla HOME

La pantalla HOME es la pantalla de acceso a todas las funciones de la cámara, y es posible acceder a ella independientemente del ajuste del modo (toma/visualización).

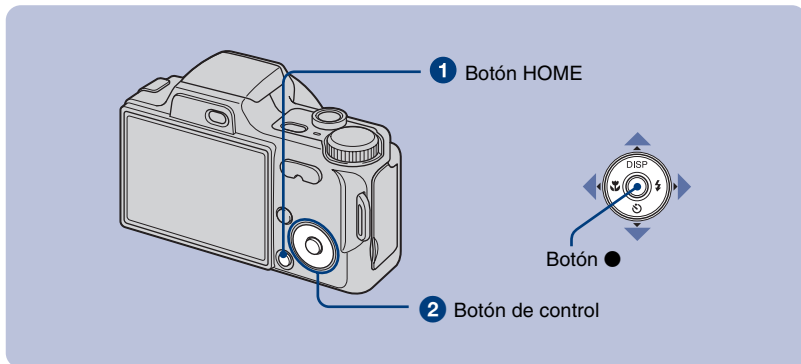

1 Pulse HOME para visualizar la pantalla HOME.

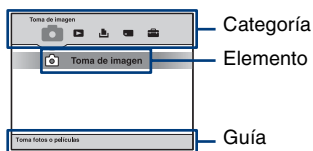

2 Seleccione una categoría mediante ◀/▶ del botón de control.

3 Seleccione un elemento con ▲/▼ y, a continuación, pulse ●.

Al seleccionar la categoría (Gestión de memoria) o (Ajustes)

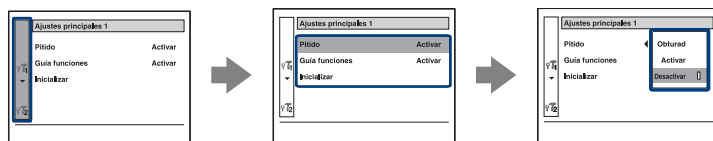

1 Seleccione el elemento deseado con ▲/▼.

• Esto solo funcionará cuando seleccione (Ajustes).





2 Pulse ▶ y seleccione el ajuste deseado con ▲/▼ y, a continuación, pulse ●.

3 Seleccione un ajuste con ▲/▼ y, a continuación, pulse ●.

• La cámara se ajusta en el modo de toma o de visualización de imágenes pulsando HOME de nuevo.

Elementos de la pantalla HOME

Si pulsa el botón HOME aparecerán los siguientes elementos. La guía mostrará en pantalla detalles sobre los elementos.

Categoría	Elementos	
 Toma de imagen	Toma de imagen	
 Visionado de imágenes.	Imagen sencilla	
	Visualización índice	
	Diapositivas	
 Impresión, Otros	Imprimir	
	Herramienta música	
	Desc música	Format músi
 Gestión de memoria	Herramienta memoria	
	Her Memory Stick	
	Formatear	CrearCarp. Grabación
	Camb. Carp. Grab	Copiar
	Herr.memoria interna	
	Formatear	
 Ajustes	Ajustes principales	
	Ajustes principales 1	
	Pitido	Guía funciones
	Inicializar	
	Ajustes principales 2	
	Conexión USB	COMPONENT
	Salida vídeo	
	Ajustes de toma imag.	
	Ajustes de toma de imagen 1	
	Iluminador AF	Cuadrícula
	Modo AF	Zoom digital
Objetivo conver		
Ajustes de toma de imagen 2		
Orient. autom.	Revisión autom	
Ajustes del reloj		
Language Setting		

Utilización de los elementos del menú

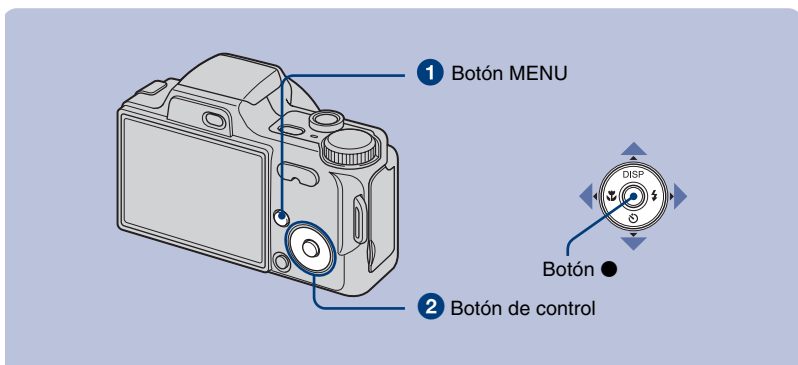

1 Pulse MENU para visualizar el menú.

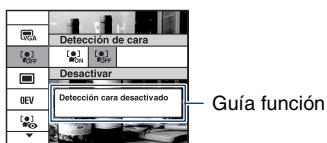

- El menú solo se muestra durante el modo de toma de imágenes y reproducción.
- En función del modo seleccionado, se harán visibles diferentes elementos.

2 Seleccione el elemento deseado con ▲/▼ del botón de control.

- Si el elemento deseado está oculto, siga pulsando ▲/▼ hasta que el elemento aparezca en la pantalla.

3 Seleccione un ajuste con ◀/▶.

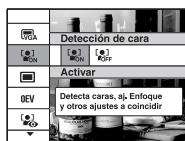

- Si el elemento deseado está oculto, siga pulsando ◀/▶ hasta que el elemento aparezca en la pantalla.
- Seleccione un elemento en el modo de reproducción y pulse ●.

4 Pulse MENU para desactivar el menú.







Elementos del menú

Los elementos del menú disponibles varían en función del ajuste del modo (toma/visualización) y de la posición del dial de modo en el modo de toma de imágenes. En la pantalla solamente se visualizan los elementos disponibles.

Menú de toma de imágenes

Selección escena	Permite seleccionar los ajustes preajustados para adaptarse a varias condiciones de escena.
Tam imagen	Selecciona el tamaño de la imagen fija.
Detección de cara	Detecta las caras de los sujetos y ajusta el enfoque, etc.
Modo Grabación	Selecciona el método de toma continua de imágenes.
Modo color	Cambia la intensidad de la imagen o añade efectos especiales.
ISO	Selecciona la sensibilidad luminosa.
EV	Ajusta la exposición.
Modo medición	Selecciona el modo de medición.
Enfoque	Cambia el método de enfoque.
Balance Blanco	Ajusta los tonos del color.
Nivel flash	Permite ajustar la cantidad de luz del flash.
Reducción ojos rojos	Permite reducir el efecto ojos rojos.
Contraste	Ajusta el contraste de la imagen.
Nitidez	Ajusta la nitidez de la imagen.
SteadyShot	Selecciona el modo de toma estable.
SETUP	Selecciona los ajustes de toma de imágenes.

Menú de visualización

 (Borrar)	Borra imágenes.
 (Diapositivas)	Reproduce una serie de imágenes.
 (Retocar)	Retoca imágenes.
 (Proteger)	Impide el borrado accidental.
DPOF	Permite añadir una marca de orden de impresión a la imagen que desea imprimir.
 (Imprimir)	Imprime imágenes mediante una impresora compatible con PictBridge.
 (Rotar)	Gira una imagen fija.
 (Seleccionar carpeta)	Selecciona la carpeta de visualización de imágenes.

Prestaciones del ordenador

Las imágenes tomadas con la cámara se pueden ver en el ordenador. Mediante la utilización del software incluido en el CD-ROM (suministrado), es posible disfrutar de imágenes fijas y películas desde la cámara más que nunca. Para obtener información detallada, consulte la “Guía práctica de Cyber-shot” incluida en el CD-ROM (suministrado).

Sistemas operativos admitidos para la conexión USB y software de aplicación (suministrado)

	Para usuarios de Windows	Para usuarios de Macintosh
Conexión USB	Windows 2000 Professional SP4, Windows XP* SP2, Windows Vista*	Mac OS 9.1/9.2/ Mac OS X (v10.1 a v10.5)
Software de aplicación “Picture Motion Browser”	Windows 2000 Professional SP4, Windows XP* SP2, Windows Vista*	incompatible

* Las ediciones de 64 bits y Starter (Edition) no son compatibles.

- El ordenador debe contener uno de los sistemas operativos enumerados anteriormente preinstalados. Las actualizaciones de los sistemas operativos no son compatibles.
- Si el sistema operativo no admite conexiones USB, copie las imágenes introduciendo el “Memory Stick Duo” en la ranura para Memory Stick del ordenador o bien utilice un lector de Memory Stick disponible en el mercado.
- Para obtener más información sobre el entorno operativo de la aplicación de software “Picture Motion Browser” para Cyber-shot, consulte la “Guía práctica de Cyber-shot”.



Visualización de la “Guía práctica de Cyber-shot”

La “Guía práctica de Cyber-shot” incluida en el CD-ROM (suministrado) explica detalladamente cómo utilizar la cámara. Para poder visualizarla, es necesario disponer de Adobe Reader.

Para usuarios de Windows

- 1 Encienda el ordenador e inserte el CD-ROM (suministrado) en la unidad de CD-ROM.

Aparece la pantalla siguiente.



Si hace clic en el botón [Cyber-shot Handbook], aparecerá la pantalla para copiar la “Guía práctica de Cyber-shot”.

- 2 Siga las instrucciones de la pantalla para realizar la copia.
 - Al instalar la “Guía práctica de Cyber-shot”, la “Guía avanzada de Cyber-shot” se instalará automáticamente.
- 3 Una vez finalizada la instalación, haga doble clic en el acceso directo creado en el escritorio.

Para usuarios de Macintosh

- 1 Encienda el ordenador e inserte el CD-ROM (suministrado) en la unidad de CD-ROM.
- 2 Seleccione la carpeta [Handbook] y copie el archivo “Handbook.pdf” almacenado en la carpeta [ES] de su ordenador.
- 3 Una vez finalizada la copia, haga doble clic en “Handbook.pdf”.

Indicadores de la pantalla

Cada vez que pulse ▲ (DISP) del botón de control, la visualización cambiará (página 13).

■ Cuando se toman imágenes fijas

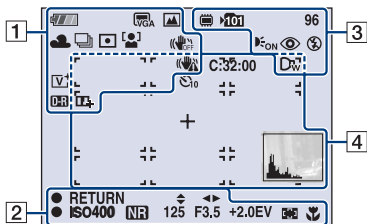

■ Cuando se filman películas

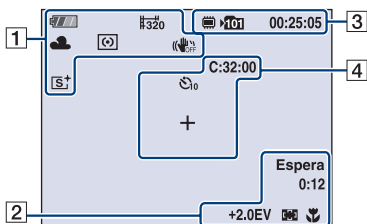

■ Cuando se reproduce

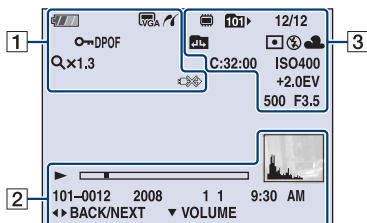

1

	Batería restante
	Advertencia de poca batería
	Tamaño de imagen
	Dial de modo/menú (selección de escena)
	Dial de modo
	Balance del blanco
	Modo Ráfaga/modo Bracket
	Modo de medición
	Detección de cara
	SteadyShot
	Aviso de vibración
	Relación del zoom
	Modo de color
	Conexión PictBridge
	Protección
	Volumen
	Marca de orden de impresión (DPOF)
	Relación del zoom
	Conexión PictBridge
	Contraste
	Nitidez

2

	Modo de ajuste de la exposición manual
● RETURN ● SET	Guía de función para la exposición manual
1,0m	Distancia de enfoque predefinida
	Bloqueo AE/AF
ISO400	Número ISO
	Obturación lenta NR
125	Velocidad de obturación
F3,5	Valor de apertura
+2,0EV	Valor de exposición
	Indicador del cuadro del visor de rango AF
	Macro
	Reproducción
	Barra de reproducción
Espera GRABAR	Modo en espera/grabación de una película
0:12	Tiempo de grabación (min (minuto) : s (segundo))
	Histograma <ul style="list-style-type: none"> • aparece cuando la visualización del histograma está desactivada.
101-0012	Número de carpeta-archivo
2008 1 1 9:30 AM	Fecha/hora grabada en la imagen en reproducción
● STOP ● PLAY	Guía de función para reproducir imágenes
◀▶ BACK/NEXT	Permiten seleccionar imágenes
▼ VOLUME	Permite ajustar el volumen

3

	Grabación/reproducción de soportes ("Memory Stick Duo", memoria interna)
	Carpeta de grabación

	Carpeta de reproducción
96	Número de imágenes grabables
12/12	Número de imagen/Número de imágenes grabadas en la carpeta seleccionada
00:25:05	Tiempo de grabación (h (hora) : min (minuto) : s (segundo))
	Cambiar carpeta
	Iluminador AF
	Reducción del efecto ojos rojos
	Modo de medición
	Modo de flash
	Carga del flash
AWB	Balance del blanco
C:32:00	Visualización de autodiagnóstico
ISO400	Número ISO
+2,0EV	Valor de exposición
500	Velocidad de obturación
F3,5	Valor de apertura
	Objetivo de conversión

4

C:32:00	Visualización de autodiagnóstico
	Autodisparador
	Cuadro del visor de rango AF
+	Cruz filial de medición de foco
	Histograma

ES

Duración de la batería y capacidad de la memoria

Duración de la batería y número de imágenes que se pueden grabar/ver

Los números que figuran en las siguientes tablas corresponden a la utilización de una batería completamente cargada (suministrada) a una temperatura ambiente de 25 °C

Los números mostrados de imágenes que pueden grabarse o verse son aproximaciones y en ellos se tiene en cuenta el cambio de “Memory Stick Duo” según sea necesario.

Tenga en cuenta que es posible que el número real sea menor que el indicado en la tabla en función de las condiciones de uso.

Cuando se toman imágenes fijas

Duración de la batería (min)	N.º de imágenes
Aprox. 155	Aprox. 310

- Tomando imágenes en las siguientes situaciones:
 - [Modo Grabación] está ajustado en [Normal]
 - [Modo AF] está ajustado en [Sencillo].
 - [SteadyShot] está ajustado en [Tomando].
 - Tomando una imagen cada 30 s (segundo)
 - Se cambia el zoom alternativamente entre los extremos W y T.
 - El flash destella una de cada dos veces.
 - La alimentación se activa y desactiva una de cada diez veces.
- El método de medición está basado en el estándar CIPA.
(CIPA: Camera & Imaging Products Association)
- El número de imágenes y la vida útil de la batería no cambian, independientemente del tamaño de la imagen.

Cuando se ven imágenes fijas

Duración de la batería (min)	N.º de imágenes
Aprox. 370	Aprox. 7400

- Visualización de imágenes individuales en orden a intervalos de unos tres s (segundo)

Notas sobre la batería

- La capacidad de la batería disminuye con el uso y el paso del tiempo.
- El número de imágenes que se pueden grabar/ver y la duración de la batería disminuyen en las condiciones siguientes:
 - La temperatura del entorno es baja.
 - El flash se utiliza frecuentemente.
 - La cámara ha sido encendida y apagada muchas veces.
 - El zoom es utilizado frecuentemente.
 - El brillo de la luz de fondo de la pantalla LCD está ajustado en un nivel alto.
 - [Modo AF] está ajustado en [Monitor].
 - [SteadyShot] está ajustado en [Continuo].
 - La batería tiene poca potencia.
 - [Detección de cara] está ajustado en [Activar].

Número de imágenes fijas grabables y tiempo de grabación de películas

El número de imágenes fijas y la duración de las películas pueden variar en función de las condiciones de toma de imágenes.

- Aunque la capacidad del soporte de grabación sea la misma que la que figura en la siguiente tabla, es posible que el número de imágenes fijas y la duración de las películas sea diferente.
- Es posible seleccionar el tamaño de la imagen desde el menú (páginas 18, 19).

Número aproximado de imágenes fijas grabables

(Unidades: imágenes)

Capacidad Tamaño	Memoria interna	"Memory Stick Duo" formateado con la cámara						
	Aprox. 31 MB	128 MB	256 MB	512 MB	1 GB	2 GB	4 GB	8 GB
8M	10	40	72	150	306	618	1223	2457
3:2	10	40	72	150	306	618	1223	2457
5M	13	51	92	191	390	787	1557	3127
3M	21	82	148	306	626	1262	2498	5017
VGA	202	790	1428	2941	6013	12120	23980	48160
16:9	33	133	238	490	1002	2020	3997	8027

- El número de imágenes indicado corresponde a cuando [Modo Grabación] está ajustado en [Normal].
- Cuando el número de imágenes restantes que pueden tomarse es superior a 9 999, aparece el indicador ">9999".
- Cuando se reproduzcan en esta cámara imágenes grabadas utilizando modelos Sony anteriores, es posible que las imágenes no aparezcan con su tamaño real.

Tiempo de grabación aproximado de las películas

Los números que aparecen en la siguiente tabla muestran el tiempo máximo aproximado que es posible grabar obtenido mediante la suma de todos los archivos de películas. El tiempo máximo durante el que es posible grabar de manera continua es de aproximadamente 10 minutos

(Unidades: h (hora) : min (minuto) : s (segundo))

Capacidad Tamaño	Memoria interna	"Memory Stick Duo" formateado con la cámara						
	Aprox. 31 MB	128 MB	256 MB	512 MB	1 GB	2 GB	4 GB	8 GB
640(Fina)	–	–	0:02:50	0:06:00	0:12:30	0:25:10	0:49:50	1:40:20
640(Estándar)	0:01:30	0:05:50	0:10:40	0:22:00	0:45:00	1:30:50	2:59:50	6:01:10
320	0:06:00	0:23:40	0:42:50	1:28:10	3:00:20	6:03:30	11:59:30	24:04:50

- Las películas con el tamaño ajustado en [640(Fina)] solo pueden grabarse en un "Memory Stick PRO Duo".
- La cámara no es compatible con la grabación ni la reproducción de películas en formato HD (alta definición).

Solución de problemas

Si tiene algún problema con la cámara, intente primero las siguientes soluciones.

1 Compruebe los elementos siguientes y consulte la “Guía práctica de Cyber-shot” (PDF).

Si aparece un código como “C/E:□□:□□” en la pantalla, consulte la “Guía práctica de Cyber-shot”.

2 Extraiga la batería, espere aproximadamente un minuto vuelva a insertarla y, a continuación, conecte la alimentación.

3 Inicialice los ajustes (página 17).

4 Consulte con el distribuidor de Sony o con la oficina de servicio local autorizada de Sony.

Le rogamos que entienda que usted da su consentimiento a que el contenido de la memoria interna, incluidos los archivos de música, pueda ser comprobado cuando envíe la cámara para repararla.

ES

Batería y alimentación

No es posible insertar la batería.

- Inserte la batería correctamente de modo que ésta presione la palanca de expulsión de la batería (página 8).

No es posible encender la cámara.

- Después de instalar la batería en la cámara, la cámara puede tardar cierto tiempo en encenderse.
- Inserte la batería correctamente (página 8).
- La batería está descargada. Inserte una batería cargada (página 7).
- La batería ha llegado al final de su vida útil. Reemplácela por una nueva.
- Utilice una de las baterías recomendadas.

La alimentación se desconecta de repente.

- Si no utiliza la cámara durante unos tres minutos mientras está conectada la alimentación, la cámara se apaga automáticamente para evitar que la batería se descargue. Encienda la cámara de nuevo (página 10).
- La batería ha llegado al final de su vida útil. Reemplácela por una nueva.

El indicador de batería restante es incorrecto.



- Este fenómeno ocurre cuando utiliza la cámara en un lugar muy cálido o muy frío.
- La carga de batería restante que se indica difiere de la actual. Descargue la batería totalmente y vuelva a cargarla para corregir la indicación.
- La batería está descargada. Inserte la batería cargada (página 7).
- La batería ha llegado al final de su vida útil. Reemplácela por una nueva.

No es posible cargar la batería.

- No es posible cargar la batería mediante el adaptador de alimentación de ca (no suministrado).

Toma de imágenes fijas/películas

La cámara no puede grabar imágenes.

- Compruebe la capacidad libre de la memoria interna o el “Memory Stick Duo” (página 25). Si están llenos, tome una de las siguientes medidas:
 - Borre las imágenes innecesarias (página 14).
 - Cambie el “Memory Stick Duo”.
- No es posible grabar imágenes mientras se carga el flash.
- Cuando tome una imagen fija, ajuste el dial de modo en una posición distinta de .
- Ajuste el dial de modo en  cuando tome películas.
- El tamaño de imagen está ajustado en [640(Fina)] cuando está grabando películas. Realice uno de los procedimientos siguientes:
 - Ajuste el tamaño de imagen en uno distinto de [640(Fina)].
 - Inserte un “Memory Stick PRO Duo”.

Aparece ruido en la imagen cuando ve la pantalla en un lugar oscuro.

- Está ocurriendo el fenómeno de borrosidad de la imagen y aparecen en ésta rayas blancas, negras, rojas, moradas o de otro tipo. No afecta a la imagen grabada.

Visualización de imágenes

La cámara no puede reproducir imágenes.

- Pulse  (Reproducción) (página 14).
- El nombre de la carpeta o del archivo ha sido modificado en el ordenador.
- Si se ha procesado un archivo de imagen con un ordenador o si se ha grabado el archivo de imagen con un modelo distinto al de la cámara, Sony no garantiza la reproducción en esta cámara.
- La cámara se encuentra en el modo USB. Elimine la conexión USB.

Precauciones

No utilice/almacene la cámara en los siguientes lugares

- En lugares extremadamente calurosos, fríos o húmedos
En lugares tales como en un automóvil estacionado bajo el sol, es posible que el cuerpo de la cámara se deforme, lo que podría provocar un fallo de funcionamiento.
- Bajo la luz solar directa o cerca de una estufa
El cuerpo de la cámara puede decolorarse o deformarse y esto puede ocasionar un fallo de funcionamiento.
- En un lugar expuesto a vibración basculante
- Cerca de un lugar magnético intenso
- En lugares arenosos o polvorientos
Procure que no entre arena o polvo en la cámara. Esto podría ocasionar un fallo de funcionamiento en la cámara que, en algunos casos, no podría repararse.

Acerca de la limpieza

Limpieza de la pantalla LCD

Limpie la superficie de la pantalla con un kit de limpieza para pantallas LCD (no suministrado) para eliminar huellas dactilares, polvo, etc.

Limpieza del objetivo

Limpie el objetivo con un paño suave para eliminar huellas dactilares, polvo, etc.

Limpieza de la superficie de la cámara

Limpie la superficie de la cámara con un paño suave ligeramente humedecido con agua y, a continuación, pásele un paño seco. Para evitar dañar el acabado o la caja:

- No exponga la cámara a productos químicos tales como diluyente, bencina, alcohol, paños desechables, repelente de insectos, bronceador con filtro solar, insecticida, etc.
- No toque la cámara con las sustancias anteriores en la mano.
- No deje la cámara en contacto con objetos de goma o vinilo durante un tiempo prolongado.

Acerca de la temperatura de funcionamiento

La cámara ha sido diseñada para utilizarse con temperaturas de entre 0 °C y 40 °C

No se recomienda tomar imágenes en lugares extremadamente fríos o calurosos que excedan este rango.

Acerca de la condensación de humedad

Si se traslada la cámara directamente de un lugar frío a uno cálido, es posible que se condense humedad en el interior o el exterior de la cámara. Esta condensación de humedad podría ocasionar un fallo de funcionamiento en la cámara.

Si se produce condensación de humedad

Apague la cámara y espere una hora aproximadamente hasta que la humedad se evapore. Tenga en cuenta que si intenta tomar imágenes cuando aún quede humedad en el interior del objetivo, no podrá grabar imágenes claras.

Acerca de la batería interna recargable de reserva

La cámara tiene una batería interna recargable para mantener la fecha y la hora, así como otros ajustes independientemente de si la alimentación está conectada o desconectada.

Esta batería recargable se carga continuamente siempre que está utilizando la cámara. Sin embargo, si utiliza la cámara solamente durante períodos cortos, ésta se descargará gradualmente, y si no la utiliza en absoluto durante un mes, se descargará completamente. En este caso, asegúrese de cargar la batería recargable antes de utilizar la cámara.

Sin embargo, aunque la batería recargable no esté cargada, podrá utilizar la cámara siempre y cuando no grabe la fecha y la hora.

Método de carga de la batería interna recargable de reserva

Inserte la batería cargada en la cámara y, a continuación, déjela apagada durante 24 h (hora) o más.

Especificaciones

Cámara

[Sistema]

Dispositivo de imagen: CCD de color de 7,18 mm (tipo 1/2,5), filtro de color primario

Número total de píxeles de la cámara:
Aprox. 8 286 000 píxeles

Número efectivo de píxeles de la cámara:
Aprox. 8 083 000 píxeles

Objetivo: objetivo zoom Carl Zeiss Vario-Tessar de $10\times f = 6,3 - 63$ mm (38 - 380 mm (equivalente a película de 35 mm))
F3,5 (W) - 4,4 (T)

Control de exposición: exposición automática, selección de escenas (9 modos)

Balance del blanco: automático, luz diurna, nuboso, fluorescente 1,2,3, incandescente, flash

Formato de archivo (cumple con el estándar DCF):

Imágenes fijas: Exif versión 2,21 cumple con el estándar JPEG y es compatible con DPOF
Películas: cumple con el estándar MPEG1 (monoaural)

Soportes de grabación: memoria interna (aprox. 31 MB)
"Memory Stick Duo"

Flash: alcance del flash (Sensibilidad ISO (Índice de exposición recomendado) ajustado en automático): aprox. de 0,2 a 7,0 m (W)/aprox. de 0,9 a 5,6 m (T)

[Conectores de entrada y salida]

Conector múltiple: Salida de vídeo
Salida de audio (monoaural)
Comunicación USB

Comunicación USB: Hi-Speed USB (cumple con el estándar USB 2.0)

[Pantalla LCD]

Panel LCD: unidad de TFT de 7,5 cm (tipo 3,0)
Número total de puntos: 230 400 (960 × 240) puntos

[Alimentación, general]

Alimentación: batería recargable NP-BG1, 3,6 V
Adaptador de alimentación de ca AC-LS5K (no suministrado), 4,2 V

Consumo de energía (durante la toma de imágenes): 0,97 W

Temperatura de funcionamiento: de 0 a 40 °C

Temperatura de almacenamiento:
de -20 °C a +60 °C

Dimensiones: 106,0 × 68,5 × 48,9 mm (an/al/prf, sin incluir partes salientes)

Peso: aprox. 381 g (incluida la batería NP-BG1, la correa, el anillo adaptador, la cubierta del objetivo y la tapa del objetivo, etc.)

Micrófono: monoaural

Altavoz: monoaural

Exif Print: compatible

PRINT Image Matching III: compatible

PictBridge: compatible

Cargador de batería BC-CSGB/BC-CSGC

Requisitos de alimentación: ca de 100 V a 240 V
50/60 Hz
2,6 W (BC-CSGB)/ 2 W (BC-CSGC)

Tensión de salida: cc de 4,2 V
0,25 A

Temperatura de funcionamiento: de 0 a 40 °C

Temperatura de almacenamiento:
de -20 °C a +60 °C

Dimensiones: aprox. 62 × 24 × 91 mm (an/al/prf)

Peso: aprox. 75 g

Batería recargable NP-BG1

Batería utilizada: batería de iones de litio

Tensión máxima: cc de 4,2 V

Tensión nominal: cc de 3,6 V

Capacidad: 3,4 Wh (960 mAh)

El diseño y las especificaciones están sujetos a cambios sin previo aviso.

Marcas comerciales

- **Cyber-shot** y “Cyber-shot” son marcas comerciales de Sony Corporation.
- “Memory Stick”,  “Memory Stick PRO”, **MEMORY STICK PRO**, “Memory Stick Duo”, **MEMORY STICK DUO**, “Memory Stick PRO Duo”, **MEMORY STICK PRO DUO**, “Memory Stick PRO-HG Duo”, **MEMORY STICK PRO-HG DUO**, “Memory Stick Micro”, “MagicGate” y **MAGIC GATE** son marcas comerciales de Sony Corporation.
- Microsoft, Windows, DirectX y Windows Vista son marcas comerciales o marcas comerciales registradas de Microsoft Corporation en los Estados Unidos y/o en otros países.
- Macintosh, Mac OS, iMac, iBook, PowerBook, Power Mac y eMac son marcas comerciales o marcas comerciales registradas de Apple Inc.
- Intel, MMX y Pentium son marcas comerciales o marcas comerciales registradas de Intel Corporation.
- Adobe y Reader son marcas comerciales o marcas comerciales registradas de Adobe Systems Incorporated en los Estados Unidos o en otros países.
- Además, los nombres de sistemas y productos utilizados en este manual son, en general, marcas comerciales o marcas comerciales registradas de sus respectivos programadores o fabricantes. Sin embargo, las marcas TM o ® no se utilizan en todos los casos en este manual.

Additional information on this product and answers to frequently asked questions can be found at our Customer Support Website.

En la página Web de atención al cliente puede encontrar información adicional sobre este producto y respuesta a las preguntas hechas con más frecuencia.

<http://www.sony.net/>



Printed on 70% or more recycled paper using VOC (Volatile Organic Compound)-free vegetable oil based ink.

Impreso en papel reciclado en un 70% o más utilizando tinta hecha con aceite vegetal exento de compuesto orgánico volátil (COV).

Printed in Japan



3296323610