

SONY

SONY®

Video Projector VPL-HW55ES

# Video Projector

Operating Instructions \_\_\_\_ **GB**

Mode d'emploi \_\_\_\_\_ **FR**

Manual de instrucciones \_\_\_\_ **ES**

Bedienungsanleitung \_\_\_\_ **DE**

Istruzioni per l'uso \_\_\_\_\_ **IT**

VPL-HW55ES

<http://www.sony.net/>

Sony Corporation Printed in Japan



**SXRD** **HDMI**  
Silicon X-tal Reflective Display

© 2013 Sony Corporation



4484003210

Before operating the unit, please read this manual thoroughly and retain it for future reference.

## **WARNING**

**To reduce the risk of fire or electric shock, do not expose this apparatus to rain or moisture.**

**To avoid electrical shock, do not open the cabinet. Refer servicing to qualified personnel only.**

**THIS APPARATUS MUST BE EARTHED.**

### **For the customers in the U.S.A.**

This equipment has been tested and found to comply with the limits for a Class B digital device, pursuant to part 15 of the FCC Rules. These limits are designed to provide reasonable protection against harmful interference in a residential installation. This equipment generates, uses and can radiate radio frequency energy and, if not installed and used in accordance with the instructions, may cause harmful interference to radio communications. However, there is no guarantee that interference will not occur in a particular installation. If this equipment does cause harmful interference to radio or television reception, which can be determined by turning the equipment off and on, the user is encouraged to try to correct the interference by one or more of the following measures:

- Reorient or relocate the receiving antenna.
- Increase the separation between the equipment and receiver.
- Connect the equipment into an outlet on a circuit different from that to which the receiver is connected.
- Consult the dealer or an experienced radio/TV technician for help.

You are cautioned that any changes or modifications not expressly approved in this

manual could void your authority to operate this equipment.

All interface cables used to connect peripherals must be shielded in order to comply with the limits for a digital device pursuant to Subpart B of part 15 of FCC Rules.

If you have any questions about this product, you may call;  
Sony Customer Information Service Center  
1-800-222-7669 or <http://www.sony.com/>

### **Declaration of Conformity**

Trade Name: SONY  
Model: VPL-HW55ES  
Responsible party: Sony Electronics Inc.  
Address: 16530 Via Esprillo,  
San Diego, CA 92127  
U.S.A.  
Telephone Number: 858-942-2230

This device complies with part 15 of the FCC Rules. Operation is subject to the following two conditions: (1) This device may not cause harmful interference, and (2) this device must accept any interference received, including interference that may cause undesired operation.

### **For the customers in Canada**

CAN ICES-3 (B)/NMB-3(B)

### **For the customers in Europe**

This product has been manufactured by or on behalf of Sony Corporation, 1-7-1 Konan Minato-ku Tokyo, 108-0075 Japan. Inquiries related to product compliance based on European Union legislation shall be addressed to the authorized representative, Sony Deutschland GmbH, Hedelfinger Strasse 61, 70327 Stuttgart, Germany. For any service or guarantee matters, please refer to the addresses provided in the separate service or guarantee documents.

### **For kundene i Norge**

Dette utstyret kan kobles til et IT-strømfordelingssystem.

For the customers in Taiwan only



廢電池請回收

For the Customers in Brazil only

## DESCARTE DE PILHAS E BATERIAS



Após o uso, as pilhas e/ou baterias deverão ser entregues ao estabelecimento comercial ou rede de assistência técnica autorizada.

### Pilhas e Baterias não recarregáveis

#### Atenção:

Verifique as instruções de uso do aparelho certificando-se de que as polaridades (+) e (-) estão no sentido indicado. As pilhas poderão vaziar ou explodir se as polaridades forem invertidas, expostas ao fogo, desmontadas ou recarregadas.

Evite misturar com pilhas de outro tipo ou com pilhas usadas, transportá-las ou armazená-las soltas, pois aumenta o risco de vazamento.

Retire as pilhas caso o aparelho não esteja sendo utilizado, para evitar possíveis danos na eventualidade de ocorrer vazamento.

As pilhas devem ser armazenadas em local seco e ventilado.

No caso de vazamento da pilha, evite o contato com a mesma. Lave qualquer parte do corpo afetado com água abundante. Ocorrendo irritação, procure auxílio médico.

Não remova o invólucro da pilha.

Mantenha fora do alcance das crianças. Em caso de ingestão procure auxílio médico imediatamente.

## DESCARTE DE PILHAS E BATERIAS

Este produto contém bateria de alimentação integrada (não removível pelo usuário) que só deve ser substituída por profissionais qualificados. Ao fim da vida útil do equipamento, disponha-o em um ponto de coleta na Rede Autorizada Sony ou nas lojas Sony, de forma a garantir o tratamento adequado da bateria.

For the customers in the U.S.A.

**SONY LIMITED WARRANTY** - Please visit <http://www.sony.com/psa/warranty> for important information and complete terms and conditions of Sony's limited warranty applicable to this product.

For the customers in Canada

**SONY LIMITED WARRANTY** - Please visit <http://www.sonybiz.ca/solutions/Support.do> for important information and complete terms and conditions of Sony's limited warranty applicable to this product.

For the customers in Europe

Sony Professional Solutions Europe - Standard Warranty and Exceptions on Standard Warranty.

Please visit <http://www.pro.sony.eu/warranty> for important information and complete terms and conditions.

For the customers in Korea

**SONY LIMITED WARRANTY** - Please visit <http://bpeng.sony.co.kr/handler/BPAS-Start> for important information and complete terms and conditions of Sony's limited warranty applicable to this product.

GB

# Table of Contents

Precautions .....	6
-------------------	---

## Location of Controls

Front/Right Side .....	8
Rear/Bottom .....	9
Remote Control .....	10

## Connections and Preparations

Unpacking .....	11
Step 1: Installing the Projector .....	13
Before Setting Up the Projector .....	13
Safety precautions for installing the unit on a ceiling .....	14
Installing the Unit .....	15
Step 2: Adjusting the Picture Position .....	16
Step 3: Connecting the Projector .....	21
Connecting to a VCR .....	21
Connecting to a Computer .....	23
Connecting to a 3D Sync Transmitter .....	24
Step 4: Selecting the Menu Language .....	25

## Projecting

Projecting the Picture .....	27
Turning Off the Power .....	28
Selecting the Aspect Ratio According to the Video Signal .....	29
Watching 3D Video Images .....	32
Using the Simulated 3D	

Function .....	33
----------------	----

Using the 3D Glasses .....	33
----------------------------	----

Selecting the Picture Viewing Mode .....	36
--	----

Using “ImageDirector3” to Adjust the Picture Quality .....	37
--	----

Adjusting the Picture Quality .....	38
-------------------------------------	----

Selecting to Directly Adjust the Desired Menu Item .....	38
--	----

Adjusting the Picture Using Real Color Processing .....	39
---	----

## Using the Menus

Operation through the Menu .....	41
----------------------------------	----

Picture Menu .....	45
--------------------	----

Advanced Picture Menu .....	50
-----------------------------	----

Screen Menu .....	51
-------------------	----

Setup Menu .....	53
------------------	----

Function Menu .....	55
---------------------	----

Items Locked by Settings Lock .....	58
-------------------------------------	----

Installation Menu .....	59
-------------------------	----

Information Menu .....	61
------------------------	----

About the Preset Memory No. ....	62
----------------------------------	----

## Others

About the Control for HDMI .....	63
----------------------------------	----

About the x.v.Color .....	64
---------------------------	----

About the simulated 3D feature .....	64
--------------------------------------	----

Troubleshooting .....	65
-----------------------	----

Warning Indicators .....	68
--------------------------	----

Message Lists .....	69
---------------------	----

Replacing the Lamp and the Air Filter and Cleaning the Ventilation Holes (intake) .....	71
Cleaning the Air Filter .....	74
Fitting the Lens Cap .....	74
Cleaning .....	75
Specifications .....	75
Preset Signals .....	77
Input Signals and Adjustable/ Setting Items .....	79
Compatible 3D Signals .....	81
3D Signals and Adjustable/ Setting Items .....	81
Aspect Mode .....	83
Storage Conditions of Adjustable/ Setting Items .....	84
Projection Distance and Lens Shift Range .....	86
Index .....	90

## Trademark Information

“PS3” is a registered trademark of Sony Computer Entertainment Inc.

The terms HDMI and HDMI High-Definition Multimedia Interface, and the HDMI Logo are trademarks or registered trademarks of HDMI Licensing LLC in the United States and other countries.

“Blu-ray” and “Blu-ray Disc” are trademarks of Blu-ray Disc Association.

.....  
Control for HDMI is an HDMI standard mutual control function which uses the HDMI CEC (Consumer Electronics Control) specification. This projector supports DeepColor, x.v.Color, LipSync, 3D signal and computer input signal of HDMI standards. It also supports HDCP.

---

# Precautions

---

## On safety

- Check that the operating voltage of your unit is identical with the voltage of your local power supply.
- Should any liquid or solid object fall into the cabinet, unplug the unit and have it checked by qualified personnel before operating it further.
- Unplug the unit from the wall outlet if it is not to be used for several days.
- To disconnect the cord, pull it out by the plug. Never pull the cord itself.
- The wall outlet should be near the unit and easily accessible.
- The unit is not disconnected to the AC power source (mains) as long as it is connected to the wall outlet, even if the unit itself has been turned off.
- Do not look into the lens while the lamp is on.
- Do not place your hand or objects near the ventilation holes. The air coming out is hot.

---

## On preventing internal heat build-up

After you turn off the power with the I/⏻ (ON/STANDBY) switch, do not disconnect the unit from the wall outlet while the cooling fan is still running.

## Caution

The projector is equipped with ventilation holes (intake) and ventilation holes (exhaust). Do not block or place anything near these holes, or internal heat build-up may occur, causing picture degradation or damage to the projector.

---

## On repacking

Save the original shipping carton and packing material; they will come in handy if you ever have to ship your unit. For maximum protection, repack your unit as it was originally packed at the factory.

---

## Safety precautions when using 3D Glasses

### Warning

- Do not put the 3D Glasses in a fire.
- Do not disassemble the 3D Glasses.
- Do not use, charge, store, or leave the 3D Glasses near a fire, or in places with a high temperature, e.g., in direct sunlight, or in sun-heated cars.
- Use only the supplied USB cable.
- Do not allow water or foreign material to enter the 3D Glasses.

### Safety precautions

- Use only the type of 3D glasses included with this unit. You should only use the 3D glasses for watching 3D video images. Do not use the 3D Glasses with other equipment, such as TV.
- If you observe flickering or flashing, turn off the lighting in the room.
- Not for use by children without proper adult supervision.
- Be careful not to pinch your fingers in hinges of the 3D glasses when bending the temple frames.
- Do not drop or modify these 3D glasses.
- If these glasses are broken, keep broken pieces away from your mouth or eyes.

---

## On LCD Projector

The LCD projector is manufactured using high-precision technology. You may, however, see tiny black points and/or bright points (red, blue, or green) that continuously appear on the LCD projector. This is a normal result of the manufacturing process and does not indicate a malfunction. Also, when you use multiple LCD projectors to project onto a screen, even if they are of the same model, the color reproduction among projectors may vary, since color balance may be set differently from one projector to the next.

---

## **On condensation**

If the room temperature where the projector is installed changes rapidly, or if the projector is moved suddenly from a cold to a warm place, condensation in the projector may occur. As the condensation may cause malfunction, be careful in adjusting temperature settings of the air conditioner. If condensation occurs, leave the projector turned on for about two hours before use.

SONY WILL NOT BE LIABLE FOR DAMAGES OF ANY KIND RESULTING FROM A FAILURE TO IMPLEMENT PROPER SECURITY MEASURES ON TRANSMISSION DEVICES, UNAVOIDABLE DATA LEAKS RESULTING FROM TRANSMISSION SPECIFICATIONS, OR SECURITY PROBLEMS OF ANY KIND.

# Location of Controls

## Front/Right Side

You can use the buttons on the control panel with the same names as those on the remote control to operate the projector.

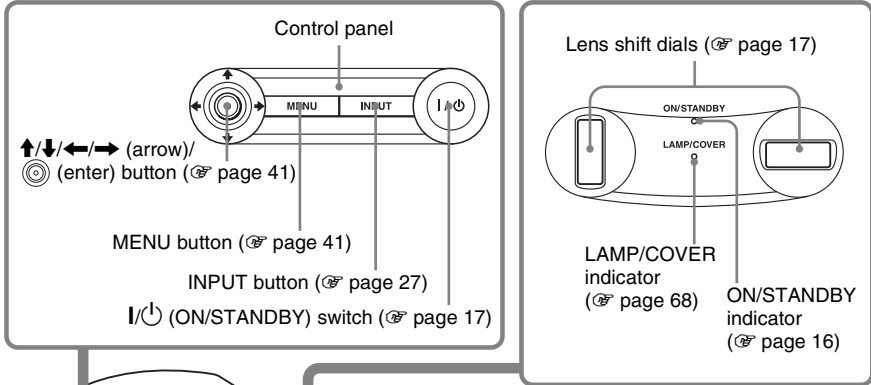

**Note**

While the ON/STANDBY indicator lights in orange, the power saving mode is on. (☞ page 54)

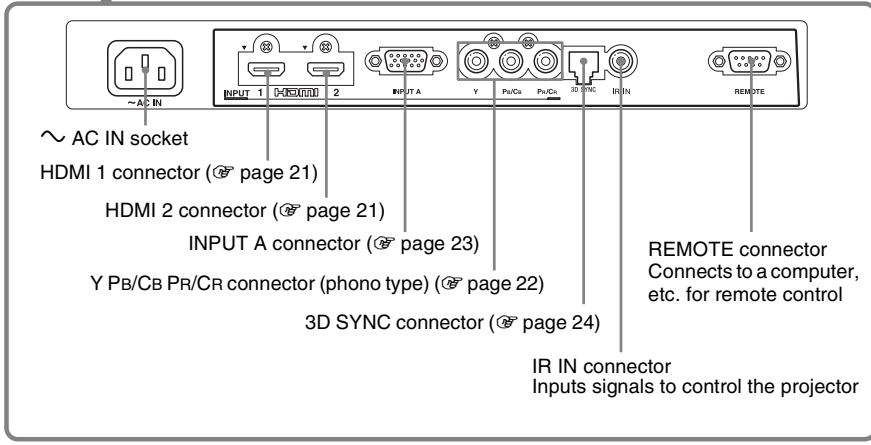
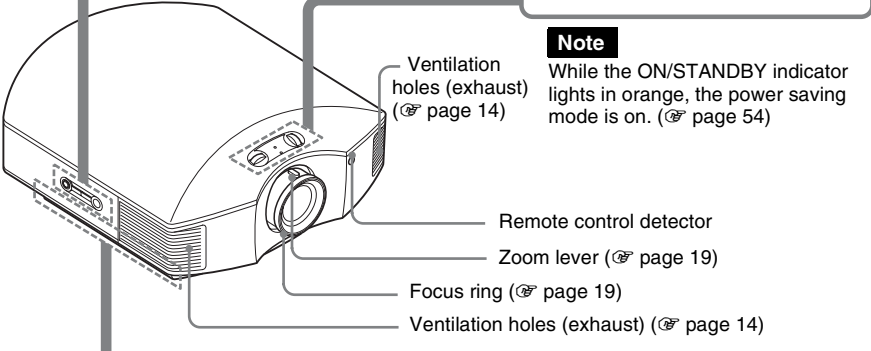



# Rear/Bottom

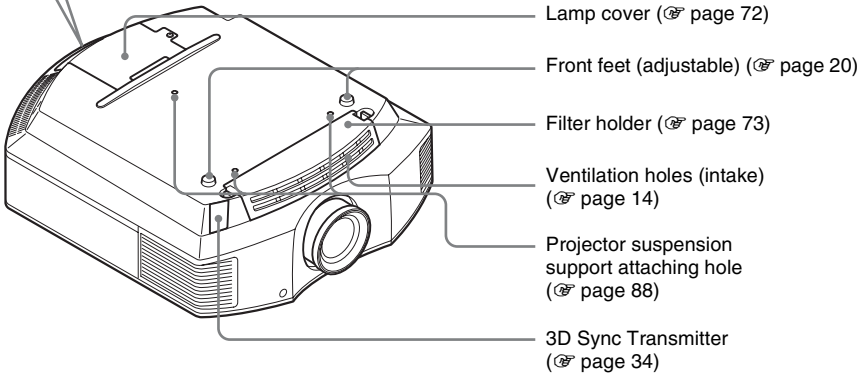
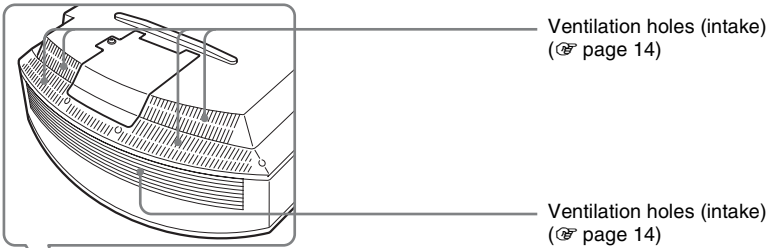
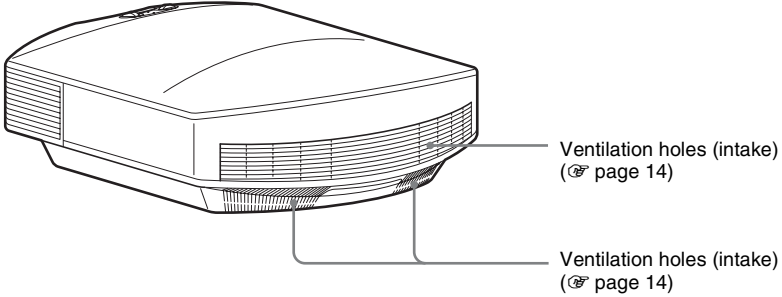

# Remote Control

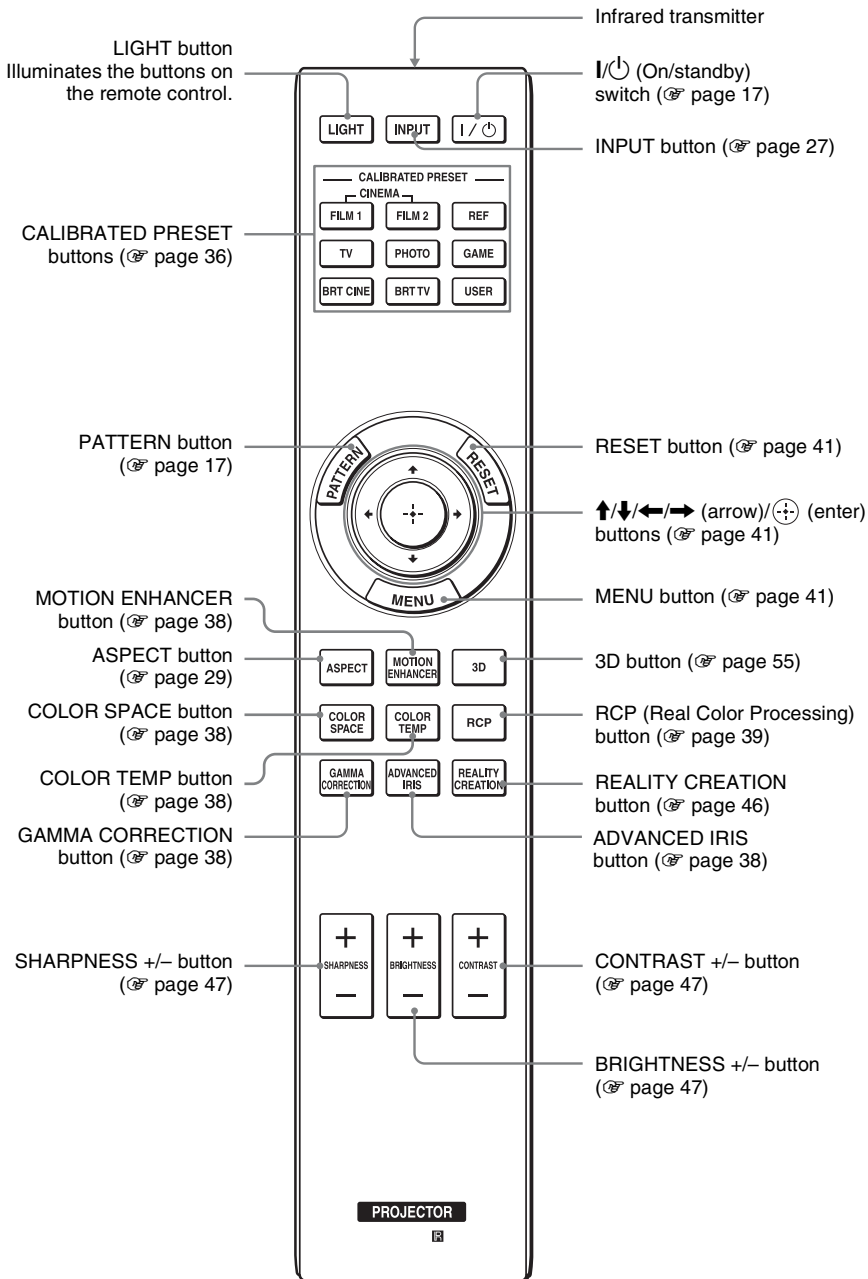

# Connections and Preparations

This section describes how to install the projector and screen, how to connect the equipment from which you want to project the picture, etc.

## Unpacking

Check the carton to make sure it contains the following items:

- Remote control (1) and Size AA (R6) manganese batteries (2)
- AC power cord (1)
- Lens cap (1)  
When you have purchased the projector, the lens cap is put onto the lens. Remove this lens cap when you use the projector.
- 3D glasses (2)
- Pouch for the 3D glasses (2)
- USB charging cable (APY5244010020/SONY) (1.2 m) (2)
- Conversion cable (LAN(M)-MD03(J)/SONY) (18 cm) (1)
- Operating Instructions (this manual)
- Operating Instructions for the 3D glasses (1)

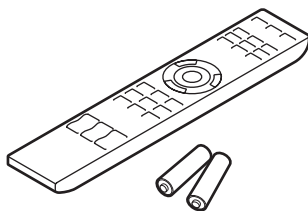

## Inserting the batteries into the remote control

Insert the batteries  side first as shown in the illustration. Inserting them forcibly or with the polarities reversed may cause a short circuit and may generate heat.

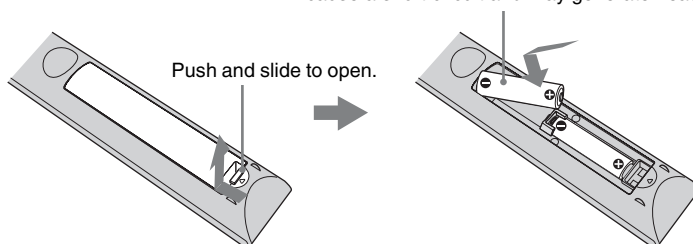

## CAUTION

Danger of explosion if battery is incorrectly replaced.  
Replace only with the same or equivalent type recommended by the manufacturer.  
When you dispose of the battery, you must obey the law in the relative area or country.

## Installing batteries

Two size AA (R6) batteries are supplied for Remote Control.  
To avoid risk of explosion, use size AA (R6) manganese or alkaline batteries.

**Caution about handling the remote control**

- Handle the remote control with care. Do not drop or step on it, or spill liquid of any kind onto it.
- Do not place the remote in a location near a heat source, a place subject to direct sunlight, or a damp room.

# Step 1: Installing the Projector

The projector displays pictures output from a VCR or other device.

The lens shift allows you to have broader options for placing the projector and viewing pictures easily.

## Before Setting Up the Projector

### Unsuitable installation

Do not place the projector in the following situations, which may cause malfunction or damage to the projector.

#### Poorly ventilated location

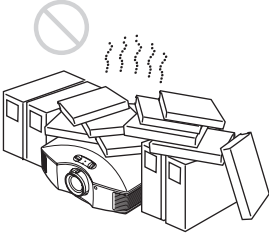

Leave space of more than 30 cm (11 <sup>7</sup>/<sub>8</sub> inches) around the unit.

#### Hot and humid



Locations subject to direct cool or warm air from an air-conditioner

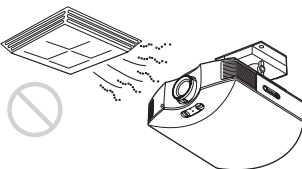

Installing the projector in such a location may cause a malfunction of the unit due to moisture condensation or rise in temperature.

#### Near a heat or smoke sensor

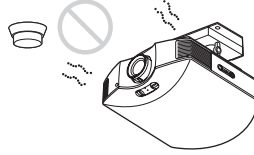

Malfunction of the sensor may occur.

#### Very dusty and extremely smoky locations



### Install in a location away from walls

To maintain the performance and reliability of the projector, allow at least 30 cm (11 <sup>7</sup>/<sub>8</sub> inches) between the projector and walls.

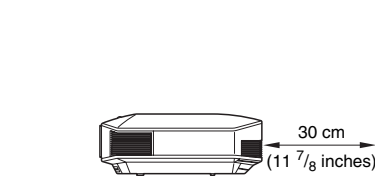
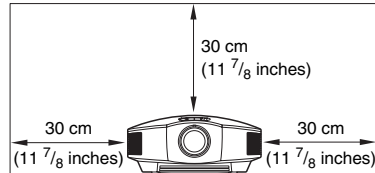

## Improper use

Do not do any of the following while using the projector.

### Blocking the ventilation holes (intake or exhaust)

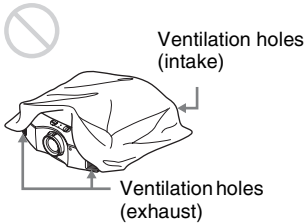

### Tip

For details on the location of the ventilation holes (intake or exhaust), see “Location of Controls” (☞ page 8).

### Tilting front/rear and left/right

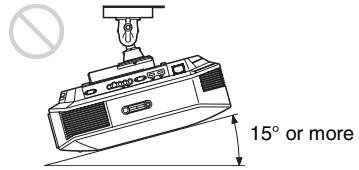
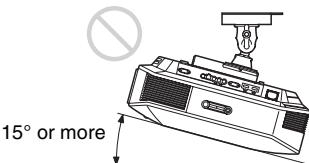
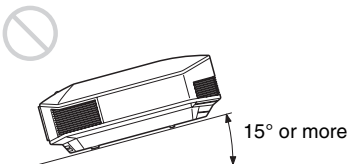
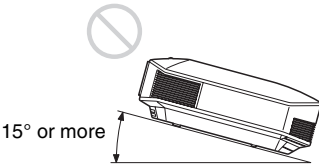
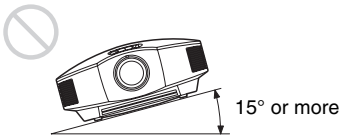

Avoid using the projector tilted at an angle of more than 15 degrees.

Do not install the projector anywhere other than on a level surface or on the ceiling. Installing the projector in such a location may result in uneven color uniformity or reduce the reliability of the effects of the lamp.

If the projector is tilted up or down, the image on the screen may be trapezoidal. Position the projector so that the lens is parallel to the screen (☞ page 15).

### When installing the unit at altitudes

When using the projector at an altitude of 1,500 m or higher, set “Cooling Setting” in the Setup  menu to “High” (☞ page 53). Failing to set this mode when using the projector at high altitudes could have adverse effects, such as reducing the reliability of certain components.

## WARNING

When installing the unit, incorporate a readily accessible disconnect device in the fixed wiring, or connect the power plug to an easily accessible socket-outlet near the unit. If a fault should occur during operation of the unit, operate the disconnect device to switch the power supply off, or disconnect the power plug.

### Safety precautions for installing the unit on a ceiling

- Never mount the projector on the ceiling or move it by yourself. Be sure to consult with qualified Sony personnel (charged).
- When installing the unit on a ceiling, be sure to use a safety wire, etc., to prevent the unit from falling. Entrust the installation to an experienced contractor or installer.

## Installing the Unit

The installation distance between the unit and a screen varies depending on the size of the screen or whether or not you use the lens shift features. Install this unit so that it fits the size of your screen. For details on the distance between the unit and the screen (the projection distance) and the size of projected video, see “Projection Distance and Lens Shift Range” (📖 page 86).

### 1 Position the unit so that the lens is parallel to the screen.

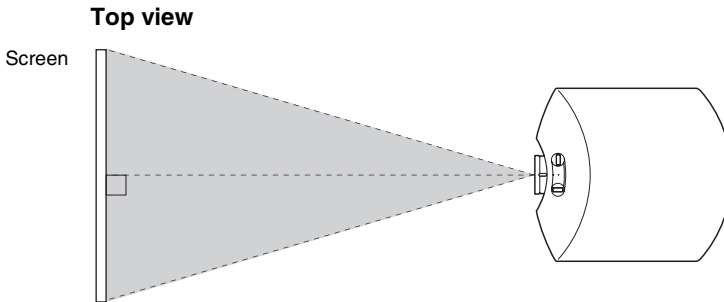

### 2 Project an image on the screen and adjust the picture so that it fits the screen. (📖 page 16)

#### Note

When using a screen with an uneven surface, stripes pattern may rarely appear on the screen depending on the distance between the screen and the projector or the zooming magnifications. This is not a malfunction of the projector.

# Step 2: Adjusting the Picture Position

Project an image on the screen and then adjust the picture position.

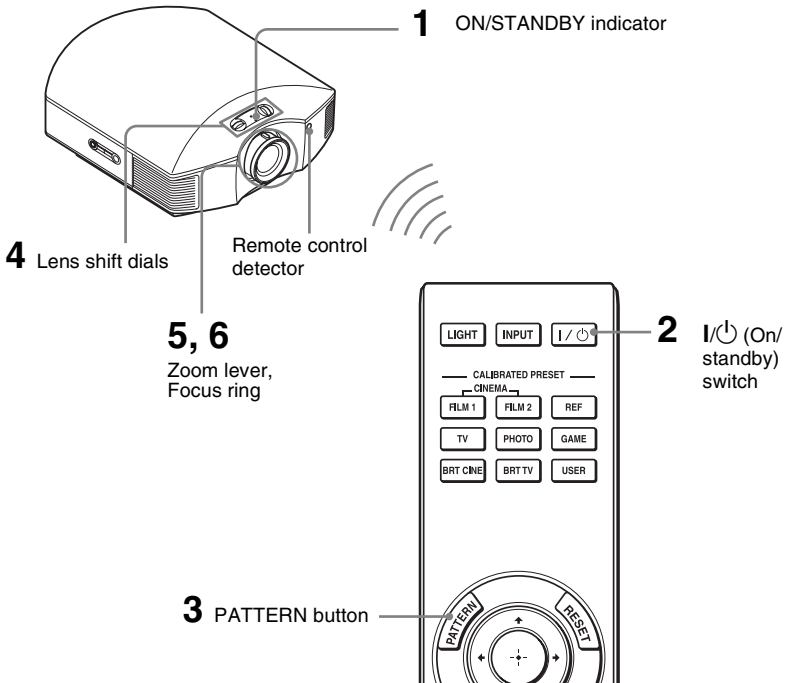

## Tip

The I/⏻ (ON/STANDBY), INPUT, MENU, and ↑/↓/←/→/⊙ (joystick) buttons on the side panel of the projector function the same as those on the remote control.

## Note

Depending on the installation location of the projector, you may not control it with the remote control. In this case, point the remote control to the screen instead of the projector.

## ON/STANDBY



Lights in red.

## 1 After connecting the AC cord to the projector plug the AC cord into a wall outlet.

The ON/STANDBY indicator lights in red and the projector goes into standby mode.



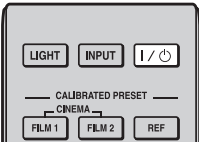

**ON/STANDBY**



Flashes in green for a while (tens of seconds) and then lights in green.

**2 Press the I/ON (ON/STANDBY) switch to turn on the projector.**

The ON/STANDBY indicator flashes in green, and then lights in green.

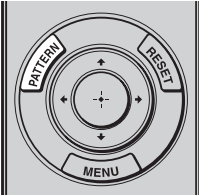

**3 Display a test signal for performing adjustments.**

Press the PATTERN button on the remote control to display the test signal.

**Tip**

Press the PATTERN button to clear the test signal display.

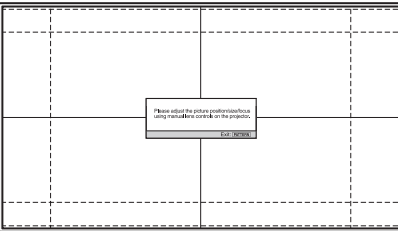

**4 Move both lens shift dials to adjust the picture position.**

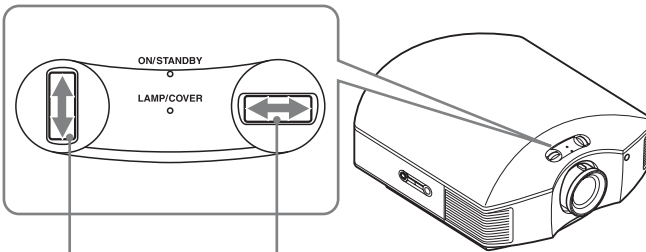

To adjust the vertical position

To adjust the horizontal position



## To adjust the horizontal position

Turn the lens shift dial right or left.

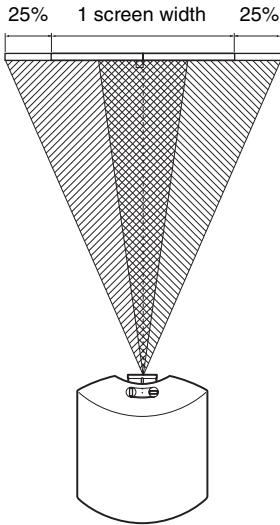
The picture projected on the screen moves right or left by a maximum of 25% of the screen width from the center of the lens.



Top view

-  : Picture position when moving the picture to the left at maximum
-  : Picture position when moving the picture to the right at maximum



## To adjust the vertical position

Turn the lens shift dial up or down.

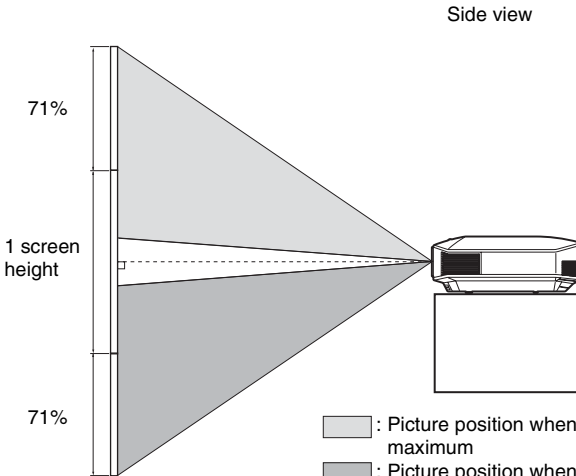
The picture projected on the screen moves up or down by a maximum of 71% of the screen height from the center of the lens.



Side view

-  : Picture position when moving the picture upward at maximum
-  : Picture position when moving the picture downward at maximum

**Notes**

- The range to move the picture projected on the screen can be adjusted only within the octagon area illustrated below. For details, see “Projection Distance and Lens Shift Range” (☞ page 86).

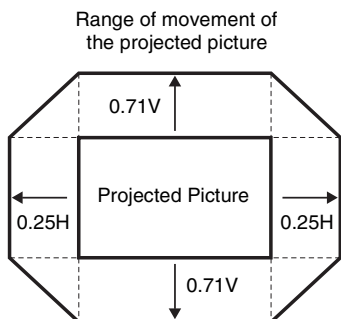

H: Width of the projected picture  
V: Height of the projected picture

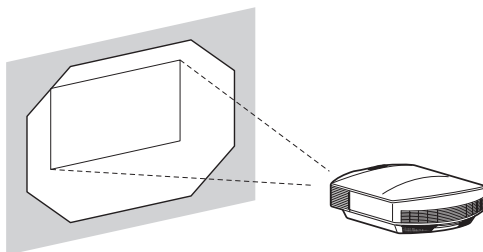

- When you use both the horizontal and vertical lens shift features at the same time, the distance the picture projected on the screen moves differ depending on how much the lens shift is adjusted.

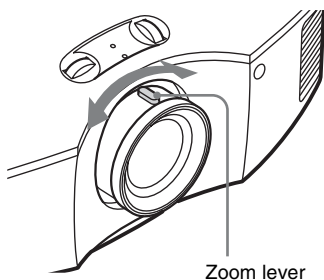

## 5 Adjust the picture size using the zoom lever.

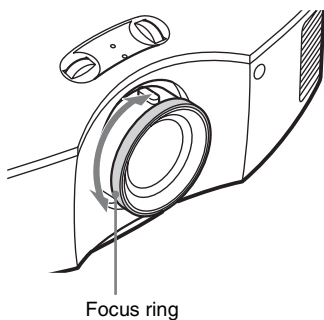

## 6 Adjust the focus using the focus ring.

## To adjust the tilt of the installation surface

If the projector is installed on an uneven surface, use the front feet (adjustable) to keep the projector level.

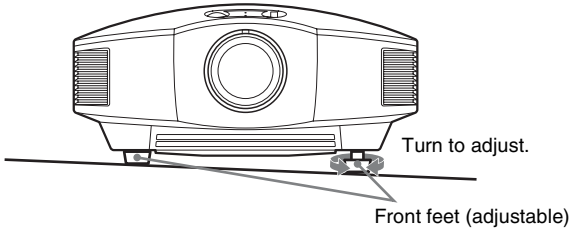

### Notes

- Pointing the projector at too high or too low of a tilt will result in trapezoidal distortion in the projected image.
- Be careful not to catch your finger when turning the front feet (adjustable).

## Lens Focus adjustment window (test pattern)

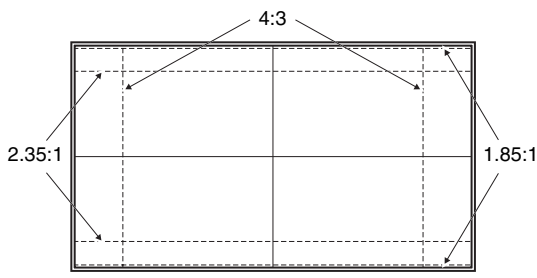

## Step 3: Connecting the Projector

When making connections, be sure to do the following:

- Turn off all equipment before making any connections.
- Use the proper cables for each connection.
- Insert the cable plugs properly; poor connection at the plugs may cause a malfunction or poor picture quality. When pulling out a cable, be sure to pull it out from the plug, not the cable itself.
- Refer to the operating instructions of the connected equipment.

### Connecting to a VCR

#### To connect to equipment with HDMI output connectors

You can enjoy better picture quality by connecting a DVD player/recorder, Blu-ray Disc player/recorder, or PS3<sup>®</sup> equipped with HDMI output to the HDMI input of the projector. Moreover, if you have a Control for HDMI compatible equipment, you can operate the projector synchronizing with the Control for HDMI compatible equipment. For details, see the Function  menu ([page 55](#)) and “About the Control for HDMI” ([page 63](#)).

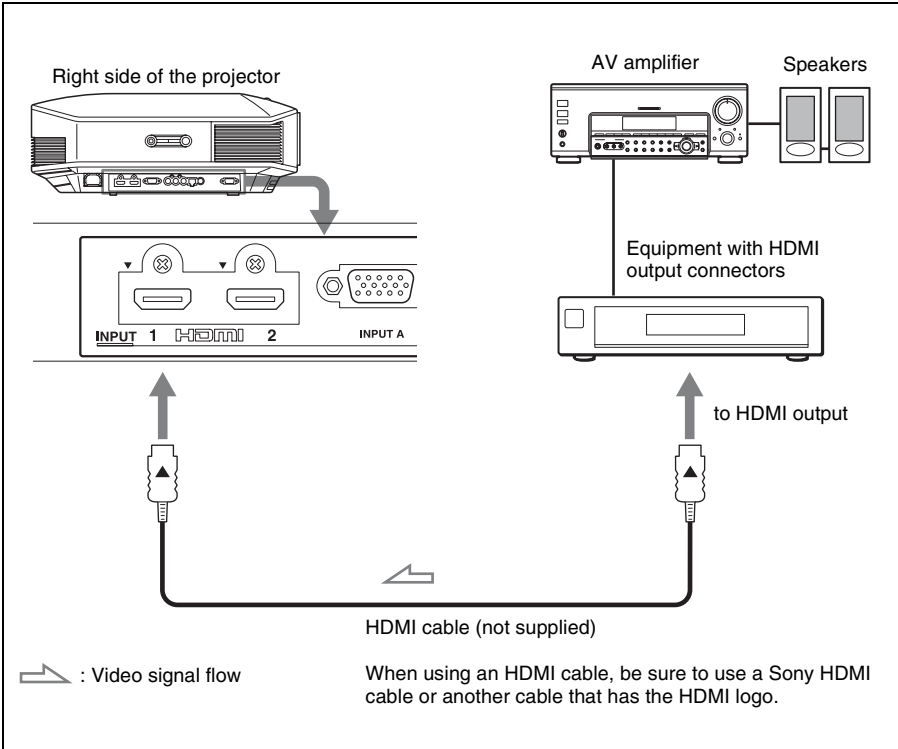

## Notes

- Use a high-speed HDMI cable. With a standard HDMI cable, images of 1080p, DeepColor, and 3D video images may not be displayed properly.
- When connecting an HDMI cable to the projector, make sure the ▼ mark on the upper part of the HDMI input of the projector and the ▲ mark on the connector of the cable is set at the same position.
- If the picture from equipment connected to the projector with an HDMI cable is not clear, check the settings of the connected equipment.

## To connect to equipment with component video output connectors

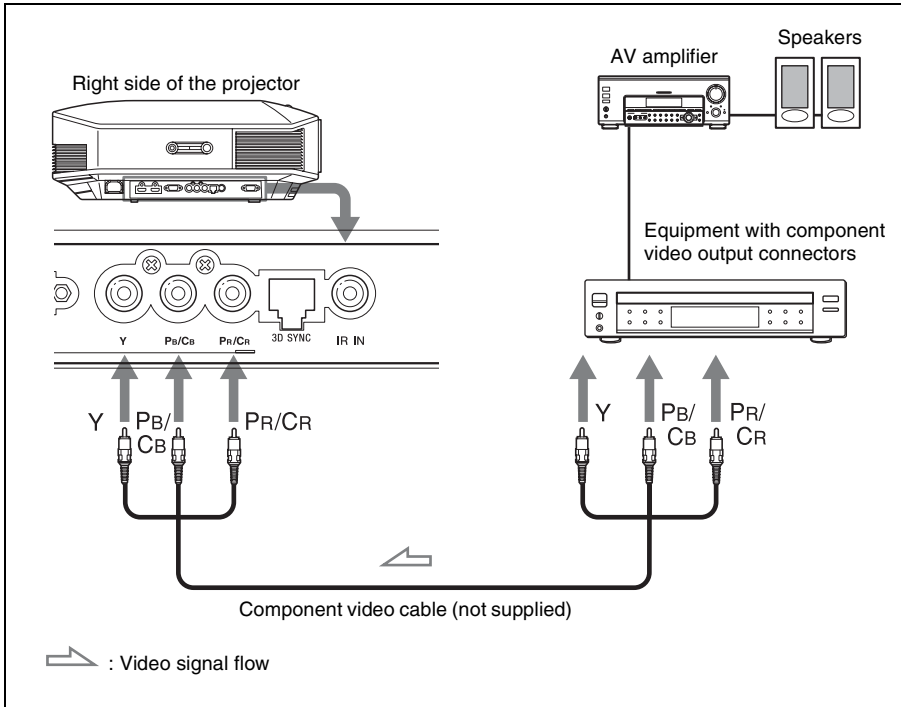

## Connecting to a Computer

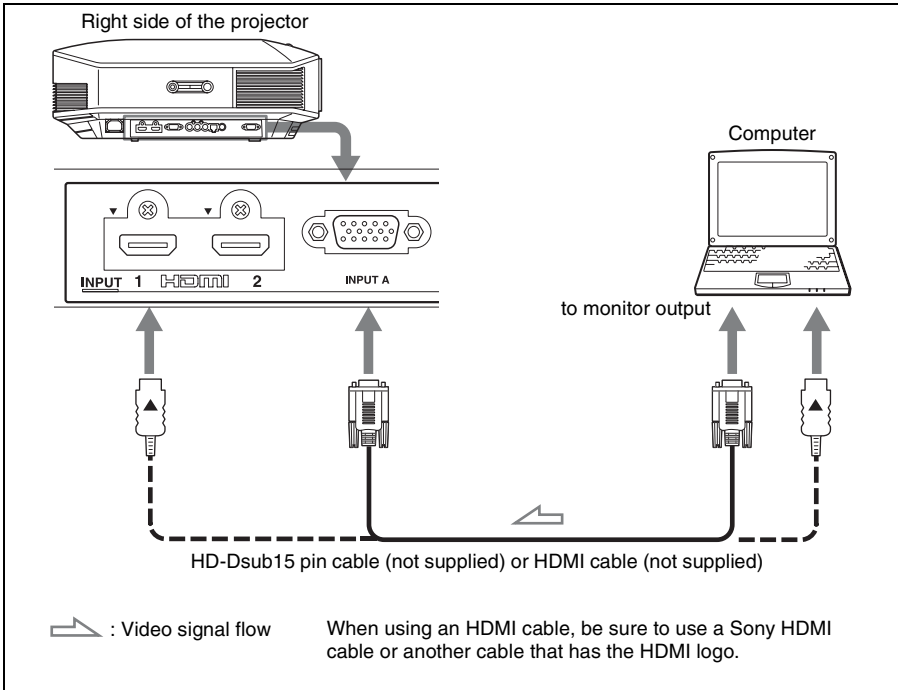

### Notes

- Use a high-speed HDMI cable. With a standard HDMI cable, images of 1080p, DeepColor, and 3D video images may not be displayed properly.
- When connecting an HDMI cable, make sure the ▼ mark on the upper part of the HDMI input of the projector and the ▲ mark on the connector of the cable is set at the same position.
- If you set your computer, such as a notebook type, to output the signal to both computer's display and this equipment, the picture of the equipment may not appear properly. Set your computer to output the signal to only the external monitor.  
For details, refer to the computer's operating instructions supplied with your computer. For settings of the computer, consult with the manufacturer of the computer.
- If the picture from equipment connected to the projector with an HDMI cable is not clear, check the settings of the connected equipment.

## Connecting to a 3D Sync Transmitter

This unit incorporates a 3D Sync Transmitter. Depending on the installation environment of the unit, the 3D glasses may not receive 3D signals properly from the unit's built-in 3D Sync Transmitter. In this case, connect an optional 3D Sync Transmitter and place it near your viewing position.

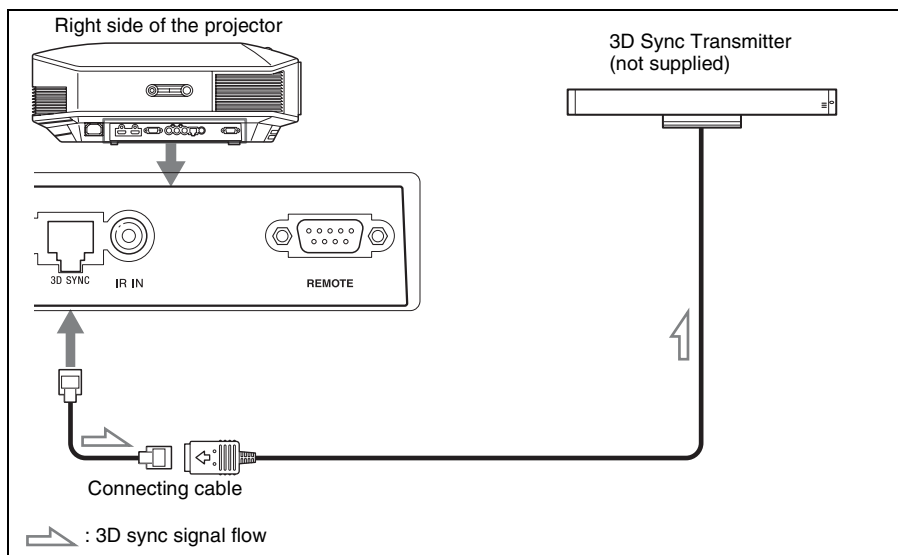

### Tip

Place the optional 3D Sync Transmitter directly facing the 3D glasses. Also, in order to stabilize operation of the 3D glasses, it is recommended that you place the 3D Sync Transmitter near your viewing position.

### CAUTION

Be sure to use straight-type LAN cable of up to 15 m labeled TYPE CM, and do not use an extension cord.

### Notes

- The 3D SYNC connector is dedicated for the optional 3D Sync Transmitter. Do not connect computers or other network devices, to avoid malfunction.
- You can use a 3D Sync Transmitter separate from this unit, using an optional LAN cable (straight-type).  
If the usage environment has interference of a continuous specific frequency, synchronization of 3D image signals and the 3D glasses may be lost. In this case, use a LAN cable labeled Category 7. When watching 3D images in an environment that has even more interference, use the internal transmitter.
- Be sure to use cable of up to 15 m, and do not use an extension cord. Also, keep the LAN cable away from any AC power cords as much as possible.
- Only one 3D Sync Transmitter should be connected to the unit. Connecting multiple 3D Sync Transmitters may cause a malfunction.
- When connected to the 3D Sync Transmitter, the built-in 3D Sync Transmitter feature of the unit will turn off. You cannot use both at the same time.



## Step 4: Selecting the Menu Language

You can select one of 16 languages for displaying the menu and other on-screen displays. The factory default setting is English. To change the current menu language, set the desired language with the menu screen.

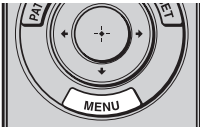
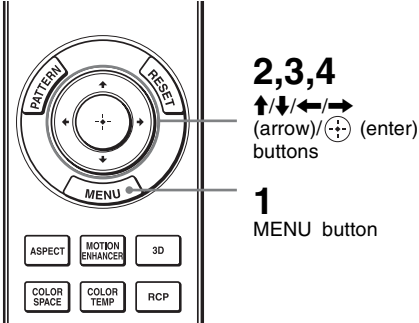

- 1 Press MENU.**  
The menu appears.

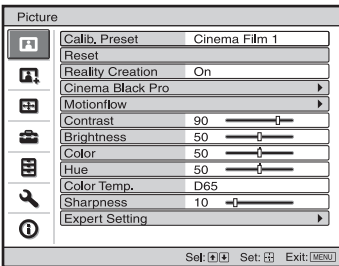

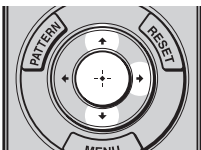

- 2** Press **↑/↓** to select the **Setup** menu, and press **→** or **⊕**.

The setting items of the selected menu appear.

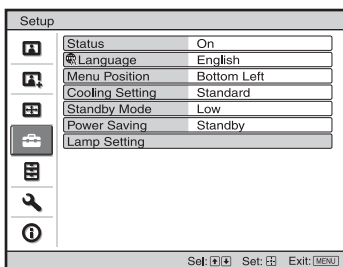

- 3** Press **↑/↓** to select “Language,” and press **→** or **⊕**.

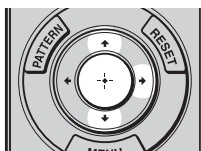

- 4** Press **↑/↓/←/→** to select a language, and press **⊕**.

The menu changes to the selected language.

### To clear the menu

Press MENU.

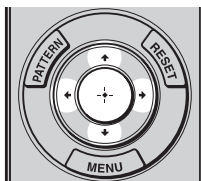

# Projecting

This section describes how to operate the unit to view the picture from the equipment connected to the unit. It also describes how to adjust the quality of the picture to suit your taste.

## Projecting the Picture

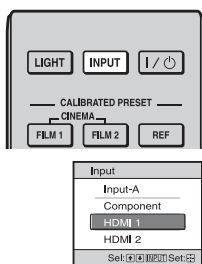

**Example:** To view the picture from the video equipment connected to the HDMI 1 connector of this unit.

- 1 Power on both the projector and the equipment connected to the unit.**
- 2 Press INPUT to display the input palette on the screen.**
- 3 Select the equipment from which you want to display images.**

Press INPUT repeatedly or press  $\uparrow/\downarrow$  (enter) to select the equipment from which to project.

To view the picture from	Press INPUT to display
RGB equipment connected to the INPUT A connector	Input-A
Component equipment connected to the Y Pb/Cb Pr/Cr connector	Component
Equipment connected to the HDMI 1 connector	HDMI 1
Equipment connected to the HDMI 2 connector	HDMI 2

### Tips

- When “Auto Input Search” is set to “On” in the Function  $\text{Fn}$  menu, only input terminals with effective signals are displayed in the input palette.
- When “Status” is set to “Off” in the Setup  $\text{Set}$  menu, the input palette does not appear. Press of the INPUT button to switch between input terminals in sequence.
- When the “Control for HDMI” is set to “On” in the Function  $\text{Fn}$  menu, the input terminal with effective signals is automatically displayed, synchronizing with the operation of the equipment connected to HDMI 1 or HDMI 2 input of the unit. (Only when the connected equipment supports Control for HDMI compatible.)

## Turning Off the Power

### **1 Press the I/⏻ (ON/STANDBY) switch.**

A message “POWER OFF?” appears on the screen.

### **2 Press the I/⏻ (ON/STANDBY) switch again before the message disappears.**

The ON/STANDBY indicator flashes in green and the fan continues to run to reduce the internal heat. First, the ON/STANDBY indicator flashes quickly, during which you will not be able to light up the lamp with the I/⏻ (ON/STANDBY) switch.

The fan stops and the ON/STANDBY indicator changes from flashing green to remaining red.

The power is turned off completely, and you can disconnect the power cord.

#### **Note**

Never disconnect the power cord while the indicator is flashing.

You can turn off the projector by holding the I/⏻ (ON/STANDBY) switch for about 1 second, instead of performing the above steps.

# Selecting the Aspect Ratio According to the Video Signal

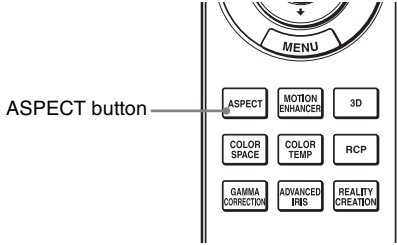

You can select an aspect ratio best suited for the video signal received.



## Press ASPECT.

Each time you press the button, you can select the “Aspect” setting. You can also select it using the menu. (ⓘ page 51)

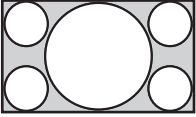
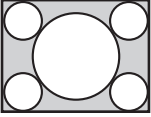
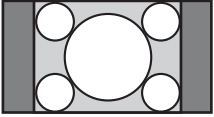
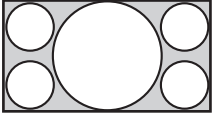
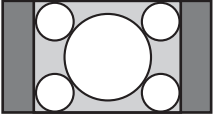
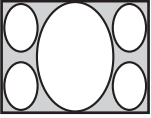
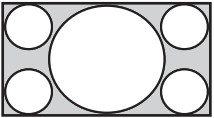
Original image	Recommended setting and resultant images
<p>1.33:1 (4:3)</p> <p>1.33:1 (4:3) with side panels</p>	<p><b>Wide Zoom (When an SD signal is input)</b></p>
<p>1.33:1 (4:3) letterbox picture</p>	<p><b>Zoom (When an SD signal is input)</b></p>

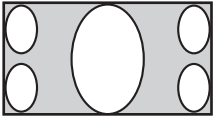
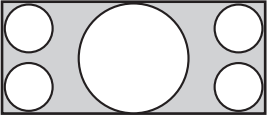
Original image	Recommended setting and resultant images
 <p data-bbox="281 292 393 316">1.78:1 (16:9)</p>  <p data-bbox="286 461 387 485">1.33:1 (4:3)</p>  <p data-bbox="213 630 460 654">1.33:1 (4:3) with side panels</p>	<p data-bbox="751 132 818 156"><b>Normal</b></p>  
 <p data-bbox="292 844 381 868"><b>Squeezed</b></p>	<p data-bbox="751 686 818 710"><b>Stretch</b></p> 
 <p data-bbox="309 1058 365 1082">2.35:1</p>	<p data-bbox="740 901 829 925"><b>V Stretch</b></p>  <p data-bbox="779 1062 790 1102">↓</p>  <p data-bbox="645 1230 934 1254">When using an anamorphic lens</p>

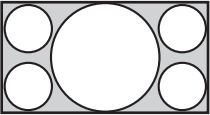
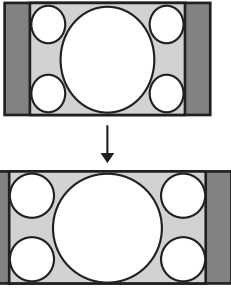
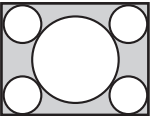
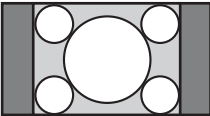
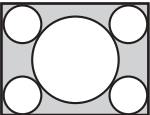
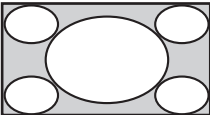
Original image	Recommended setting and resultant images
 <p data-bbox="311 292 348 309">16:9</p>	<p data-bbox="736 129 822 150"><b>Squeeze</b></p>  <p data-bbox="636 461 922 481">When using an anamorphic lens</p>
	<p data-bbox="580 512 978 533"><b>Normal (When a computer signal is input)</b></p> 
	<p data-bbox="598 730 960 751"><b>Full (When a computer signal is input)</b></p> 

### Notes

- Selectable aspect modes vary depending on the input signal.
- You can adjust the vertical position of the picture with “V Center” and “Vertical Size” in the Screen  menu only when “Aspect” is set to “Zoom.” (☞ page 52)

### Notes on switching the “Aspect” setting

- Select the aspect mode taking into account that changing the aspect ratio of the original picture will provide a different look from that of the original image.
- Note that if the unit is used for profit or for public viewing, modifying the original picture by switching the aspect may constitute an infringement of the rights of authors or producers, which are legally protected.

---

# Watching 3D Video Images

You can enjoy powerful 3D video images, such as from 3D games and 3D Blu-ray Discs, using the supplied 3D glasses.

## 1 Turn on the HDMI equipment for 3D compatibility connected to the unit, then play the 3D content.

For details on how to play 3D content, refer to the operating instructions for the connected equipment.

## 2 Turn on the unit and project the 3D video image onto the screen.

For details on how to project the image, see “Projecting the Picture” (📖 page 27).

## 3 Turn on the 3D glasses, and then put them on so that they fit comfortably.

For details on how to use the 3D glasses, see “Using the 3D Glasses” (📖 page 33).

### Tips

- The factory default setting for “2D-3D Display Sel.” is “Auto.” to allow projecting 3D video images automatically when the projector detects 3D signals.
- To convert 3D video images to 2D video images, set “2D-3D Display Sel.” to “2D” (📖 page 55).

### Notes

- It may not be possible to display 3D video image, depending on the type of signal. Set the “2D-3D Display Sel.” to “3D,” and “3D Format” to “Side-by-Side” or “Over-Under” to suit the format of the 3D content you want to watch (📖 page 55).
- Use the 3D glasses within the communication range (📖 page 34).
- You can watch 3D video images only when signals from HDMI input. When connecting 3D equipment such as a 3D game or 3D Blu-ray player to the unit, use an HDMI cable.
- There are differences in perception of 3D video images among individuals.
- When the temperature of the usage environment is low, the 3D effect may be diminished.

## Adjusting/Setting the 3D functions using the menu

Press the 3D button on the remote control to adjust the 3D settings in “3D Settings” in the Function  menu. For details, see “3D Settings” (📖 page 55).



## Using the Simulated 3D Function

You can convert normal 2D video images to 3D video images.

### Tip

For details on how to operate the on-screen menu, see “Operation through the Menu” (📖 page 41).

- 1** Display the Function  menu and select “3D Settings.”
- 2** Set “2D-3D Display Sel.” to “3D,” then press **➡** to display “3D Format.”
- 3** Set “3D Format” to “Simulated 3D” (📖 page 55).

### Tip

Use the supplied 3D glasses.

### Notes

- “2D-3D Display Sel.” cannot be set to “3D” for some video sources. For available 3D signals, see “Compatible 3D Signals” (📖 page 81).
- The simulated 3D feature may have limited effect, depending on the video source.
- There are differences in perception of 3D video images converted by the simulated 3D function among individuals.

## Using the 3D Glasses

The 3D glasses receive signals sent by the 3D Sync Transmitter built into the front of the unit, which are reflected to the glasses from the screen. When watching 3D video images using the 3D glasses, face squarely toward the screen.

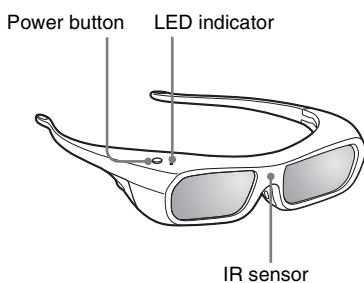

- 1** Press the power button on the 3D glasses.  
The LED indicator lights up in green.
- 2** Put on the 3D glasses.
- 3** Turn toward the screen.

### Precautions for use

The 3D glasses receive infrared signals sent by the 3D Sync Transmitter built into the front of the unit, which are reflected to the glasses from the screen.

Misoperation may occur if:

- The 3D glasses do not face the screen
- There are objects blocking the path between the 3D glasses and the screen
- The viewing position is too far from the screen or the distance between the unit and screen is too great

- There are other infrared communication devices nearby

### 3D glasses communication range

Figures A and B below indicate the communication range of the 3D glasses. If you try to watch 3D video images from a distance greater than the communication range or install the projector outside the communication range, the 3D glasses may not be able to display the images properly. Also, the viable angles and distance vary depending on the screen type, environment of the room, and installation environment of the projector.

**Figure A: 3D glasses communication range (distance from the screen)**

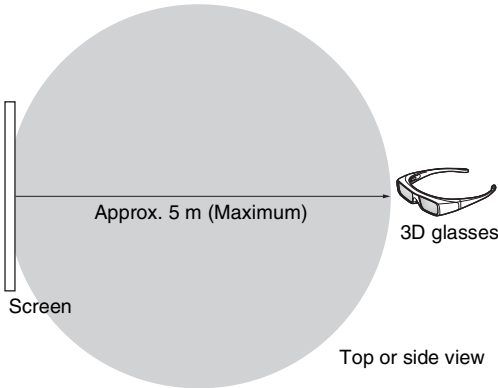

**Figure B: 3D sync signal communication distance between the projector and screen**

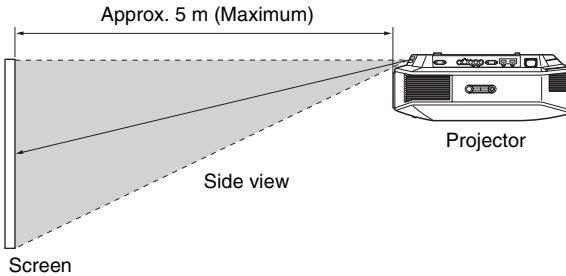

**Note**

A 3D sync signal is projected towards the screen from 3D Sync Transmitter at the front of this unit. (Figure C)

Installation conditions may prevent 3D sync signals from reaching the screen; for example, an obstruction in front of the unit.

Figure C

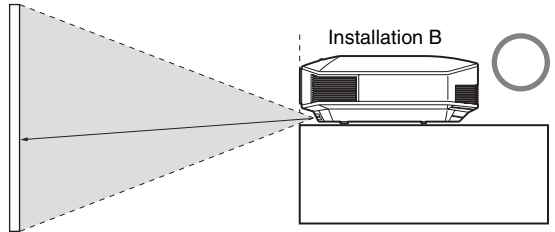
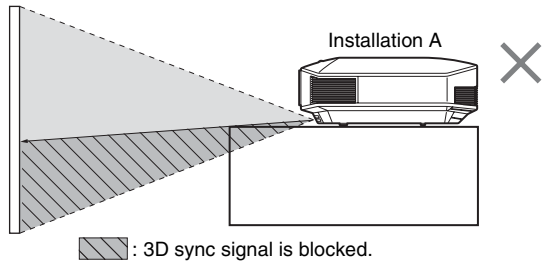
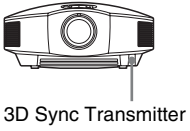

When projecting downward from a unit that is recessed, if the unit is not installed on the ceiling, the signal from the 3D Sync Transmitter may not be projected properly to the screen, and the 3D glasses will not operate normally. (Installation A)  
Install the unit with its lens at the edge of, or outside of, the recess (Installation B).  
Alternatively, use the optional 3D Sync Transmitter. (☞ page 24)

# Selecting the Picture Viewing Mode

You can select the picture viewing mode that best suits the type of video source or room conditions.

You can save and use different preset modes for 2D/3D respectively.

**Press one of the CALIBRATED PRESET buttons.**

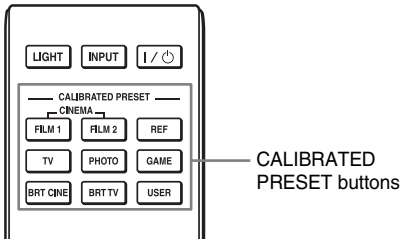



Setting items	Description
CINEMA FILM 1	Picture quality suited to reproducing the highly dynamic and clear images typical of master positive film.
CINEMA FILM 2	Picture quality suited to reproducing the rich tone and color typical of a movie theater.
REF	A picture quality setup suitable for when you want to reproduce faithfully the original image quality, or for enjoying image quality, without any adjustment.
TV	Picture quality suited for watching TV programs, sports, concerts, etc.
PHOTO	Ideal for projecting still images taken with a digital camera.
GAME	Picture quality suited to gaming, with well-modulated colors and fast response.
BRT CINE	Picture quality suited for watching movies in a bright environment, such as a living room.
BRT TV	Picture quality suited for watching TV programs, sports, concerts, and other video images in a bright environment, such as a living room.
USER	Adjusts the picture quality to suit your taste then saves the setting. The factory default setting is the same as "REF."

# Using “ImageDirector3” to Adjust the Picture Quality

By using the “ImageDirector3,” you can make the desired gamma correction from a computer connected to the unit. Connect the REMOTE connector of the unit with a computer and start-up “ImageDirector3” on the computer.

For details on how to use “ImageDirector3,” refer to the Help in “ImageDirector3.”

## Notes

- You need to install the “ImageDirector3” on a computer beforehand. “ImageDirector3” can be downloaded from the Sony website.  
<http://esupport.sony.com/US/p/select-system.pl>  
<http://www.pro.sony.eu/pro/article/projectors-home-cinema-article>
- When connecting the REMOTE connector with a computer, connect while the power of the computer and the unit is off.
- You cannot adjust the picture quality when “Gamma Correction” in the Picture  menu is set to “Off”.
- When you set “Gamma Correction” in the Picture  menu to 1.8, 2.0, 2.1, 2.2, 2.4, or 2.6, “ImageDirector3” displays Gamma 1, Gamma 2, Gamma 3, Gamma 4, Gamma 5, or Gamma 6, respectively.
- If you use “ImageDirector3” while a 3D video image is displayed or a 3D signal is input, the image may be distorted.

# Adjusting the Picture Quality

You can easily adjust the picture quality that suits your taste by selecting the adjustment items with the remote control. The adjusted data can be stored in each calibrated preset mode.

## Selecting to Directly Adjust the Desired Menu Item

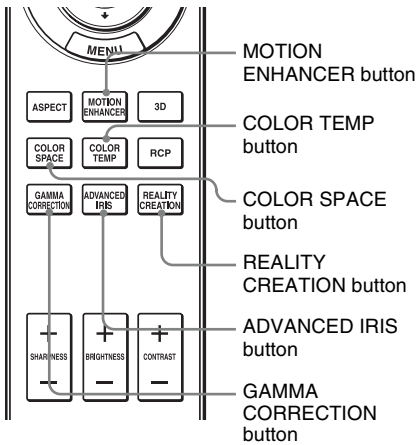

The following menu items can be adjusted by using the buttons on the remote control.

“Motion Enhancer”

“Color Temp.”

“Color Space”

“Advanced Iris”

“Reality Creation”

“Gamma Correction”

Press the following buttons of the desired menu item repeatedly to adjust the picture quality to suit your taste. For details on each menu item, see the Picture  menu. (📖 page 45)

# Adjusting the Picture Using Real Color Processing

The Real Color Processing (RCP) feature allows you to adjust the color, hue, and brightness of each target of the projected picture you specify independently. You can thus obtain a picture more suitable to your taste.

## Tip

Freeze the scene of the video source when you are adjusting the picture using Real Color Processing.

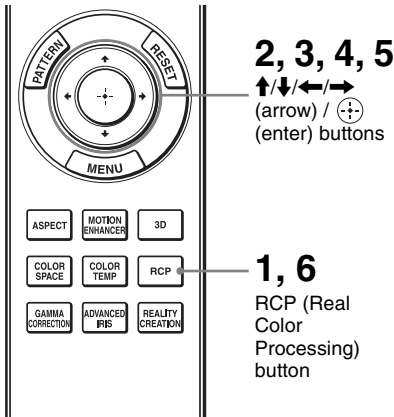

- 1** Press RCP on the remote control.
- 2** Press **↑/↓** to select “User 1,” “User 2” or “User 3,” then press **→**.  
The RCP (Real Color Processing) window appears.
- 3** Select the target color you want to adjust.

Repeat steps **1** and **2** described below to specify the target color.

- 1** Press **↑/↓** to select “Color Select,” then press **←/→** to select the color you want to adjust among “Red,” “Yellow,” “Green,” “Cyan,” “Blue” and “Magenta.”

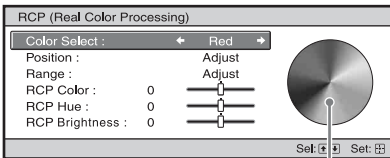

Reference palette

Only the portions that correspond to the specified color will be colored and the other portions will be displayed in black and white. The reference palette in the RCP window also shows the adjustable colors. Select the desired setting to adjust the color on the projected image using the reference palette as a guide.

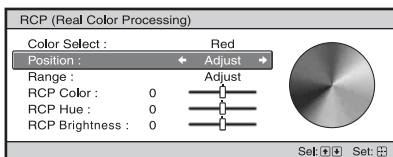

- 2 Press  $\uparrow/\downarrow$  to select “Position” or “Range,” and specify its more delicate color position and color range you want to adjust using  $\leftarrow/\rightarrow$ .

#### 4 Adjust the color of the specified portions.

Press  $\uparrow/\downarrow$  to select “RCP Color,” “RCP Hue” or “RCP Brightness,” then adjust the color or hue of the portions selected in step 3 to suit your taste using  $\leftarrow/\rightarrow$  while watching the projected picture. The picture is returned to normal color during adjustment.

#### 5 After the adjustment is complete, press $\oplus$ .

The RCP window disappears and the picture of step 2 returns.

#### Tip

There are some limitations on selection of position and range.

#### 6 Press RCP.



# Using the Menus

This section describes how to make various adjustments and settings using the menus.

## Note

The menu displays used for the explanation may be different from the actual menu display.

## Operation through the Menus

The projector is equipped with an on-screen menu for making various adjustments and settings. Some of the adjustable/setting items are displayed in a pop-up menu, in a setting menu or adjustment menu with no main menu, or in the next menu window. If you select an item name followed by an arrow (▶), the next menu window with setting items appears. To change the on-screen menu language, see “Step 4: Selecting the Menu Language.” (☞ page 25)

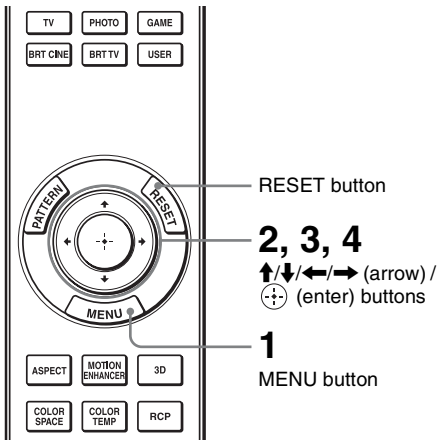

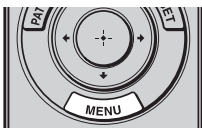

## 1 Press MENU.

The menu window appears.

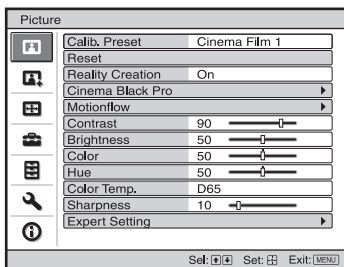

## 2 Press ↑/↓ to select a menu item, and press → or ⬇.

The items that can be set or adjusted with the selected menu appear. The item presently selected is shown in white.

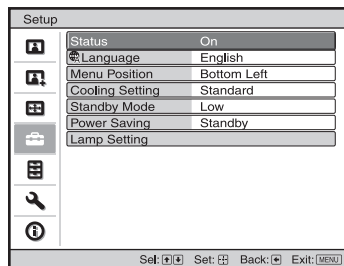
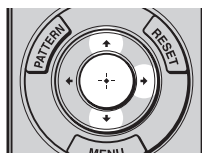

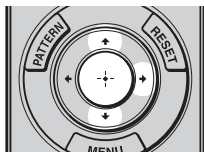

Pop-up menu

Setting items



Setting menu

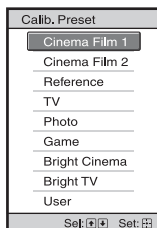

Adjustment menu

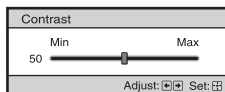

Next menu window

Setting items

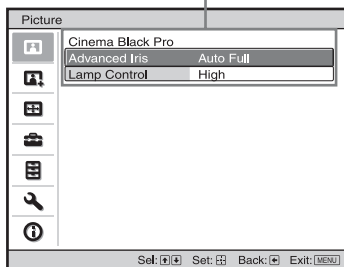

- 3** Press **↑/↓** to select an item you want to set or adjust and press **→** or **⊕**.

The setting items are displayed in a pop-up menu, in a setting menu, in an adjustment menu or in the next menu window.

## 4 Make the setting or adjustment of an item.

### When changing the adjustment level

To increase the value, press **↑/→**.

To decrease the value, press **↓/←**.

Press **⊕** to restore the original screen.

### When changing the setting

Press **↑/↓** to change the setting.

Press **⊕** to restore the original screen.

You can restore the original menu screen using **←** depending on the selected item.

## Items that cannot be adjusted

Adjustable items differ depending on the input signal. The items that cannot be adjusted or set do not appear in the menu.

(☞ page 79)

## To clear the menu

Press MENU.

## To reset the picture that has been adjusted

Select “Reset” from Picture **👤** menu.

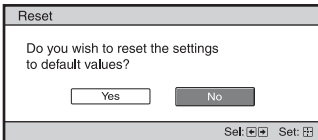

When the screen display appears, select “Yes” using **←** and press **⊕**.

All of the following settings are reset to its factory preset value.

The settings of “Reality Creation,”

“Cinema Black Pro,” “Motionflow,”

“Contrast,” “Brightness,” “Color,”

“Hue,” “Color Temp,” “Sharpness” and

“Expert Setting” on the Picture **👤** menu

## To reset the items that have been adjusted

Select an item in the Menu screen, and display the pop-up menu, the setting menu, and the adjustment menu.

Press the RESET on the remote control to reset only the selected settings to its factory preset value.

### Note

RESET button on the remote control is available only when the adjustment menu or the setting menu is selected.

# Picture Menu

The Picture menu is used for adjusting the picture.

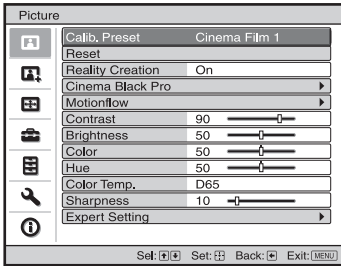

## Note

These items may not be available, depending on the type of input signal. For details, see “Input Signals and Adjustable/Setting Items” (Ⓞ page 79).

Item names in brackets represent those printed on the remote control.

<p><b>Calib. Preset</b> <b>[CALIBRATED PRESET]</b></p>	<p><b>You can select the picture viewing mode that best suits the type of video source or the environment.</b></p> <p>You can save and use different preset modes for 2D/3D respectively.</p> <p><b>Cinema Film 1:</b> Picture quality suited to reproducing the highly dynamic and clear images typical of master positive film.</p> <p><b>Cinema Film 2:</b> Picture quality suited to reproducing the rich tone and color typical of a movie theater.</p> <p><b>Reference:</b> A picture quality setup suitable for when you want to reproduce faithfully the original image quality, or for enjoying image quality, without any adjustment.</p> <p><b>TV:</b> Picture quality suited for watching TV programs, sports, concerts, etc.</p> <p><b>Photo:</b> Ideal for projecting still images taken with a digital camera.</p> <p><b>Game:</b> Picture quality suited to gaming, with well-modulated colors and fast response.</p> <p><b>Bright Cinema:</b> Picture quality suited for watching movies in a bright environment, such as a living room.</p> <p><b>Bright TV:</b> Picture quality suited for watching TV programs, sports, concerts, and other video images in a bright environment, such as a living room.</p> <p><b>User:</b> You can adjust the picture quality to suit your taste, and save the setting. The factory default setting is the same as “Reference.”</p> <p><b>Tip</b> Any adjustments to picture quality settings are saved for each input.</p>
<p><b>Reset</b></p>	<p>Resets all currently selected Calib. Preset mode settings to their default values (Ⓞ page 44).</p> <p><b>Tip</b> Reset does not affect settings saved for the Custom 1 to 5 items of “Color Temp.” To reset Gain or Bias in Custom 1 to 5, use the RESET button on the remote control on the Gain or Bias setting screen.</p>

<b>Reality Creation [REALITY CREATION]</b>	<p><b>Adjusts the detail and noise processing of images. (Super-resolution function)</b></p> <p><b>On:</b> Applies detail and noise processing effects.</p> <p><b>Resolution:</b> When you increase the setting value, the texture and detail of the picture become sharper.</p> <p><b>Noise Filtering:</b> When you increase the setting value, the noise (picture roughness) becomes less prominent.</p> <p><b>Test: On/Off:</b> Changes “On” and “Off” at a certain frequency to check the effect of “Reality Creation.”</p> <p><b>Tip</b> The display position of status during the test works together with the “Menu Position” (Ⓞ page 53) setting.</p> <p><b>Off:</b> The “Reality Creation” function is not applied.</p>
<b>Cinema Black Pro</b>	<p><b>Advanced Iris [ADVANCED IRIS]</b> <b>Switches the iris function.</b></p> <p><b>Auto Full:</b> Automatically adjusts to optimize the iris aperture according to the brightness level of the input source. Moreover, signal processing, which optimizes gradation expression between the peak light and dark parts, expresses a large dynamic range. This results in a bright and high contrast image.</p> <p><b>Auto Limited:</b> A lower brightness than Auto Full, making the image suitable for viewing in a dark room.</p> <p><b>Manual:</b> Manually (fixed) adjusts the iris.</p> <div data-bbox="555 715 777 804" data-label="Image"> </div> <p><b>Off:</b> Disables the iris (aperture) function.</p> <p><b>Lamp Control</b> <b>Switches the lamp output.</b></p> <p><b>High:</b> Increases the brightness, and projects brighter images.</p> <p><b>Low:</b> Decreases the brightness, and enhances blacks by minimizing brightness.</p> <p><b>Tip</b> Setting “Low” reduces fan noise, while also reducing energy consumption for longer lamp life.</p>
<b>Motionflow</b>	<p><b>Film Projection</b> <b>Reproduces an image similar to that of projected film.</b> Use this setting as preferred, based on the image content.</p> <p><b>On:</b> Reduces afterimage.</p> <p><b>Off:</b> The reduction effect of afterimage is less than the “On” setting. The picture will become brighter.</p> <p><b>Motion Enhancer [MOTION ENHANCER]</b> <b>Reproduces fast-moving pictures smoothly without generating afterimages.</b></p> <p><b>High:</b> Select this for picture quality smoother than “Low.”</p> <p><b>Low:</b> Select this for smooth picture quality.</p> <p><b>Off:</b> Select this to not apply the motion enhancer function.</p> <p><b>Tip</b> Certain scenes may contain digital signal artifacts. In this case, set this function to “Off.”</p>

<b>Contrast</b> <b>[CONTRAST]</b>	<b>Adjusts the contrast.</b> Higher values increase the sharpness in images, while lower values decrease the sharpness. You can make adjustments by pressing the CONTRAST +/- on the remote control.
<b>Brightness</b> <b>[BRIGHTNESS]</b>	<b>Adjusts the brightness of the picture.</b> The higher the setting, the brighter the picture. The lower the setting, the darker the picture. You can make adjustments by pressing the BRIGHTNESS +/- on the remote control.
<b>Color</b>	<b>Adjusts the color density.</b> The higher the setting, the greater the intensity. The lower the setting, the lower the intensity.
<b>Hue</b>	<b>Adjusts the color tone.</b> The higher the setting, the more greenish the picture becomes. The lower the setting, the more reddish the picture becomes.
<b>Color Temp.</b> <b>[COLOR TEMP]</b>	<b>Adjusts the color temperature.</b> <b>D93:</b> Equivalent to 9,300 K color temperature normally used in TVs. Gives white colors a blue tint. <b>D75:</b> Equivalent to 7,500 K color temperature used as an ancillary standard illuminant. Gives a neutral tint between “D93” and “D65.” <b>D65:</b> Equivalent to 6,500 K color temperature used as a standard illuminant. Gives white colors a red tint. <b>D55:</b> Equivalent to 5,500 K color temperature used as an ancillary standard illuminant. Gives white colors an even redder tint. <b>Custom 1 to 5:</b> Enables you to adjust, set, and store your favorite color temperature. You can adjust Gain and Bias of RGB. <b>The factory default settings are as follows.</b> <b>Custom 1:</b> Same as “D93” color temperature setting. <b>Custom 2:</b> Same as “D75” color temperature setting. <b>Custom 3:</b> Same as “D65” color temperature setting. <b>Custom 4:</b> Same as “D55” color temperature setting. <b>Custom 5:</b> Setting that prioritizes brightness.
<b>Sharpness</b> <b>[SHARPNESS]</b>	<b>Sharpens the outline of the picture, or reduces the noise.</b> The higher the setting, the sharper the picture. The lower the setting, the softer the picture, thus reducing the noise. You can make adjustments by pressing the SHARPNESS +/- on the remote control.

<b>Expert Setting</b>	<p><b>NR (Noise Reduction)</b>  <b>Reduces the roughness or noise of the picture.</b>  Usually, use to select “Off.”  If the picture is rough or noisy, select a setting from among “Low,” “Middle” or “High” according to the input signal source.</p>
	<p><b>MPEG NR (MPEG Noise Reduction)</b>  <b>Reduces block noise and mosquito noise, in particular in digital signals.</b>  Usually, use to select “Off.”  If the picture is rough or noisy, select a setting from among “Low,” “Middle” or “High” according to the input signal source.</p>
	<p><b>Film Mode</b>  <b>According to the film source you have selected, make a setting for playback.</b>  <b>Auto 1:</b> Suitable for reproducing the original picture movement.  Normally, set this to “Auto 1.”  <b>Auto 2:</b> Reproduces a 2-3 or 2-2 Pull-Down format video signal, such as film sources, in a smooth picture movement. When a video signal other than 2-3 or 2-2 Pull-Down format is input, the picture is played back in progressive format.  <b>Off:</b> Plays back the picture in progressive format without detecting video signals automatically.</p>
	<p><b>Contrast Enhancer</b>  <b>Corrects the level of bright and dark parts automatically to optimize contrast according to a scene.</b>  Increases image sharpness and makes image dynamic.  <b>High/Middle/Low:</b> You can adjust the contrast enhancer.  <b>Off:</b> The contrast enhancer function is not applied.</p>
	<p><b>Gamma Correction [GAMMA CORRECTION]</b>  <b>Adjusts the response characteristics of the tone of the picture.</b>  Select a favorite tone from 10 options.  <b>1.8:</b>        <b>Bright</b>    Produces a brighter picture overall.  <b>2.0</b>  <b>2.1</b>  <b>2.2</b>  <b>2.4</b>  <b>2.6:</b>        <b>Dark</b>        Produces a darker picture overall.  <b>Gamma 7:</b> Simulates the gamma curve of film.  <b>Gamma 8:</b> Increases the sharpness in images. Select this when you watch in a bright environment, such as a living room.  <b>Gamma 9:</b> Produces a brighter picture than Gamma 8.  <b>Gamma 10:</b> Increases the sharpness in images. Select this when you watch TV programs, etc., in a bright environment, such as a living room.  <b>Off:</b> Gamma Correction is not applied.  Using the specified controller, “ImageDirector3” (Ⓒ page 37) allows you to adjust, set, and store a favorite tone in a computer.  For details on how to use “ImageDirector3,” refer to the Help in “ImageDirector3.”</p>



<b>Expert Setting</b>	<p><b>x.v.Color</b>  <b>Set this item when playing back an x.v.Color video signal.</b>  Set this item to “On” when connecting the unit with equipment that supports x.v.Color and playing back an x.v.Color video signal. For details on x.v.Color, see “About the x.v.Color” (ⓘ page 64).</p> <p><b>Tip</b>  Setting x.v.Color to “On” disables gamma adjustment.</p> <hr/> <p><b>Color Space [COLOR SPACE]</b>  <b>Converts the color space.</b>  <b>BT.709:</b> An ITU-R BT.709 color space, which is used for high-definition television broadcast or Blu-ray Disc. The color space is equivalent to sRGB.  <b>Color Space 1:</b> The color space suited for watching TV programs and video images, such as sport, concerts, etc.  <b>Color Space 2:</b> The color space suited for watching TV programs, sport, concerts, and other video images in a bright environment, such as a living room.  <b>Color Space 3:</b> The color space suited for watching movies.</p>
-----------------------	--

---

# Advanced Picture Menu

The Advanced Picture is used for adjusting the picture more.

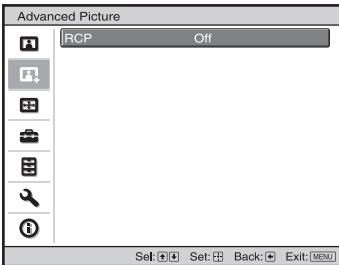

## RCP (Real Color Processing)

**You can adjust the color, hue, and brightness of each selected portion of the picture independently.**

**User 1, User 2, User 3:** You can adjust the picture using Real Color Processing and store the settings. Once the settings are stored, you can view the picture with the adjusted picture quality.

**Off:** Cancels this feature.

For details, see “Adjusting the Picture Using Real Color Processing”.  
( page 39)

# Screen Menu

The Screen menu is used to adjust the input signal. You can adjust the size of the picture, and select aspect mode, etc.

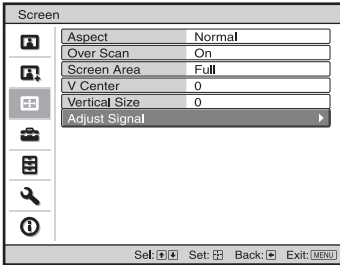







## Note

These items may not be available, depending on the type of input signal. For details, see “Input Signals and Adjustable/Setting Items” (📖 page 79).

Item names in brackets represent those printed on the remote control.

<p><b>Aspect [ASPECT]</b></p>	<p><b>Sets the aspect ratio of the picture to be displayed for the current input signal.</b> (📖 page 29)</p> <p><b>Wide Zoom:</b> A 4:3 aspect ratio picture is projected naturally to fill the screen. The upper and lower portions of the picture are cropped.</p> <p><b>Zoom:</b> A 4:3 aspect ratio picture is enlarged vertically and horizontally in the same ratio to fill the screen. The upper and lower portions are cropped. This mode is suitable to view a letterbox picture. If a movie subtitle, etc., at the bottom of the picture cannot be seen, it can be displayed by adjusting “Vertical Size” or “V Center.” (📖 page 52)</p> <p><b>Normal:</b> Displays a picture on the whole of the screen, maintaining the aspect ratio of the input picture. This is suitable for 16:9 or 4:3 pictures.</p> <p><b>Stretch:</b> A picture squeezed to 4:3 is displayed in 16:9 aspect ratio.</p> <p><b>V Stretch:</b> A 2.35:1 picture is displayed after having been changed to 16:9. This is the most suitable mode when using a commercially available anamorphic lens.</p> <p><b>Squeeze:</b> Displays in its original aspect ratio when a 16:3 or 4:3 picture is viewed using a commercially available anamorphic lens.</p> <p><b>Full:</b> Displays an original picture on the whole of the screen. Only when a computer signal is input.</p> <p><b>Notes</b></p> <ul style="list-style-type: none"> <li>• When a computer signal is input, you can only select “Normal” and “Full.”</li> <li>• When the input is a 3D signal or when “2D-3D Display Sel.” in the Function  menu is set to “3D”, you can only select “Normal” or “Squeeze.”</li> </ul>
-------------------------------	--

<b>Over Scan</b>	<p><b>Hides the edges of the picture.</b></p> <p><b>On:</b> The edges of the input picture are not displayed. Select this setting when noise appears along the edge of the picture.</p> <p><b>Off:</b> Projects the whole of the input picture.</p> <p><b>Tip</b></p> <p>To display the displayable region within the four directions of the screen, refer to “Blanking” on the Installation  menu ( page 59).</p>
<b>Screen Area</b>	<p><b>Selects the size of the picture when a Hi-Vision picture is overscanned.</b></p> <p><b>Full:</b> Expands the picture on the whole of the screen.</p> <p><b>Through:</b> Does not expand the picture on the whole of the screen.</p>
<b>V Center</b>	<p><b>Adjust the whole picture by moving up and down on the screen.</b></p> <p>As the selected number increases, the screen moves up, and as the selected number decreases, the screen moves down.</p>
<b>Vertical Size</b>	<p><b>Reduces or enlarges the picture vertically.</b></p> <p>The screen is enlarged as the setting increases and reduced as the setting decreases. If the subtitle of a movie, etc. cannot be seen, use this together with “V Center”.</p>
<b>Adjust Signal</b>	<p><b>You can adjust the input signal.</b></p> <p><b>APA:</b> Adjusts “Phase”, “Pitch”, and “Shift” automatically to a position that suits the image signal for pictures from a computer.</p> <p><b>Phase:</b> Adjusts the dot phase and the phase of computer signal of pictures from a computer. Adjusts the picture to the point where it looks clearest.</p> <p><b>Pitch:</b> Adjusts the horizontal size of the picture from a computer. As the number increases, the picture becomes wider, and as the number decreases, the picture becomes narrower. Adjust the setting to match the number of dots of the input signal.</p> <p><b>Shift:</b> Adjusts the position of the picture.</p> <p><b>H:</b> As the setting for H (horizontal) increases, the picture moves to the right, and as the setting decreases, the picture moves to the left. Use  /  to adjust the horizontal position.</p> <p><b>V:</b> As the setting for V (vertical) increases, the picture moves up, and as the setting decreases, the picture moves down. Use  /  to adjust the vertical position.</p>

# Setup Menu

The Setup menu is used to change the factory preset settings, etc.

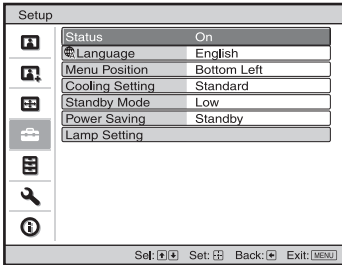

<b>Status</b>	<p><b>Sets whether or not the on-screen display is displayed.</b> Set to “Off” to turn off the on-screen displays except for certain menus, message when turning off the power, and warning messages.</p>
<b>Language</b>	<p><b>Selects the language used in the menu and on-screen displays.</b> Available languages are: English, Dutch, French, Italian, German, Spanish, Portuguese, Russian, Swedish, Norwegian, Japanese, Chinese (Simplified Chinese), Chinese (Traditional Chinese), Korean, Thai and Arabic.</p>
<b>Menu Position</b>	<p><b>You can change the position to display the menu on the upper screen.</b> <b>Bottom Left:</b> Displays the menu on the bottom left area of the screen. <b>Center:</b> Displays the menu on the center of the screen.</p>
<b>Cooling Setting</b>	<p><b>Use this item when using the projector at high altitudes.</b> <b>High:</b> Use this setting when using the projector at an altitude of 1,500 m or higher. <b>Standard:</b> Use this setting when using the projector at normal altitudes.</p> <p><b>Note</b> When this item is set to “High”, the fan noise becomes slightly louder since the number of fan rotations increase.</p>
<b>Standby Mode</b>	<p><b>Lowers the power consumption in standby.</b> When set to “Standard”, the power consumption in standby becomes normal. When set to “Low”, the power consumption in standby is lowered.</p> <p><b>Note</b> When this item is set to “Low”, the “PJ Auto Power On” function is disabled (The function is set to “Off” and does not appear in the menu.). (☞ page 56)</p>

<b>Power Saving</b>	<p><b>Sets the power saving mode.</b></p> <p><b>Lamp Cutoff:</b> The lamp turns off automatically and power consumption is reduced if no signal is input for 10 minutes. If signal is resumed, or any button on the control panel or remote control is pressed, the lamp will light again. In Lamp Cutoff, the ON/STANDBY indicator lights in orange. (☞ page 8)</p> <p><b>Standby:</b> The power will be turned off automatically and the projector goes to Standby mode if no signal is input for 10 minutes.</p> <p><b>Off:</b> The Power Saving mode is released.</p>
<b>Lamp Setting</b>	<p><b>When replacing the lamps, set the desired lamp setting.</b> (☞ page 73)</p>

# Function Menu

The Function menu is used for changing the settings of the various functions of the projector.

The 3D Settings menu can be displayed by pressing the 3D button on the remote control.

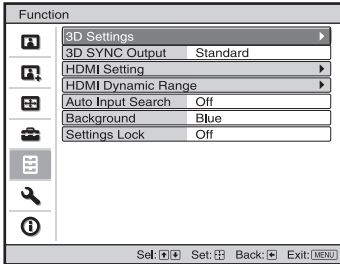

## 3D Settings

### You can change the settings of the 3D function.

**2D-3D Display Sel.:** For Switching the video images to “2D” or “3D.”

**Auto:** Displays 3D video images when HDMI signals with 3D information are input. Displays 2D video images when other signals are input.

**3D:** Displays 3D video images according to the 3D system selected in “3D Format.” However, when HDMI signals with 3D information are input the projector, displays 3D video images according to the 3D system of the HDMI signals with 3D information.

**2D:** Displays 2D video images.

\* The 3D information is additional information to discriminate 3D. Some HDMI signals have additional information to discriminate 3D and some HDMI signals have none.

**3D Format:** You can select this item by pressing **▶** on the remote control when setting “2D-3D Display Sel.” to “3D.” Set the 3D system when the input HDMI signals do not include 3D information.

**Simulated 3D:** Converts 2D video images to 3D video images. The setting can be made only for input the HD signals.



- The simulated 3D feature may have limited effect, depending on the video source.
- There are differences in perception of 3D video images among individuals.

**Side-by-Side:** Displays 3D images as received (before conversion to sequential) in left-right split-screen format.

**Over-Under:** Displays 3D images as received (before conversion to sequential) in top-bottom split-screen format.

<p><b>3D Settings</b></p>	<p><b>3D Glasses Bri'ness:</b> For adjusting the brightness of the picture when watching 3D video images using the 3D glasses. You can select the brightness from among "Min," "1," "2," "3," and "Max."</p> <p><b>3D Depth Adjust:</b> For adjusting the depth of the 3D video images on the screen. The setting can be made only when a 3D Format other than "Simulated 3D" is selected.</p> <p style="text-align: center;">Depth   -2   -1   0   +1   +2</p> <p style="text-align: center;">Front ← Normal → Depth</p> <p>We recommended that "3D Depth Adjust" be set to "0." The 3D video images may be difficult to perceive, depending on the setting of "3D Depth Adjust."</p> <p><b>Simulated 3D Effect:</b> For adjusting the 3D effect when 2D content is converted to 3D video images. You can select the effect from among "High," "Middle," and "Low."</p> <p><b>Notes</b></p> <ul style="list-style-type: none"> <li>• The menu display has a ghost while a 3D video image is displayed and is best viewed with the 3D glasses.</li> <li>• We recommended that the screen size be 100 to 120 inches. If you watch 3D video images on a screen larger than 100 inches, the 3D effect may be diminished.</li> </ul>
<p><b>3D SYNC Output</b></p>	<p><b>Switches the output of the 3D SYNC connector.</b></p> <p><b>Standard:</b> This output is suitable for the built-in 3D Sync Transmitter and external 3D Sync Transmitter TMR-PJ2 (not supplied). This mode is the default setting.</p> <p><b>Option:</b> Select this mode when connecting a transmitter other than TMR-PJ2.</p> <p><b>Note</b></p> <p>When you select "Option", use the supplied conversion cable. The availability of compatible transmitters varies, depending on the country/region.</p>
<p><b>HDMI Setting</b></p>	<p><b>You can change the settings of the Control for HDMI function.</b></p> <p><b>Control for HDMI:</b> Selects the function whether to turn the Control for HDMI function effective when the HDMI 1 and HDMI 2 connectors are connected to a Control for HDMI compatible equipment.</p> <p>When set to "On", the following are available.</p> <ul style="list-style-type: none"> <li>• The operation of the projector and the connected Control for HDMI compatible equipment will synchronize with each other.</li> <li>• The Control for HDMI setting of Sony equipment (AV amplifier, video, etc.), which is compatible with "Control for HDMI - Easy Setting"*, will also be effective.</li> </ul> <p><b>Device Auto Power Off:</b> Sets whether to also turn the power of the connected Control for HDMI compatible equipment off when you turn the power of the projector off.</p> <p>When set to "On", the equipment will synchronize and turn off when the power of the projector turns.</p> <p><b>PJ Auto Power On:</b> Select whether to link the power of the projector to the Control for HDMI compatible equipment.</p> <p>When set to "On", the power of the projector will automatically turn on when the power of the connected equipment is turned on or when making operations such as playback.</p>



<b>HDMI Setting</b>	<p><b>Note</b></p> <p>To enable this function, set “Standby Mode” (☞ page 53) in the Setup  menu to “Standard”, and then set “PJ Auto Power On” to “On”. For details, see “About the Control for HDMI” (☞ page 63).</p> <p><b>Device List:</b> Lists all the Control for HDMI compatible equipment connected to the projector.</p> <p>When “Enable” is selected, the Control for HDMI setting of Sony equipment (AV amplifier, video, etc.), which is compatible with “Control for HDMI - Easy Setting”, will also be effective.</p> <div data-bbox="479 347 893 724" style="border: 1px solid black; padding: 5px;"> <table border="1" style="width: 100%; border-collapse: collapse;"> <thead> <tr> <th style="text-align: left;">Input</th> <th style="text-align: left;">Device</th> <th style="text-align: left;">Type</th> </tr> </thead> <tbody> <tr> <td>HDMI 1</td> <td>Player 1</td> <td>BD</td> </tr> <tr> <td>HDMI 2</td> <td>Player 2</td> <td>DVD</td> </tr> </tbody> </table> <p style="font-size: small; margin-top: 10px;">Would you like to enable for HDMI settings for connected devices? Before enabling settings, turn on the devices. For unrecognized devices, check settings on their side.</p> <p style="text-align: center; margin-top: 5px;"><input type="button" value="Enable"/></p> <p style="text-align: right; font-size: x-small; margin-top: 5px;">Set:  Back: </p> </div> <p>* “Control for HDMI - Easy Setting” is a function that makes the Control for HDMI setting of equipment connected to HDMI input of the projector effective as well when the Control for HDMI setting of the projector is effective. This function is only available between compatible Sony equipment, and some equipment may not be compatible.</p> <p>Although some non-Sony equipment may be compatible, operation is not guaranteed for such equipment.</p>	Input	Device	Type	HDMI 1	Player 1	BD	HDMI 2	Player 2	DVD
Input	Device	Type								
HDMI 1	Player 1	BD								
HDMI 2	Player 2	DVD								
<b>HDMI Dynamic Range</b>	<p><b>Set the video input level of HDMI 1 and HDMI 2 connectors.</b></p> <p><b>Auto:</b> Sets the video input level automatically.</p> <p><b>Limited:</b> The video input level is set for signals of 16-235.</p> <p><b>Full:</b> The video input level is set for signals of 0-255.</p> <p><b>Note</b></p> <p>If the video output setting of the connected HDMI device is not set correctly, light and dark parts of the video may appear too light or too dark.</p>									
<b>Auto Input Search</b>	<p><b>Hides input terminals that do not have signal input.</b></p> <p>When set to “On”, terminals without input signals do not appear on the input palette that appears when you press INPUT.</p> <p>To display all input terminals, set this to “Off”. (☞ page 27)</p>									
<b>Background</b>	<p><b>Selects the background color of the screen when no signal is input.</b></p> <p>You can select “Black” or “Blue”.</p>									
<b>Settings Lock</b>	<p>Locks menu item settings to prevent operational error. (☞ page 58)</p> <p><b>Off:</b> Cancels the Settings Lock.</p> <p><b>Level A:</b> Clears the display of 20 items from the menu.</p> <p><b>Level B:</b> In addition to Level A, clears the display of a further 15 items.</p>									

## Items Locked by Settings Lock

### Level A, B

<b>Picture menu</b>	
	<ul style="list-style-type: none"> <li>• Reset</li> <li>• Reality Creation</li> <li>• Advanced Iris</li> <li>• Lamp Control</li> <li>• Film Projection</li> <li>• Motion Enhancer</li> <li>• Contrast</li> <li>• Brightness</li> <li>• Color</li> <li>• Hue</li> <li>• Color Temp.</li> <li>• Sharpness</li> <li>• NR</li> <li>• MPEG NR</li> <li>• Film Mode</li> <li>• Contrast Enhancer</li> <li>• Gamma Correction</li> <li>• x.v.Color</li> <li>• Color Space</li> </ul>
<b>Advanced Picture menu</b>	
	<ul style="list-style-type: none"> <li>• RCP</li> </ul>





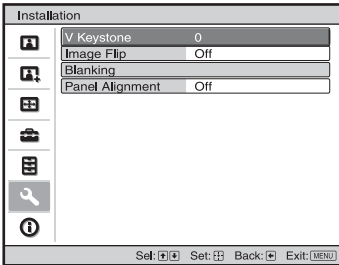

### Level B

<b>Setup menu</b>	
	<ul style="list-style-type: none"> <li>• Status</li> <li>• Language</li> <li>• Menu Position</li> <li>• Cooling Setting</li> <li>• Standby Mode</li> <li>• Power Saving</li> <li>• Lamp Setting</li> </ul>
<b>Function menu</b>	
	<ul style="list-style-type: none"> <li>• 3D SYNC Output</li> <li>• HDMI Setting</li> <li>• HDMI Dynamic Range</li> <li>• Auto Input Search</li> <li>• Background</li> </ul>
<b>Installation menu</b>	
	<ul style="list-style-type: none"> <li>• V Keystone</li> <li>• Image Flip</li> <li>• Blanking</li> <li>• Panel Alignment</li> </ul>

# Installation Menu

The Installation menu is used for changing the installation settings.



<p><b>V Keystone</b></p>	<p><b>Corrects the vertical trapezoidal distortion of the picture.</b>  <b>When the bottom of the trapezoid is longer than the top</b> (  ):          Sets a lower value (– direction).  <b>When the top of the trapezoid is longer than the bottom</b> (  ):          Sets a higher value (+ direction).</p> <p><b>Note</b></p> <p>Depending on the picture position adjusted with the lens shift feature, the aspect ratio of the picture may change from the original or picture distortion may occur with V Keystone adjustment.</p>								
<p><b>Image Flip</b></p>	<p><b>Flips the picture on the screen horizontally and/or vertically.</b>  <b>Off:</b> The picture does not flip.  <b>HV:</b> Flips the picture horizontally and vertically.  <b>H:</b> Flips the picture horizontally.  <b>V:</b> Flips the picture vertically.          Use this item for installation for the backside projection or ceiling installation.</p>								
<p><b>Blanking</b></p>	<p><b>This feature allows you to adjust the displayable region within the four directions of the screen.</b>          Select the edge to adjust by highlighting Left, Right, Top, or Bottom using the  /  buttons.          Adjust the amount of blanking using the  /  buttons.</p> <div data-bbox="549 1193 822 1353" style="border: 1px solid black; padding: 5px; margin: 10px auto; width: fit-content;"> <p>Blanking</p> <table border="1"> <tr> <td>Left:</td> <td>2</td> </tr> <tr> <td>Right:</td> <td>3</td> </tr> <tr> <td>Top:</td> <td>2</td> </tr> <tr> <td>Bottom:</td> <td>3</td> </tr> </table> <p style="text-align: center;">Set, Adjust, Set</p> </div> <p><b>Note</b></p> <p>When both the “Blanking” and the “V Keystone” are adjusted at the same time, the “Blanking” cannot be adjusted correctly. When using the “Blanking”, make sure that you set the “V Keystone” to “0”.</p>	Left:	2	Right:	3	Top:	2	Bottom:	3
Left:	2								
Right:	3								
Top:	2								
Bottom:	3								

## Panel Alignment

**This feature allows you to adjust the gaps in the color of characters or the picture.**

When set to “On”, the “Adjust Color” and the “Pattern Color” can be assigned and adjusted.

**Adjust Item:** Selects how to make adjustments from below.

**Shift:** Shifts the whole picture and makes adjustments.

**Zone:** Selects the desired range and makes adjustments.

**Adjust Color:** Assigns the desired color to adjust the gaps in color. Select “R” (Red) or “B” (Blue) to make adjustments based on “G” (Green).

**Pattern Color:** Select “R/G” (Red and Green) or “R/G/B” (White, all colors) when “Adjust Color” is “R” (Red). Select “B/G” (Blue and Green) or “R/G/B” (White, all colors) when the “Adjust Color” is “B” (Blue).

**Adjust:** The shift adjustment and zone adjustment of the color selected in “Adjust Color” can be made with  $\leftarrow/\rightarrow$ ,  $\uparrow/\downarrow$  buttons.

**When “Shift” is selected:** Assign the settings of the horizontal direction (H) with  $\leftarrow/\rightarrow$  buttons and the vertical direction (V) with  $\uparrow/\downarrow$  buttons on the shift adjustment screen.

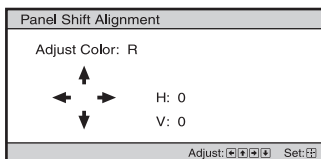

**When “Zone” is selected:** Select the position to adjust with  $\leftarrow/\rightarrow$  buttons for the horizontal position (H position) and  $\uparrow/\downarrow$  buttons for the vertical position (V position), then press  $\oplus$ .

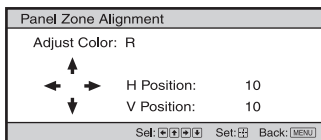

Set the amount to adjust with  $\leftarrow/\rightarrow$  buttons for the horizontal direction (H direction) and with  $\uparrow/\downarrow$  buttons for the vertical direction (V direction). You can select the position to adjust again by pressing  $\oplus$ .

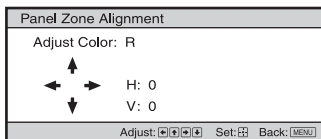

**Reset:** Returns to the factory settings.

### Note

Depending on the adjustments made above, colors may become uneven or the resolution may change.

# Information Menu

The Information menu displays the model name, serial number, the horizontal and vertical frequencies of the input signal and the cumulated hours of usage of the lamp.

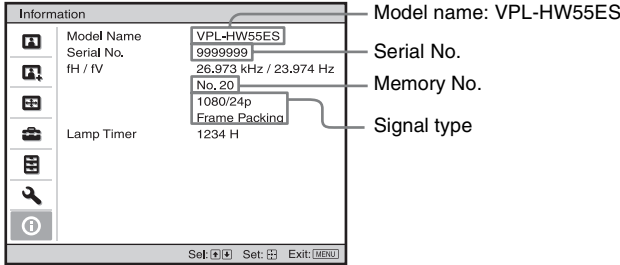



<b>Model name</b>	Displays the model name (VPL-HW55ES).
<b>Serial No.</b>	Displays the serial number.
<b>fH (horizontal frequency)</b>	Displays the horizontal frequency of the input signal.
<b>fV (vertical frequency)</b>	Displays the vertical frequency of the input signal.
<b>Memory No.</b>	Displays the preset memory number of the input signal.
<b>Signal type</b>	Displays the type of the input signal. When input signals with 3D information are input, the type of input signals and the 3D format are displayed.
<b>Lamp Timer</b>	Indicates how long the lamp has been turned on (total usage).

## Notes

- fH (horizontal frequency) and fV (vertical frequency) may not be displayed depending on the input signal used on the projector.
- You cannot change the displays listed above.

## About the Preset Memory No.

This projector has 31 types of preset data for input signals (the preset memory). When the preset signal is input, the projector automatically detects the signal type and recalls the data for the signal from the preset memory to adjust it to an optimum picture. The memory number and signal type of that signal are displayed in the Information  menu.

You can also adjust the preset data through the Screen  menu.

This projector also contains 20 different user memories beside the preset memories used for inputting analog computer signals. You can save input signals that have not been preset on these user memories.

When an unpreset signal is input for the first time, a memory number is displayed as 0.

When you adjust the data of the signal in the Screen  menu, it will be registered to the projector. If more than 20 user memories are registered, the newest memory always overwrites the oldest one.

See the chart on page 77 to find if the signal is registered to the preset memory.

### Note

When the aspect ratio of input signal does not match the screen size, a part of the screen is displayed in black.

This section describes about the other functions, how to solve the problems, how to replace the lamp and air filter, etc.

## About the Control for HDMI

### What is the Control for HDMI?

Control for HDMI is an HDMI standard mutual control function which uses the HDMI CEC (Consumer Electronics Control) specification. By connecting a variety of Control for HDMI compatible equipment such as a hard disk Blu-ray Disc player, a DVD player/recorder, an AV amplifier, etc. to a Control for HDMI compatible TV or a projector with an HDMI cable, the equipment connected will synchronize with the TV or the projector when either is operated.

### Using the Control for HDMI function

- Connect and assign the settings of each equipment appropriately.
- Do not turn off the main power of the equipment.
- Set the input setting of the projector to the HDMI input which the equipment is connected.
- Check if the picture from the equipment appears appropriately on the projector.

### Connecting a Control for HDMI compatible equipment

Use an HDMI cable to connect the projector and the Control for HDMI compatible equipment. Use a cable that has acquired the HDMI logo.

### Setting the Control for HDMI

Be sure to assign the appropriate connections for both the projector and the Control for HDMI compatible equipment

connected to the projector. For settings of the projector, see page 56. For settings of the Control for HDMI compatible equipment connected to the projector, refer to its operational instructions. When equipment that is compatible with the “Control for HDMI - Easy Setting” is connected to the HDMI input of the projector, if you turn the Control for HDMI function setting of the projector on, the Control for HDMI function setting of the connected equipment will also turn on.

### What you can do with the Control for HDMI

- By turning on or playing back the connected equipment, the projector will turn on and the input setting will switch to the terminal of the connected equipment automatically.
- By turning the power of the projector off, the power of the connected equipment will also turn off automatically.
- By changing the language setting of the projector, the language setting of the connected equipment will also change to the same language automatically.

#### Notes

- The available functions of the Control for HDMI differ depending on each equipment. Refer to the operating instruction of each equipment.
- Some synchronization may be available with equipment of other brands with similar functions, but it is not guaranteed.

---

## About the x.v.Color

- “x.v.Color” is a promotion name given to the products that have the capability to realize a wide color space based on the xvYCC specifications and is a trademark of Sony Corporation.
- xvYCC is an international standard of the technical specifications of the extended-gamut color space for video signals. The color gamut of xvYCC is wider than the one of sRGB that is used with the current television system.

---

## About the simulated 3D feature

- Use the simulated 3D function taking into account that the picture will provide a different look from the original images, because this function converts the video images.
- Note that if the projector is used for profit or for public viewing, displaying 2D video images as 3D video images by converting to the simulated 3D may constitute an infringement of the rights of authors or producers, which are legally protected.





# Troubleshooting



If the projector appears to be operating erratically, try to diagnose and correct the problem using the following instructions. If the problem persists, consult with qualified Sony personnel.

## Power



Symptom	Cause and Remedy
The power is not turned on.	<ul style="list-style-type: none"> <li>→ The power may not turn on if you turn the power off with I/⏻ (ON/STANDBY) switch and turn it on again in a short time. After about 1 minute, turn the power on.</li> <li>→ Close the lamp cover securely, then tighten the screws securely. (☞ page 72)</li> <li>→ Close the filter holder securely. (☞ page 73)</li> <li>→ Check warning indicators. (☞ page 68)</li> </ul>
The power is suddenly turned off.	<ul style="list-style-type: none"> <li>→ Check that “Power Saving” in the Setup  menu is set to “Standby.” (☞ page 54)</li> <li>→ Set “Power Saving” to “Off.”</li> </ul>

## Picture

Symptom	Cause and Remedy
No picture.	<ul style="list-style-type: none"> <li>→ Check that the proper connections have been made. (☞ page 21)</li> <li>→ Select the input source correctly using the INPUT button. (☞ page 27)</li> <li>→ Set the computer signal to output from an external monitor.</li> <li>→ Set the computer signal to output only to an external monitor.</li> </ul>
The picture has ghosts.	→ Video images are displayed in 3D. Watch the 3D video images using the 3D glasses, or set “2D-3D Display Sel.” to “2D” (☞ page 55).
The bright area of the picture may become unclear or texts may become faded. (When HDMI video signal is input)	→ Switch the RGB output level of the connected equipment, or switch the HDMI Dynamic Range of the unit (☞ page 57).
The texts may become faded when connected with a computer. (When computer signal is input)	→ This symptom may occur when a signal other than those of HDMI standard is input. Adjust “Sharpness” in the Picture  menu, or set “HDMI Dynamic Range” to “Limited” in the Function  menu. (☞ pages 47, 57)
The picture is too dark.	→ Adjust the “Contrast” or “Brightness” of the Picture  menu properly. (☞ page 47)
The picture is not clear.	<ul style="list-style-type: none"> <li>→ Adjust the focus. (☞ page 19)</li> <li>→ Condensation has accumulated on the lens. Leave the projector for about 2 hours with the power on.</li> </ul>

Symptom	Cause and Remedy
The picture flickers.	<ul style="list-style-type: none"> <li>→ For pictures from a computer, activate “APA” and adjust the current input signal.</li> <li>→ Adjust “Phase” for “Adjust Signal” in the Screen  menu properly. (☞ page 52)</li> </ul>
The color of characters or the picture is not appropriate.	<ul style="list-style-type: none"> <li>→ Select the desired color registration in “Panel Alignment” of Installation  menu (☞ page 60).</li> </ul>
Image is left on the screen. (image retention)	<ul style="list-style-type: none"> <li>→ When High contrast non-moving images are displayed for a long period of time, there may be some image retention on the screen. This is only a temporary condition. Turning off the power for a while will eliminate the retained image.</li> </ul>

## On-screen display

Symptom	Cause and Remedy
On-screen display does not appear.	<ul style="list-style-type: none"> <li>→ Set “Status” in the Setup  menu to “On.” (☞ page 53)</li> <li>→ Check if the ON/STANDBY indicator should light in green. The ON/STANDBY indicator flashes while the projector is starting up. Avoid using the projector until the indicator light up in green.</li> </ul>
The model name does not disappear from the screen. Or else, the demo mode is displayed continuously.	<ul style="list-style-type: none"> <li>→ The display mode of the projector may be set at the time of purchase. Consult with your local dealer or qualified Sony personnel.</li> </ul>
Input terminals do not appear.	<ul style="list-style-type: none"> <li>→ Set “Auto Input Search” in the Function  menu to “Off”. (☞ page 57)</li> </ul>

## Remote control

Symptom	Cause and Remedy
The remote control does not work.	<ul style="list-style-type: none"> <li>→ Batteries could be weak. Replace them with new batteries. (☞ page 11)</li> <li>→ Insert the batteries with the correct polarities. (☞ page 11)</li> <li>→ If there is a fluorescent lamp near the remote control detector, the projector may work improperly or inadvertently.</li> <li>→ Confirm the position of the remote control detector on the projector. (☞ page 8)</li> <li>→ If you use the optional 3D Sync Transmitter and point it to the remote control detector of the unit, the remote control may not work properly.</li> </ul>

## 3D video images

Symptom	Cause and Remedy
The video image does not seem like 3D video images.	<ul style="list-style-type: none"> <li>→ Check if the 3D glasses are turned on (☞ page 33).</li> <li>→ Make sure that the battery in the 3D glasses is charged.</li> <li>→ Check if the input source is HDMI.</li> <li>→ Set “2D-3D Display Sel.” to “Auto” or “3D” (☞ page 55).</li> <li>→ Check if the input signals are compatible 3D signals (☞ page 81).</li> <li>→ If no 3D signal is input from the 3D equipment connected to the projector, restarting the connected 3D equipment may solve the problem.</li> <li>→ When the viewing or projector position is too far from the screen, the 3D glasses may not be able to display the images properly (☞ page 34).</li> <li>→ If you use the optional 3D Sync Transmitter, check that it is placed within the specified range (☞ page 24).</li> <li>→ The screen size is not appropriate. Set the zooming magnification to low or watch the image from farther away from the screen (☞ page 87).</li> </ul>

## Others

Symptom	Cause and Remedy
The fan is noisy.	<ul style="list-style-type: none"> <li>→ Check the setting of “Cooling Setting” in the Setup  menu. (☞ page 53)</li> <li>→ Make sure that the room temperature is not too high.</li> <li>→ Check the installation conditions. (☞ page 13) The number of fan rotation increases to maintain the product reliability of the projector’s components in a room, where the temperature is higher than normal. The fan noise becomes slightly louder. The approximate normal temperature is 25°C.</li> </ul>
The lens shift cannot be adjusted.	<ul style="list-style-type: none"> <li>→ The lens shift cannot be adjusted over the range of movement. Adjust the lens shift within the range of movement (☞ page 19).</li> </ul>
The projector and connected equipment turn On/Off, play back, and operate at the same time.	<ul style="list-style-type: none"> <li>→ “Control for HDMI”, “Device Auto Power Off”, and “PJ Auto Power ON” are set to “On”. Set them to “Off”. For details, see “HDMI Setting” (☞ page 56).</li> </ul>

## Warning Indicators

The ON/STANDBY or LAMP/COVER indicator lights up or flashes if there is any trouble with your projector.

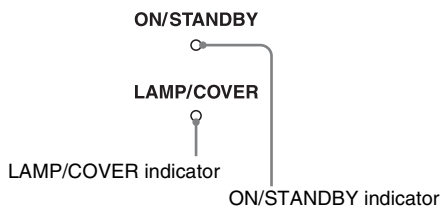

Symptom	Cause and Remedy
LAMP/COVER flashes in red. (A repetition rate of 2 flashes)	<ul style="list-style-type: none"> <li>→ Close the lamp cover securely, then tighten the screws securely. (☞ page 72)</li> <li>→ Close the filter holder securely. (☞ page 73)</li> </ul>
LAMP/COVER flashes in red. (A repetition rate of 3 flashes)	<ul style="list-style-type: none"> <li>→ The lamp has reached the end of its useful lifespan. Replace the lamp. (☞ page 71)</li> <li>→ The lamp has reached a high temperature. Wait until the lamp cools, and then turn on the power again.</li> </ul>
ON/STANDBY flashes in red. (A repetition rate of 4 flashes)	<ul style="list-style-type: none"> <li>→ The fan is broken. Consult with qualified Sony personnel.</li> </ul>
ON/STANDBY flashes in red. (A repetition rate of 2 flashes)	<ul style="list-style-type: none"> <li>→ The internal temperature is unusually high. Check to ensure that if nothing is blocking the ventilation holes or whether or not the projector is being used at high altitudes.</li> </ul>
ON/STANDBY flashes in red. (A repetition rate of 6 flashes)	<ul style="list-style-type: none"> <li>→ Press the I/⏻ (ON/STANDBY) switch to turn on the projector. If the power is not turned on, disconnect the AC power cord, then confirm the ON/STANDBY lamp is turned off. After about 10 seconds, reconnect the AC power cord and turn on the power again. If the indicators still light up, the electrical system has a problem. Consult with qualified Sony personnel.</li> </ul>

### Note

When a warning indicator other than the above starts flashing, and the symptom persists even after carrying out the above methods, consult with qualified Sony personnel.

## Warning messages

Message	Cause and Remedy
High temp.! Lamp off in 1 min.	<ul style="list-style-type: none"> <li>→ Turn off the power.</li> <li>→ Check to ensure that nothing is blocking the ventilation holes. (☞ page 14)</li> </ul>
Frequency is out of range!	<ul style="list-style-type: none"> <li>→ Frequency is out of range. Input a signal that is within the acceptable frequency range of the projector. (☞ page 77)</li> </ul>
Please replace the Lamp/ Filter.	<ul style="list-style-type: none"> <li>→ It is time to replace the lamp. Replace the lamp. (☞ page 71)</li> <li>→ Also, replace the air filter too. Restart cleaning the ventilation holes (intake). (☞ page 71)</li> </ul> <p>If this message appears again after you replace the lamp and filter, the lamp replacement process is not complete. Check the lamp replacement process. (☞ page 71)</p> <p><b>Note</b></p> <p>To clear this message, press any button either on the remote control or the control panel of the projector once.</p>
Please clean the filter.	<ul style="list-style-type: none"> <li>→ It is time to clean the air filter. Clean the air filter. (☞ page 74)</li> </ul> <p><b>Note</b></p> <p>To clear this message, press any button either on the remote control or the control panel of the projector once.</p>
Please clean the filter. Have you finished? Yes No	<ul style="list-style-type: none"> <li>→ It is time to clean the air filter. Clean the air filter. (☞ page 74)</li> <li>→ If you cleaned the air filter, select “Yes.” If you did not clean the air filter, select “No.”</li> </ul>
Projector temperature is high. Cooling Setting should be “High” if projector is being used at high altitude.	<ul style="list-style-type: none"> <li>→ Check to ensure that the ventilation holes on the unit are not covered. (☞ page 8)</li> <li>→ When using the projector at high altitude, set the Cooling Setting to “High”. (☞ page 53)</li> </ul> <p><b>Note</b></p> <p>When temperature inside the projector remains high, the Cooling Setting is switched to “High” in 1 minute, then the fan speed increases.</p>
Power Saving Mode is set. Projector lamp will automatically cutoff in 1 minute.	<ul style="list-style-type: none"> <li>→ “Power Saving” is set to “Lamp Cutoff.” (☞ page 54)</li> </ul> <p><b>Note</b></p> <p>If no signal is input, the lamp turns off after 1 minute.</p>
Power Saving Mode is set. Projector will automatically enter Standby Mode in 1 minute.	<ul style="list-style-type: none"> <li>→ “Power Saving” is set to “Standby.” (☞ page 54)</li> </ul> <p><b>Note</b></p> <p>If no signal is input, the power turns off after 1 minute, and the projector goes into standby mode.</p>

## Caution messages

Message	Cause and Remedy
x↔	→ No signal is input in the selected input. Check connections. (☞ page 21)
Not applicable!	→ Press the appropriate button. → The operation to be activated by the button is currently prohibited.
Settings Lock enabled.	→ “Settings Lock” is set to “Level A” or “Level B.” (☞ page 57)

# Replacing the Lamp and the Air Filter and Cleaning the Ventilation Holes (intake)

Tools you need to get started:

- Projector Lamp LMP-H202 (optional)
- Standard Phillips screwdriver
- Cloth (for scratch protection)

The lamp used for the light source has a certain lifespan. When the lamp dims, the color balance of the picture becomes strange, or “Please replace the Lamp/Filter.” appears on the screen, the lamp may be exhausted. Replace the lamp with a new one without delay.

Use an LMP-H202 Projector Lamp as the replacement lamp.

The air filter is supplied with the LMP-H202 Projector Lamp. When you replace the lamp, it is also time to replace the air filter.

Whenever you replace the lamp, be sure to replace the air filter with a new one. Also clean the ventilation holes (intake).

## Caution

- The lamp remains hot after the projector is turned off with the I/⏻ (ON/STANDBY) switch. If you touch the lamp, you may burn your fingers. When you replace the lamp, wait for at least 1 hour for the lamp to cool.
- Do not touch the surface of the lens. If you touch it, wipe off the fingerprints with a soft cloth.
- Pay special attention to replacing the lamp when the projector is installed on the ceiling.
- When removing the lamp unit, make sure it remains horizontal, then pull straight up. Do not tilt the lamp unit. If you pull out the lamp unit while tilted and if the lamp breaks, the pieces may scatter, causing injury.
- When you remove the air filter, be careful not to let any dust fall into the projector.
- Replacing the air filter is crucial to maintain the good performance of the projector or to prevent malfunction to it. When a warning

message for replacing the air filter appears, replace the air filter immediately.

- 1 Turn off the projector and unplug the AC power cord.
- 2 When setting the projector on a flat surface such as a desk etc., put a cloth to prevent the surface from being scratched. Reverse the projector as illustrated, then place it on the cloth.

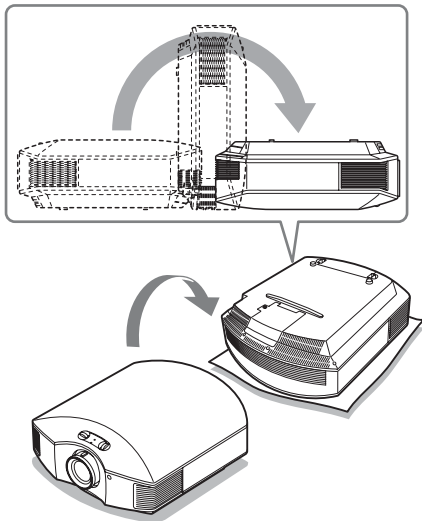

## Notes

- When the lamp is damaged the broken pieces of the lamp may become scattered, if you do not reverse the projector. This may cause injury.
- Be sure that the projector is placed on a stable surface.

- 3** Loosen the screw on the lamp cover with a Philips screwdriver, and then open the lamp cover.

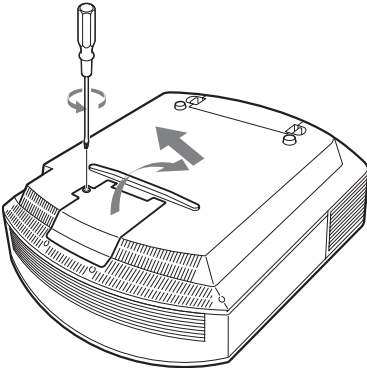

- 5** Hold the handle of the new lamp and push it in securely until it reaches the end, and then tighten the 3 screws.

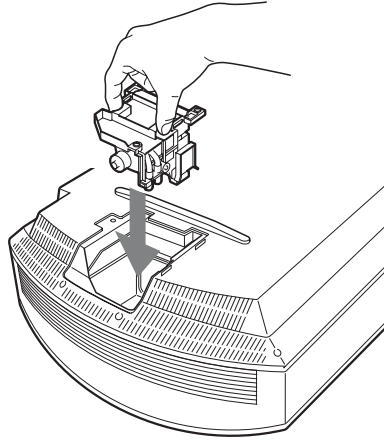

- 4** Loosen the 3 screws on the lamp with the Phillips screwdriver. Hold up the handle, then pull the lamp straight out.

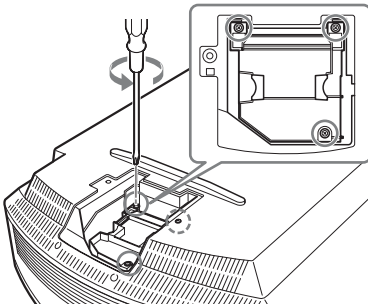

**Note**

Be careful not to touch the optical block inside the unit.

- 6** Close the lamp cover, then tighten the screws.

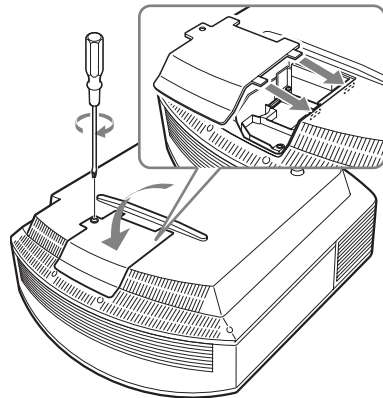



## 7 Remove the filter holder.

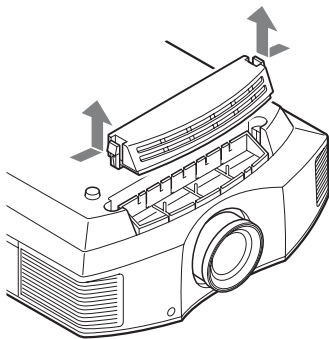

## 8 Remove the air filter.

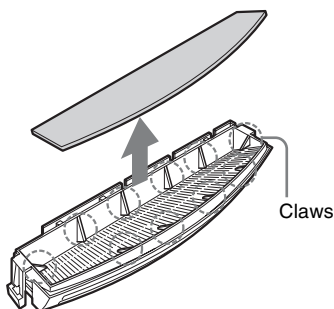

## 9 Attach the new air filter so that it fits into each claws (10 positions) on the filter holder.

### Note

Attach the air filter aligning it with the shape of the filter holder.  
Also, do not touch the fan after removing the air filter that is set deep inside the projector.

## 10 Attach the filter holder.

### Note

The projector will not turn on unless the filter holder is securely closed.

## 11 Wipe dust off the ventilation holes (intake) with a soft cloth.

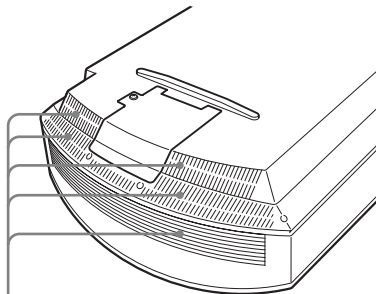

Ventilation holes (intake)

## 12 Place the project back on its original position.

## 13 Turn on the projector, then select the desired setting item on the Setup menu. The menu screen below will be appeared.

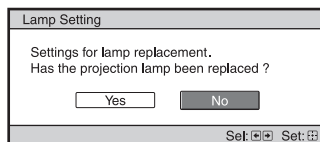

### Tip

If "Settings Lock" is set to "Level B," set to "Off" once.

## 14 Select "Yes".

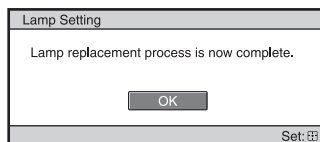

### Caution

Do not put your hands into the lamp replacement slot, and do not allow any liquid or other objects into the slot to avoid electrical shock or fire.

## Notes

- Be sure to use an LMP-H202 Projector Lamp for replacement. If you use lamps other than the LMP-H202, the projector may malfunction.
- Be sure to turn off the projector and unplug the power cord before replacing the lamp, then check the ON/STANDBY lamp has already been turned off.
- The projector will not turn on unless the lamp is securely installed in place.
- The projector will not turn on unless the lamp cover is securely closed.
- To cancel a message displayed on the screen, press either the button on the remote control or the one on the control panel on the projector.

### Note

The lamp contains mercury. The disposal rules for used fluorescent tubes depend on where you live. Follow the waste disposal policy in your area.

## Disposal of the used lamp

### For the customers in the USA

Lamp in this product contains mercury. Disposal of these materials may be regulated due to environmental considerations. For disposal or recycling information, please contact your local authorities or the Telecommunications Industry Association ([www.eiae.org](http://www.eiae.org)).

## Cleaning the Air Filter

When “Please clean the filter.” appears on the screen, you should clean the air filter. The air filter should be cleaned every 1,500 hours. This value varies depending on the environment or how the projector is used. 1,500 hours are approximate. After washing the air filter with a mild detergent solution, dry it in a shaded place.

### Notes

- When you clean the air filter, make sure you do not damage it. For details on how to attach and remove the air filter, see “Replacing the Lamp and the Air Filter and Cleaning the Ventilation Holes (intake)” Steps 7 to 10. (☞ page 73)
- When you remove the air filter, be careful not to let any dust fall into the projector.
- Cleaning the air filter is crucial to maintain the good performance of the projector or to prevent malfunction to it. When a warning message for cleaning the air filter appears, clean the air filter immediately.

## Fitting the Lens Cap

When fitting the lens cap onto the lens, position the lens cap so that the concave on the side of the lens cap will fit the zoom lever, as shown in the illustration.

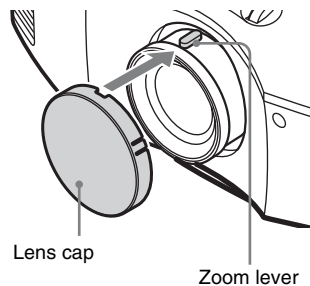

# Cleaning

## Cleaning the lens

The lens surface is especially treated to reduce reflection of light.

As incorrect maintenance may impair the performance of the projector, take care with respect to the following:

- Wipe the lens gently with a soft cloth such as a cleaning cloth or glass cleaning cloth.
- Stubborn stains may be removed with a soft cloth such as a cleaning cloth or glass cleaning cloth lightly dampened with water.
- Never use solvent such as alcohol, benzene or thinner, or acid, alkaline or abrasive detergent, or chemical cleaning cloth, as they will damage the lens surface.

## Cleaning the cabinet

- To remove dust from the cabinet, wipe gently with a soft cloth. If dust is persistent, wipe with a soft cloth slightly moistened with a diluted mild detergent solution.
- Never use any type of abrasive pad, alkaline/acid cleaner, scouring powder, or volatile solvent, such as alcohol, benzene, thinner or insecticide.
- Using such materials or maintaining prolonged contact with rubber or vinyl materials may result in damage to the screen surface and cabinet material.

# Specifications

## System

Projection system	SXRD panel, 1 lens, projection system
LCD panel	0.61-inch (15.4 mm) SXRD panel 6,220,800 pixels (2,073,600 pixels × 3)
Lens	1.6 times zoom lens (manual) f=18.7 mm to 29.7 mm F2.52 to F3.02
Lamp	200 W Ultra High Pressure Lamp
Projection picture size	40 inches to 300 inches (1,016 mm to 7,620 mm) (measured diagonally)
Acceptable video signals	480/60i, 576/50i, 480/60p, 576/50p, 720/60p, 720/50p, 1080/60i, 1080/50i, The following items are available for digital signal (HDMI input) only: 1080/60p, 1080/50p, 1080/24p
Acceptable computer signals	fH: 19 kHz to 72 kHz fV: 48 Hz to 92 Hz Maximum resolution 1,920 × 1,080 (HDMI input only) For details, see "Preset Signals". (Ⓞ page 77)

## Input

### Y P<sub>B</sub>/C<sub>B</sub> P<sub>R</sub>/C<sub>R</sub>

Component: phono type  
Y with Sync: 1 V<sub>p</sub>-p±2 dB sync  
negative (75 ohms terminated)  
P<sub>B</sub>/C<sub>B</sub>: 0.7 V<sub>p</sub>-p±2 dB (75 ohms  
terminated)  
P<sub>R</sub>/C<sub>R</sub>: 0.7 V<sub>p</sub>-p±2 dB (75 ohms  
terminated)

### HDMI

Digital RGB/Y C<sub>B</sub> (P<sub>B</sub>) C<sub>R</sub> (P<sub>R</sub>)

### INPUT A

HD D-sub 15-pins

Analog RGB:

R: 0.7 V<sub>p</sub>-p±2 dB  
(75 ohms terminated)

G: 0.7 V<sub>p</sub>-p±2 dB  
(75 ohms terminated)

G with sync/Y: 1 V<sub>p</sub>-p±2 dB sync  
negative (75 ohms terminated)

B: 0.7 V<sub>p</sub>-p±2 dB  
(75 ohms terminated)

SYNC/HD: Composite sync input:  
TTL level, positive/negative

	Horizontal sync input: TTL level, positive/negative
	VD: Vertical sync input: TTL level, positive/negative
3D SYNC	RJ45 connector
IR IN	Minijack
REMOTE	RS-232C: D-sub 9-pins (female)

---

## General

### Dimensions

407.4 mm × 179.2 mm ×  
463.9 mm (16 1/8 × 7 1/8 × 18 3/8  
inches) (w/h/d)

Mass Approx. 10 kg (22 lb 1 oz)

### Power requirements

AC 100 V to 240 V, 3.0 A to 1.3 A,  
50/60 Hz

### Power consumption

Max. 300 W  
Standby mode: 8 W  
Standby mode (low): 0.5 W

### Operating temperature

5 °C to 35 °C (41 °F to 95 °F)

### Operating humidity

35% to 85% (no condensation)

### Storage temperature

-20 °C to +60 °C (-4 °F to +140 °F)

### Storage humidity

10% to 90%

---

## Optional accessories

Projector Lamp	LMP-H202 (for replacement)
Projector Suspension Support	PSS-H10
3D glasses	TDG-PJ1
3D Sync Transmitter	TMR-PJ2

---

## Supplied accessories

- Remote control RM-PJ23 (1)
- Size AA (R6) manganese batteries  
(2)
- AC power cord (1)
- Lens cap (1)
- 3D glasses  
TDG-PJ1 (2)
- Pouch for the 3D glasses (2)
- USB charging cable  
(APY5244010020/SONY) (1.2  
m) (2)
- Conversion cable (LAN(M)-  
MD03(J)/SONY) (18 cm) (1)
- Operating Instructions (1)
- Operating Instructions for the 3D  
glasses (1)

Design and specifications are subject to change  
without notice.

## Preset Signals

The following table shows the signals and video formats which you can project using this unit.

When a signal other than the preset signal shown below is input, the picture may not be displayed properly.

Preset memory no.	Preset signal (resolution)		fH (kHz)	fV (Hz)	Sync	H Size
3	480/60i	480/60i (720 × 480i)	15.734	59.940	SonG/Y or composite sync	–
4	576/50i	576/50i (720 × 576i)	15.625	50.000	SonG/Y or composite sync /composite video	–
5	480/60p	480/60p (Progressive NTSC) (720 × 480p)	31.470	60.000	SonG/Y	–
6	576/50p	576/50p (Progressive PAL) (720 × 576p)	31.250	50.000	SonG/Y	–
7	1080/60i	1035/60i (1920 × 1035i) 1080/60i (1920 × 1080i)	33.750	60.000	SonG/Y	–
8	1080/50i	1080/50i (1920 × 1080i)	28.130	50.000	SonG/Y	–
10	720/60p	720/60p (1280 × 720p)	45.000	60.000	SonG/Y	–
11	720/50p	720/50p (1280 × 720p)	37.500	50.000	SonG/Y	–
12	1080/60p	1080/60p (1920 × 1080p)	67.500	60.000	–	–
13	1080/50p	1080/50p (1920 × 1080p)	56.260	50.000	–	–
14	1080/24p	1080/24p (1920 × 1080p)	26.973	23.976	–	–
18	720/60p (Frame packing)	720/60p (1280 × 720p)	90.000	60.000	–	–
19	720/50p (Frame packing)	720/50p (1280 × 720p)	75.000	50.000	–	–
20	1080/24p (Frame packing)	1080/24p (1920 × 1080p)	53.946	23.976	–	–

Preset memory no.	Preset signal (resolution)		fH (kHz)	fV (Hz)	Sync	H Size
26	640 × 480	VESA 60	31.469	59.940	H-neg, V-neg	800
28		VESA 72	37.861	72.809	H-neg, V-neg	832
29		VESA 75 (IBM M3)	37.500	75.000	H-neg, V-neg	840
30		VESA 85 (IBM M4)	43.269	85.008	H-neg, V-neg	832
31	800 × 600	VESA 56	35.156	56.250	H-pos, V-pos	1024
32		VESA 60	37.879	60.317	H-pos, V-pos	1056
33		VESA 72	48.077	72.188	H-pos, V-pos	1040
34		VESA 75 (IBM M5)	46.875	75.000	H-pos, V-pos	1056
35		VESA 85	53.674	85.061	H-pos, V-pos	1048
37	1024 × 768	VESA 60	48.363	60.004	H-neg, V-neg	1344
38		VESA 70	56.476	70.069	H-neg, V-neg	1328
39		VESA 75	60.023	75.029	H-pos, V-pos	1312
45	1280 × 960	VESA 60	60.000	60.000	H-pos, V-pos	1800
47	1280 × 1024	VESA 60	63.974	60.013	H-pos, V-pos	1696
50	1400 × 1050	SXGA +	65.317	59.978	H-neg, V-pos	1864
55	1280 × 768	1280 × 768/60	47.776	59.870	H-neg, V-pos	1664
56	1280 × 720	1280 × 720/60	44.772	59.855	H-neg, V-pos	1664

## Preset memory numbers for each input signal

### Analog signal

Signal	Preset memory number
Component signal (Y Pb/Cb Pr/Cr connectors)	3 to 8, 10, 11
Computer signal (INPUT A connector)	26, 28 to 35, 37 to 39, 55, 56

### Digital signal

Signal	Preset memory number
Component signal (HDMI 1, 2 connectors)	3 to 8, 10 to 14, 18 to 20
Video GBR signal (HDMI 1, 2 connectors)	3 to 8, 10 to 14, 18 to 20
Computer signal (HDMI 1, 2 connectors)	10 to 13*, 26, 32, 37, 45, 47, 50, 55

\* Some digital signals input from computers may be displayed as preset memory number of Component or Video GBR signal.

## Input Signals and Adjustable/Setting Items

The items in the menus available to adjust differ depending on the input signal. The following tables indicate them.

The items that cannot be adjusted are not displayed in the menu.

### Picture menu

Item	Input signal		
	Component signal	Video GBR signal	Computer signal
Reality Creation	●	●	–
Advanced Iris	●	●	●
Lamp Control	●	●	●
Film Projection	●	●	–
Motion Enhancer	●	●	–
Contrast	●	●	●
Brightness	●	●	●
Color	●	●	–
Hue	●	●	–
Color Temp.	●	●	●
Sharpness	●	●	–
NR	●	●	–
MPEG NR	●	●	●
Film Mode	● (excluding preset memory number 14)	● (excluding preset memory number 14)	–
Contrast Enhancer	●	●	–
Gamma Correction * <sup>1</sup>	●	●	●
x.v.Color	●	–	–
Color Space	●	●	●
RCP	●	●	●

● : Adjustable/can be set

– : Not adjustable/cannot be set

## Screen menu

Item	Input signal		
	Component signal	Video GBR signal	Computer signal
Aspect	●	●	● * <sup>3</sup>
Over Scan	●	●	—
Screen Area * <sup>2</sup>	● (preset memory numbers 7, 8, 12, 13, 14 only)	● (preset memory numbers 7, 8, 12, 13, 14 only)	—
V Center * <sup>4</sup>	●	●	—
Vertical Size * <sup>4</sup>	●	●	—
APA	—	—	● * <sup>5</sup>
Phase	—	—	● * <sup>5</sup>
Pitch	—	—	● * <sup>5</sup>
Shift	● * <sup>5</sup>	● * <sup>5</sup>	●

● : Adjustable/can be set

— : Not adjustable/cannot be set

\*<sup>1</sup>: The setting can be made only when “x.v.Color” is set to “Off”.



\*<sup>2</sup>: The setting can be made only when “Over Scan” is set to “On” and “Aspect” is set to “Normal” in the Screen  menu.

\*<sup>3</sup>: If the input signal is from a computer, the setting cannot be made when the aspect ratio is 16:9 or wider (fixed at “Normal”).

\*<sup>4</sup>: The setting can be made only when “Zoom” is selected in “Aspect”.

\*<sup>5</sup>: The setting can be made only for analog signal.

### Note

When connecting a cable such as an HDMI cable, etc., check the type of the signal in the Information  menu ( page 61) and Digital signal ( page 78), and check items that are adjustable/can be set.



## Compatible 3D Signals

The projector accepts the following types of 3D signals.

Resolution	3D signal format
720/60, 50P 1080/24P	Side-by-Side format
	Over-Under format*
	Frame packing*
1080/60, 50i	Side-by-Side format*
1080/60, 50P	Side-by-Side format
	Over-Under format

\*: Mandatory 3D format of the HDMI standards.

## 3D Signals and Adjustable/Setting Items

Some items on the menus may not be available to adjust/set, depending on the 3D signals. The items that cannot be adjusted are not displayed on the menu. The following tables indicate those items.

Item	3D signals			
	720/60, 50P	1080/60, 50i	1080/24P	1080/60, 50P
Advanced Iris	–	–	–	–
Lamp Control	– (fixed at “High”)	– (fixed at “High”)	– (fixed at “High”)	– (fixed at “High”)
Film Projection *	–	–	–	–
Motion Enhancer	–	–	●	–
NR	–	–	–	–
Film Mode	–	–	–	–
x.v.Color	–	–	● (component signal only)	–
Over Scan	–	–	–	–
Screen Area	– (fixed at “Full”)	– (fixed at “Full”)	– (fixed at “Full”)	– (fixed at “Full”)
V Keystone	– (fixed at “0”)	– (fixed at “0”)	●	– (fixed at “0”)

●: Adjustable/can be set

–: Not Adjustable/cannot be set

\*: The setting can be made for 2D display.

When the projector is set to convert 2D video images to 3D video images, some items on the menus may be not available to adjust/set, depending on the “3D Format” settings on

the Function  menu. The items that cannot be adjusted are not displayed on the menu. The following tables indicate these items.

Item	3D format		
	Over-Under	Side-by-Side	Simulated 3D
Advanced Iris	–	–	–
Lamp Control	–	–	–
Film Projection	–	–	–
Motion Enhancer	● (preset memory number 14 only)	● (preset memory number 14 only)	●
NR	–	–	●
MPEG NR	●	●	●
Film Mode	–	–	–
x.v.Color	● (preset memory number 14 only)	● (preset memory number 14 only)	●
Over Scan	–	–	–
Screen Area	–	–	–
V Keystone	● (preset memory number 14 only)	–	–

## Aspect Mode

Selectable items vary depending on the type of input signal or 3D format.

For details, see the tables below. Items that cannot be selected are not displayed in the menu.

### 2D

Acceptable signals	1920 × 1080 1280 × 720	720 × 480 720 × 576	1280 × 720	Others
<b>Preset memory number (☞ page 77)</b>	<b>7, 8, 10 to 14</b>	<b>3 to 6</b>	<b>56</b>	<b>26, 28 to 35, 37 to 39, 55</b>
Normal	●	●	●* <sup>1</sup>	●
Full	–	–	–	●
V Stretch	●	●	–	–
Squeeze	●	●	–	–
Stretch	–	●	–	–
Zoom	–	●	–	–
Wide Zoom	●	●	–	–

\*<sup>1</sup>: Not displayed in the menu as fixed at Normal.

### 3D

Acceptable signals	1920 × 1080, 1280 × 720			
3D format	Side-by-Side	Over-Under	Frame packing	Simulated 3D
<b>Preset memory number (☞ page 77)</b>	<b>7, 8, 10 to 14</b>	<b>10 to 14</b>	<b>18 to 20</b>	<b>7, 8, 10 to 14</b>
Normal	●	●	●	●
Full	–	–	–	–
V Stretch	–	–	–	●
Squeeze	●	●	●	●
Stretch	–	–	–	–
Zoom	–	–	–	–
Wide Zoom	–	–	–	●

## Storage Conditions of Adjustable/Setting Items

Each adjustable/setting item is individually stored for each input connector, image display (2D/3D), or preset signal. For further details, see the tables below.

### Preset memory numbers for each input signal

Input	Preset memory numbers
Input-A	26, 28 to 35, 37 to 39, 55, 56
Component	3 to 8, 10, 11
HDMI 1 (2D)	3 to 8, 10 to 14, 18 to 20, 26, 32, 37, 45, 47, 50, 55
HDMI 2 (2D)	
HDMI 1 (3D)	7, 8, 10 to 14, 18 to 20
HDMI 2 (3D)	

### Picture menu

Item	Storage conditions
Calib. Preset	For each input connector and preset signal
Reset	For each input connector and Calib. Preset
Reality Creation	
Advanced Iris	
Lamp Control	
Film Projection	
Motion Enhancer	
Contrast	
Brightness	
Color	
Hue	
Color Temp.	
D93-D55	
Custom 1-5	
Gain R	For each Color Temp., Custom 1-5
Gain G	
Gain B	
Bias R	
Bias G	
Bias B	

Item	Storage conditions
Sharpness	For each input connector, image display (2D/3D) and Calib. Preset
NR	
MPEG NR	
Film Mode	
Contrast Enhancer	
Gamma Correction	
x.v.Color	
Color Space	

### Advanced Picture menu

Item	Storage conditions
RCP: Position	For each RCP User 1-3
RCP: Range	
RCP Color	
RCP Hue	
RCP Brightness	

### Screen menu

Item	Storage condition
Over Scan	For each input connector and preset signal
V Center	For each input connector
Vertical Size	For each input connector
Adjust Signal: Phase (Analog PC signal)	For each input connector and preset signal
Adjust Signal: Pitch (Analog PC signal)	For each input connector and preset signal
Adjust Signal: Shift (All analog signals)	For each input connector and preset signal

# Projection Distance and Lens Shift Range

The projection distance refers to the distance between the front of the lens and the projected surface.

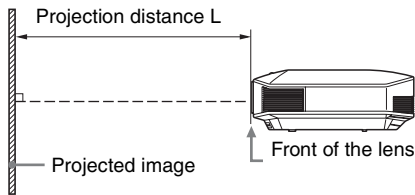

The lens shift range represents the distance in percent (%) by which the lens can be shifted from the center of the projected image. The lens shift range is regarded as 0% when the point **A** in the illustration (point where a line drawn from the center of the lens and the projected image cross at right angles) is aligned with the center of the projected image and full width or full height of the projected image is regarded as 100%.

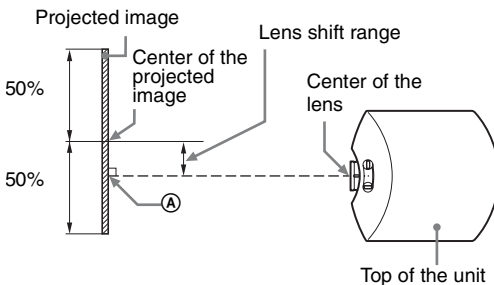
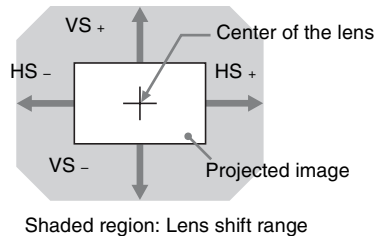
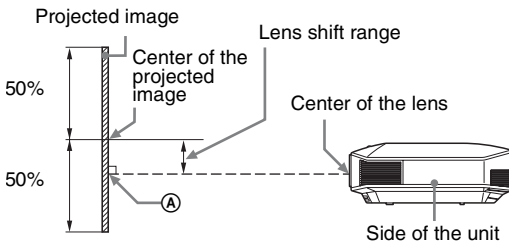

- VS +: Vertical lens shift range (up) [%]
- VS -: Vertical lens shift range (down) [%]
- HS +: Horizontal lens shift range (right) [%]
- HS -: Horizontal lens shift range (left) [%]

## When projecting in 1.78:1 (16:9) format

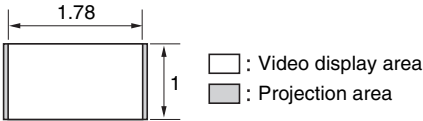

### Projection distance

Unit: m (inches)

Projection image size		Projection distance L
Diagonal	Width × Height	
80" (2.03 m)	1.77 × 1.00 (70 × 39)	2.40 – 3.83 (95 – 150)
100" (2.54 m)	2.21 × 1.25 (87 × 49)	3.00 – 4.79 (119 – 188)
120" (3.05 m)	2.66 × 1.49 (105 × 59)	3.61 – 5.76 (142 – 226)
150" (3.81 m)	3.32 × 1.87 (131 × 74)	4.52 – 7.20 (178 – 283)
200" (5.08 m)	4.43 × 2.49 (174 × 98)	6.04 – 9.61 (238 – 378)

Others

### Projection distance formula

D: Projected image size (Diagonal)

Unit: m (inches)

Projection distance L (minimal length)	Projection distance L (maximal length)
$L = 0.030349 \times D - 0.0354$ $(L = 1.194837 \times D - 1.3915)$	$L = 0.048191 \times D - 0.0212$ $(L = 1.897302 \times D - 0.8329)$

### Lens shift range

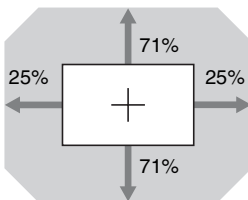

$$VS + = VS - = 71 - 2.840 \times (HS + \text{ or } HS -) [\%]$$

$$HS + = HS - = 25 - 0.352 \times (VS + \text{ or } VS -) [\%]$$

## Attaching the PSS-H10 projector suspension support

For details on installation on a ceiling, refer to the Installation manual for Dealers of the PSS-H10. Make sure to consult with a qualified Sony personnel for installation.

The installation measurements are shown below when installing the projector on a ceiling using the PSS-H10.

### To dealers

Use the Sony PSS-H10 Projector Suspension Support, and take measures to prevent falling using wire, etc.

For details, refer to the installation manual for dealers of the PSS-H10.

### Top view

Install the projector so that the center of the lens is parallel to the center of the screen.

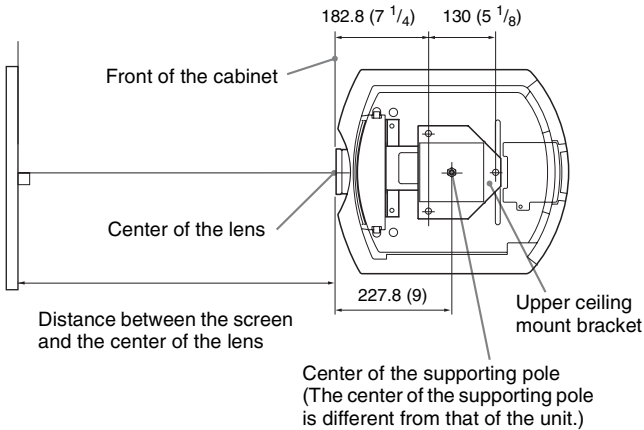



**Front view**

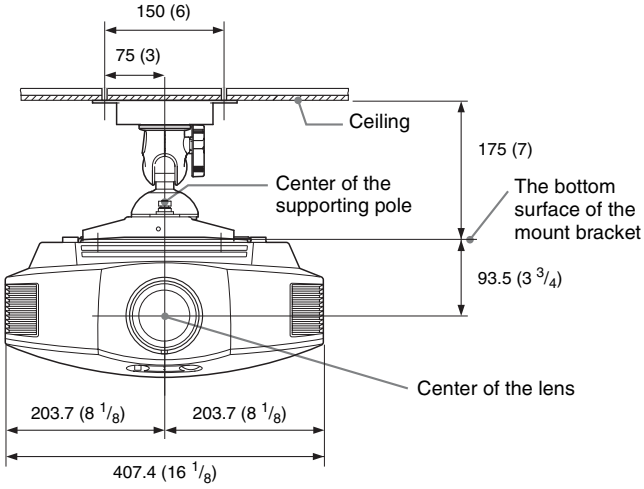

**Side view**

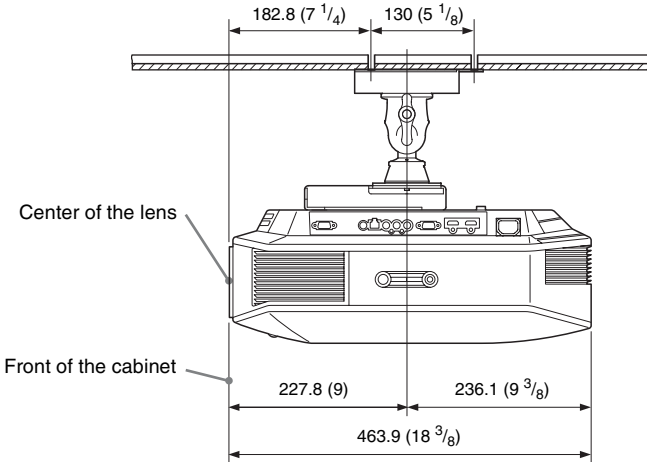

# Index

## Numerics

3D Glasses	
3D glasses communication range	34
Using the 3D glasses	33
3D Settings	
2D-3D Display Sel.	55
3D Depth Adjust	56
3D Format	55
3D glasses Bright	56
Simulated 3D Effect	56
3D SYNC Output	56

## A

Acceptable 3D Signals	81
Adjust Signal	
APA	52
Phase	52
Pitch	52
Shift	52
Adjusting	
picture position	16
picture quality	38
Advanced Iris	46
APA	52
Aspect	
Full	31, 51
Normal	30, 31, 51
Squeeze	31, 51
Stretch	30, 51
V Stretch	30, 51
Wide Zoom	29, 51
Zoom	29, 51
Auto Input Search	57

## B

Background	57
Blanking	59
Brightness	47

## C

Calib. Preset	
Bright Cinema	45
Bright TV	45
Cinema Film 1	45
Cinema Film 2	45
Game	45
Photo	45

Reference	45
TV	45
User	45
Cinema Black Pro	46
Color	47
Color Space	49
Color Temp.	47
Connecting	
3D Sync Transmitter	24
Computer	23
Video equipment	21
Contrast	47
Contrast Enhancer	48
Cooling Setting	53

## E

Expert Setting	48
----------------	----

## F

fH	61
Film Mode	48
Film Projection	46
Front feet (adjustable)	20
fV	61

## G

Gamma Correction	48
------------------	----

## H

HDMI	21
HDMI Dynamic Range	57
HDMI Setting	56
Hue	47

## I

Image Flip	59
ImageDirector3	37, 48

## L

Lamp Control	46
Lamp Setting	54
Lamp Timer	61
Language	53
Location of Controls	
Front/Right side	8
Rear/Bottom	9

<b>M</b>	
Menu	
Advanced Picture .....	50
Function .....	55
Information .....	61
Installation .....	59
Picture .....	45
Screen .....	51
Setup .....	53
Messages	
Caution .....	70
Warning .....	69
Motion Enhancer .....	46
Motionflow .....	46
MPEG NR .....	48
<b>N</b>	
NR .....	48
<b>O</b>	
Over Scan .....	52
<b>P</b>	
Panel Alignment .....	60
Power Saving .....	54
Precautions .....	6
Preset Memory .....	62
Preset mode	
BRT CINE .....	36
BRT TV .....	36
CINEMA FILM 1 .....	36
CINEMA FILM 2 .....	36
GAME .....	36
PHOTO .....	36
REF .....	36
TV .....	36
USER .....	36
Preset Signals .....	77
Projection distance .....	87
Projection distance and lens shift range .....	86
<b>R</b>	
RCP .....	50
Reality Creation .....	46
Remote control	
inserting the batteries .....	11
location of controls .....	10
Reset	
resettable items .....	44

resetting the items .....	44
<b>S</b>	
Screen Area .....	52
Selecting the menu language .....	25
Settings Lock .....	57
Sharpness .....	47
Specifications .....	75
Standby Mode .....	53
Status .....	53
Supplied accessories .....	11
<b>T</b>	
Troubleshooting .....	65
<b>V</b>	
V Keystone .....	59
<b>X</b>	
x.v.Color .....	49, 64

Avant d'utiliser l'appareil, veuillez lire attentivement ce manuel et le conserver pour future référence.

## **AVERTISSEMENT**

**Afin de réduire les risques d'incendie ou d'électrocution, ne pas exposer cet appareil à la pluie ou à l'humidité.**

**Afin d'écartier tout risque d'électrocution, garder le coffret fermé. Ne confier l'entretien de l'appareil qu'à un personnel qualifié.**

**CET APPAREIL DOIT ÊTRE RELIÉ À LA TERRE.**

### **AVERTISSEMENT**

1. Utilisez un cordon d'alimentation (câble secteur à 3 fils)/fiche femelle/fiche mâle avec des contacts de mise à la terre conformes à la réglementation de sécurité locale applicable.
2. Utilisez un cordon d'alimentation (câble secteur à 3 fils)/fiche femelle/fiche mâle avec des caractéristiques nominales (tension, ampérage) appropriées.

Pour toute question sur l'utilisation du cordon d'alimentation/fiche femelle/fiche mâle ci-dessus, consultez un technicien du service après-vente qualifié.

### **Pour les clients au Canada**

CAN ICES-3 (B)/NMB-3(B)

### **Pour les clients en Europe**

Ce produit a été fabriqué par ou pour le compte de Sony Corporation, 1-7-1 Konan Minato-ku Tokyo, 108-0075 Japon. Toutes les questions relatives à la conformité des produits basées sur la législation européenne doivent être adressées à son représentant, Sony Deutschland GmbH, Hedelfinger Strasse 61, 70327 Stuttgart, Allemagne. Pour toute question relative au Service Après-Vente ou à la Garantie, merci de bien vouloir vous référer aux coordonnées qui vous sont communiquées dans les documents « Service (SAV) » ou Garantie.

### **Pour les clients au Canada**

#### **GARANTIE LIMITÉE DE SONY -**

Rendez-vous sur <http://www.sonybiz.ca/solutions/Support.do> pour obtenir les informations importantes et l'ensemble des termes et conditions de la garantie limitée de Sony applicable à ce produit.

# Table des matières

Précautions .....	5
-------------------	---

## Emplacement des commandes

Face avant/droite .....	7
Face arrière/inférieure .....	8
Télécommande .....	9

## Connexions et préparatifs

Déballage .....	10
Étape 1 : Installation du projecteur .....	12
Avant d'installer le projecteur ....	12
Précautions de sécurité relatives à l'installation de l'appareil au plafond .....	13
Installation de l'appareil .....	15
Étape 2 : Réglage de la position de l'image .....	16
Étape 3 : Raccordement du projecteur .....	21
Raccordement à un magnétoscope .....	21
Raccordement à un ordinateur ....	23
Raccordement à un émetteur de synchronisation 3D .....	24
Étape 4 : Sélection de la langue de menu .....	25

## Projection

Projection de l'image .....	27
Mise hors tension .....	28
Sélection du rapport de format en fonction du signal vidéo .....	29
Visionnage d'images vidéo 3D .....	32
Utilisation de la fonction 3D simulé .....	33
Utilisation des lunettes 3D .....	33
Sélection du mode d'affichage de l'image .....	36
Utilisation d'« ImageDirector3 » pour régler la qualité de l'image .....	37
Réglage de la qualité d'image .....	38
Sélection pour régler directement l'option de menu désirée .....	38
Réglage de l'image avec la fonction Real Color Processing .....	39

## Utilisation des menus

Commande par les menus .....	41
Menu Image .....	45
Menu Image avancée .....	50
Menu Écran .....	51
Menu Réglage .....	53
Menu Fonction .....	55
Éléments verrouillés par Verrou réglages .....	59
Menu Installation .....	60
Menu Informations .....	62
Numéros de mémoire de présélection .....	63

## Autres

À propos de Commande HDMI .....	64
À propos de x.v.Color .....	65
À propos de la fonction 3D simulé .....	65
Dépannage .....	66
Indicateurs d'avertissement .....	69
Listes de messages .....	70
Remplacement de la lampe et du filtre à air et nettoyage des orifices de ventilation (prise d'air) .....	72
Nettoyage du filtre à air .....	75
Mise en place du bouchon d'objectif .....	75
Nettoyage .....	76
Spécifications .....	76
Signaux préprogrammés .....	78

Signaux d'entrée et options réglables/paramétrables .....	80
Signaux 3D compatibles .....	82
Signaux 3D et options réglages/ paramétrables .....	82
Rapport de format .....	84
Conditions de mémorisation des options réglables/ paramétrables .....	85
Distance de projection et plage de déplacement d'objectif .....	87
Index .....	91

## Informations de marque de commerce

« PS3 » est une marque déposée de Sony Computer Entertainment Inc.

Les termes HDMI et HDMI High-Definition Multimedia Interface, ainsi que le logo HDMI, sont des marques ou des marques déposées de HDMI Licensing LLC aux États-Unis et dans d'autres pays.

« Blu-ray » et « Blu-ray Disc » sont des marques de commerce de Blu-ray Disc Association.

.....  
Le commande HDMI est une fonction de contrôle mutuel norme HDMI qui utilise une spécification HDMI CEC (Consumer Electronics Control).

Ce projecteur prend en charge DeepColor, x.v.Color, LipSync, les signaux 3D et le signal d'entrée d'ordinateur conformes aux normes HDMI. Il prend également en charge le protocole HDCP.

---

# Précautions

---

## Sécurité

- S'assurer que la tension de service de votre projecteur est identique à la tension locale.
- Si du liquide ou un objet quelconque venait à pénétrer dans le boîtier, débrancher le projecteur et le faire vérifier par un technicien qualifié avant la remise en service.
- Débrancher le projecteur de la prise murale en cas de non-utilisation pendant plusieurs jours.
- Pour débrancher le cordon, le tirer par la fiche. Ne jamais tirer sur le cordon lui-même.
- La prise murale doit se trouver à proximité du projecteur et être facile d'accès.
- Le projecteur n'est pas déconnecté de la source d'alimentation tant qu'il reste branché à la prise murale, même s'il a été mis hors tension.
- Ne pas regarder dans l'objectif lorsque la lampe est allumée.
- Ne pas placer la main ou des objets à proximité des orifices de ventilation. L'air expulsé est brûlant.

---

## Prévenir l'accumulation de chaleur interne

Après avoir mis l'appareil hors tension au moyen de l'interrupteur I/⏻ (marche/veille), ne pas le débrancher de la prise murale tant que le ventilateur de refroidissement tourne.

## Mise en garde

Le projecteur est doté d'orifices de ventilation (prise d'air et sortie d'air). Ne pas obstruer ces orifices et ne rien placer à proximité car ceci risquerait de provoquer une surchauffe interne pouvant entraîner une altération de l'image ou un endommagement du projecteur.

---

## Remballage

Conserver le carton d'emballage original et le matériel d'emballage ; ils seront très utiles si l'on doit un jour expédier l'appareil. Pour

assurer une protection maximale, remballer l'appareil tel qu'il avait été emballé en usine.

---

## Consignes de sécurité relatives à l'utilisation des lunettes 3D

### Avertissement

- Ne jetez pas les Lunettes 3D au feu.
- Ne démontez pas les Lunettes 3D.
- N'utilisez pas, ne chargez pas, ne rangez pas et ne laissez pas les Lunettes 3D ou la batterie près du feu ou dans des endroits où la température est élevée, notamment sous les rayons directs du soleil ou dans un véhicule en plein soleil.
- Utilisez uniquement le câble USB fourni.
- Empêchez toute pénétration d'eau ou de corps étranger dans les Lunettes 3D.

### Consignes de sécurité

- Utilisez uniquement les lunettes 3D fournies avec cet appareil. Vous devez seulement porter les lunettes 3D pour regarder des images vidéo 3D. N'utilisez pas les lunettes 3D avec un autre appareil, par exemple un téléviseur.
- Si vous observez des scintillements ou des éclairs, éteignez l'éclairage.
- Cet appareil n'est pas destiné à être utilisé par des enfants sans la surveillance d'un adulte.
- Veillez à ne pas vous pincer les doigts dans les charnières des lunettes 3D lorsque vous repliez les branches.
- Ne laissez pas tomber ou ne modifiez pas ces lunettes 3D.
- Si ces lunettes sont cassées, éloignez les débris de la bouche ou des yeux.

---

## Projecteur LCD

Le projecteur LCD est fabriqué au moyen d'une technologie de haute précision. Il se peut toutefois que vous constatiez que de petits points noirs et/ou lumineux (rouges, bleus ou verts) apparaissent continuellement sur le projecteur LCD. Ceci est un résultat normal du processus de fabrication et n'est pas le signe d'un dysfonctionnement. Si vous utilisez plusieurs projecteurs LCD pour projeter sur un écran, la reproduction des couleurs peut varier selon les projecteurs, même s'ils sont du même

modèle. Ceci est dû au fait que l'équilibre des couleurs peut être réglé différemment sur les projecteurs.

---

### **Remarque concernant la condensation**

Si la pièce dans laquelle le projecteur est installé subit de brusques changements de températures ou si vous déplacez le projecteur d'un endroit froid à un endroit chaud, de la condensation peut se former à l'intérieur du projecteur. Étant donné que la condensation peut provoquer un dysfonctionnement, réglez la température de votre climatiseur avec précaution. Si de la condensation se forme, laissez le projecteur allumé pendant deux heures avant de l'utiliser.

**Sony ne peut être tenue responsable de tout dommage, de quelque nature que ce soit, résultant d'une incapacité à mettre en place des mesures de sécurité adaptées pour les dispositifs de transmission, de fuites de données inévitables dues aux spécifications de transmission ou de tout autre problème de sécurité.**



# Emplacement des commandes

## Face avant/droite

Pour commander le projecteur, on peut utiliser les boutons du panneau de commande qui portent le même nom que ceux de la télécommande.

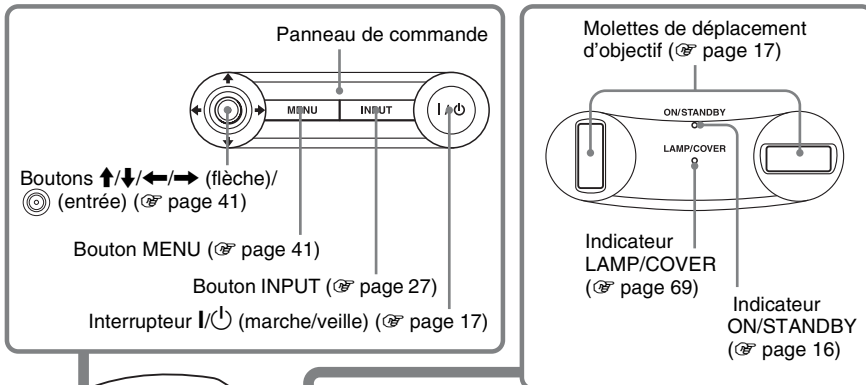

### Remarque

Lorsque l'indicateur ON/STANDBY s'allume en orange, le mode économique est activé. (☞ page 54)

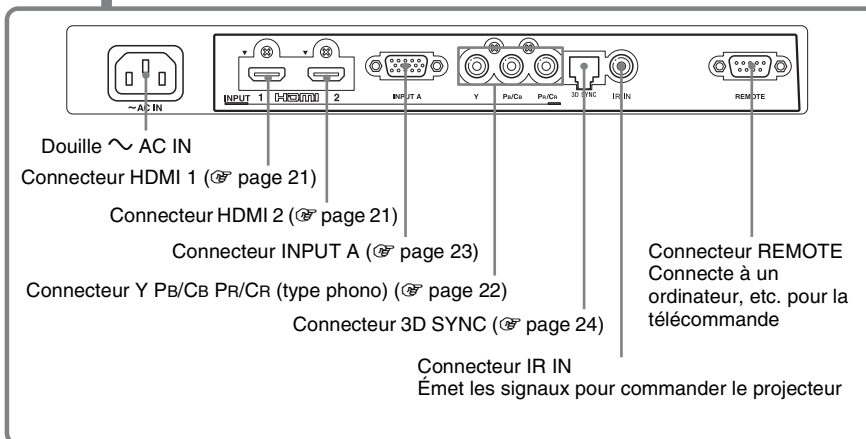
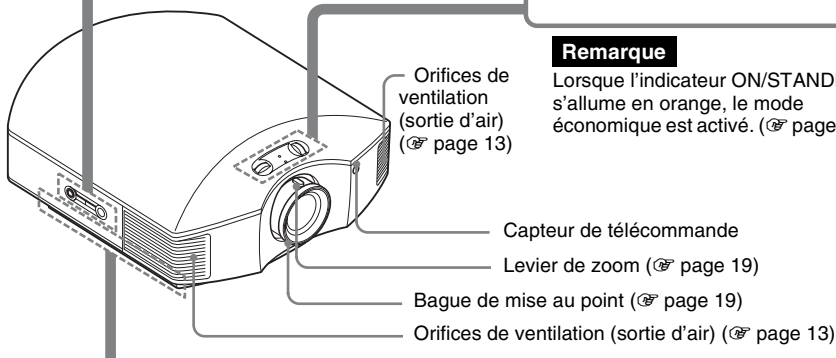

# Face arrière/inférieure

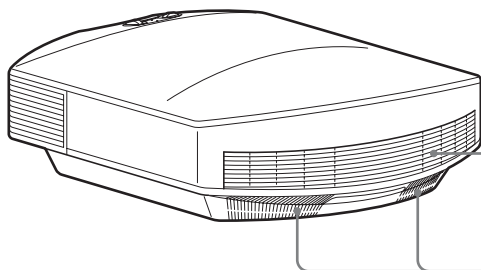

Orifices de ventilation (prise d'air)  
(☞ page 13)

Orifices de ventilation (prise d'air)  
(☞ page 13)

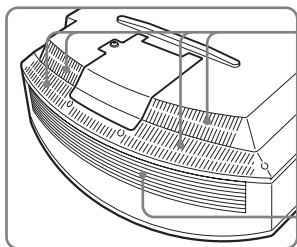

Orifices de ventilation (prise d'air)  
(☞ page 13)

Orifices de ventilation (prise d'air)  
(☞ page 13)

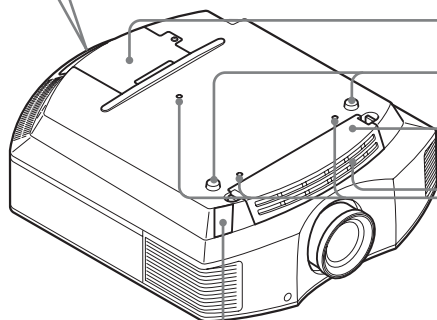

Couvercle de la lampe (☞ page 73)

Pieds avant (réglables)  
(☞ page 20)

Support à filtre (☞ page 74)

Orifices de ventilation (prise d'air)  
(☞ page 13)

Orifice de fixation du support  
de suspension de projecteur  
(☞ page 89)

Émetteur de synchronisation 3D  
(☞ page 34)

# Télécommande

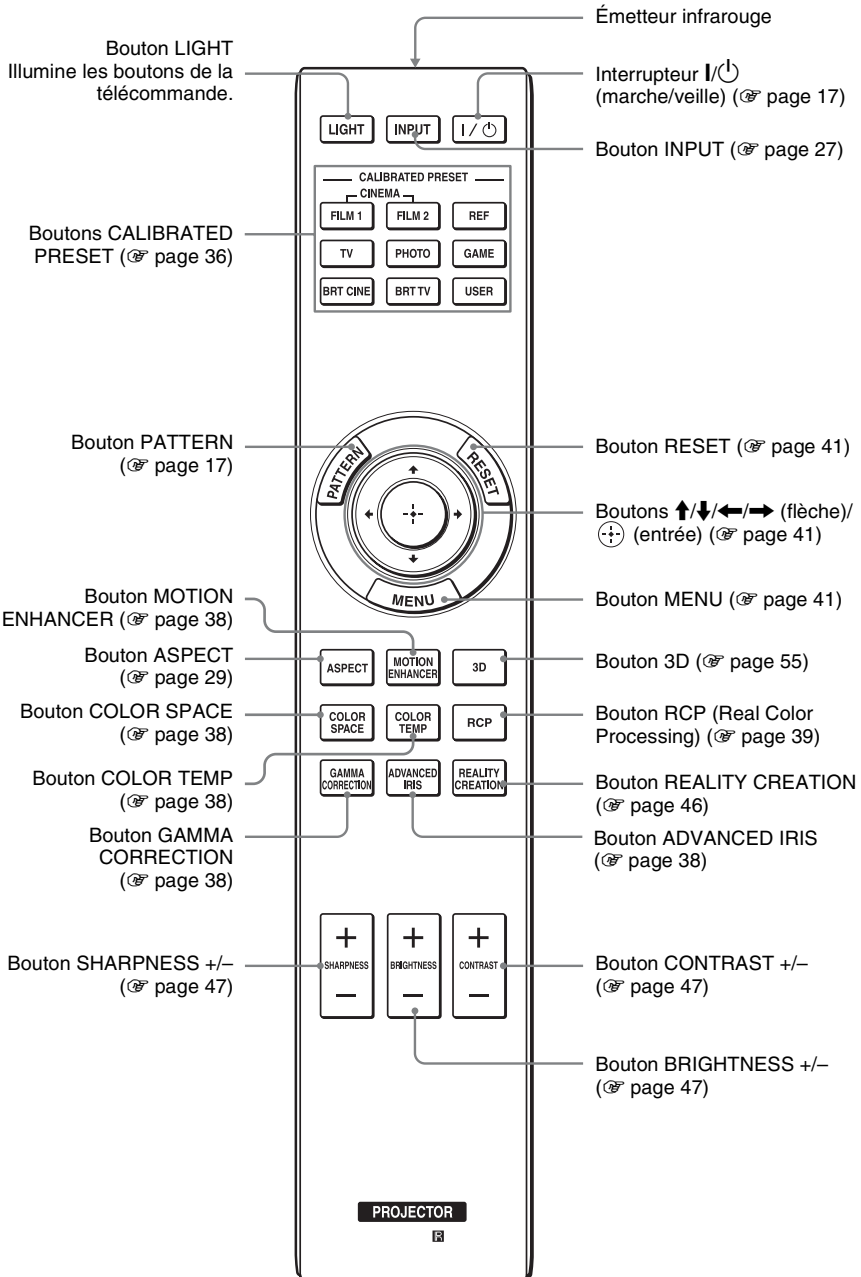

# Connexions et préparatifs

Cette section décrit comment installer le projecteur et l'écran, comment connecter l'appareil à partir duquel on désire projeter l'image, etc.

## Déballage

Vérifier l'emballage pour s'assurer qu'il contient les éléments suivants :

- Télécommande (1) et piles de format AA (R6) manganèse (2)

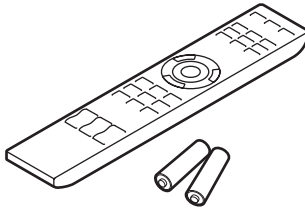

- Cordon d'alimentation secteur (1)
- Bouchon d'objectif (1)

Lorsque vous avez acheté le projecteur, le bouchon d'objectif était placé sur ce dernier. Retirez ce bouchon d'objectif lorsque vous utilisez le projecteur.

- Lunettes 3D (2)
- Étui pour les lunettes 3D (2)
- Câble de charge USB (APY5244010020/SONY) (1,2 m) (2)
- Câble de conversion (LAN(M)-MD03(J)/SONY) (18 cm) (1)
- Mode d'emploi (ce manuel)
- Mode d'emploi pour les lunettes 3D (1)

## Insertion des piles dans la télécommande

Insérer les piles par le côté  en premier, tel qu'indiqué sur l'illustration. Il y a risque de court-circuit et de surchauffe si les piles sont insérées par la force ou avec les pôles inversés.

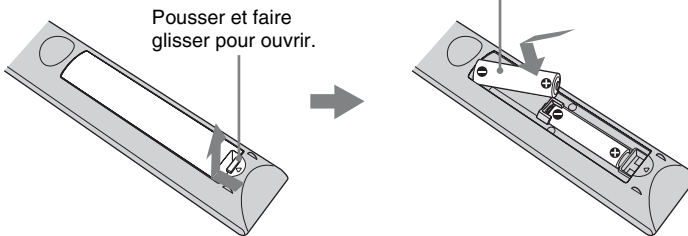

## ATTENTION

Il y a danger d'explosion s'il y a un remplacement incorrect de la batterie. Remplacer uniquement avec une batterie du même type ou d'un type équivalent recommandé par le constructeur.

Lorsque vous mettez la batterie au rebut, vous devez respecter la législation en vigueur dans le pays ou la région où vous vous trouvez.

## Mise en place des piles

Deux piles de format AA (R6) sont fournies pour la télécommande. Pour éviter tout risque d'explosion, utilisez des piles de format AA (R6) au manganèse ou des piles alcalines.

**Précautions à prendre pour la manipulation de la télécommande**

- Manipuler la télécommande avec soin. Prendre garde de la faire tomber, de marcher dessus ou d'y verser tout liquide.
- Ne pas placer la télécommande près d'une source de chaleur, directement sous les rayons du soleil ou dans une pièce humide.

# Étape 1 : Installation du projecteur

Le projecteur affiche la sortie des images à partir d'un magnétoscope ou d'un autre appareil.

Le déplacement d'objectif vous permet d'avoir accès à de plus grandes options pour positionner le projecteur et visualiser les images plus facilement.

## Avant d'installer le projecteur

### Installation déconseillée

Ne pas placer le projecteur dans les positions suivantes, ce qui risquerait de provoquer un dysfonctionnement ou d'endommager l'appareil.

#### Mauvaise ventilation

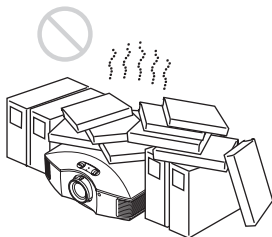

Laissez un dégagement de plus de 30 cm (11 7/8 pouces) autour de l'appareil.

#### Endroits chauds et humides

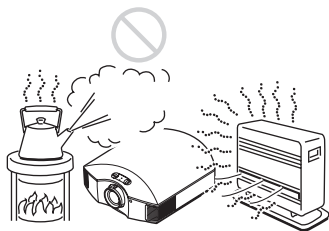

Endroits directement exposés au souffle froid ou chaud d'un climatiseur

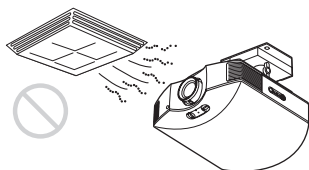

L'installation du projecteur dans de tels endroits pourrait provoquer un dysfonctionnement sous l'effet de la condensation d'humidité ou de l'élévation de température.

#### Proximité d'un détecteur de chaleur ou de fumée



Il pourrait en résulter un dysfonctionnement du capteur.

#### Endroits très poussiéreux ou enfumés



### Installer dans un endroit loin des murs

Afin de maintenir les performances et la fiabilité du projecteur, laisser au moins 30 cm (11 7/8 pouces) entre le projecteur et les murs.

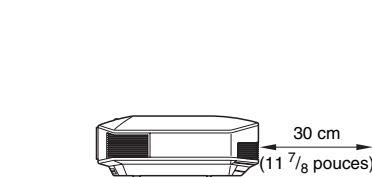
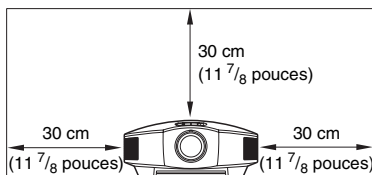

## Utilisation inadéquate

Éviter ce qui suit pendant l'utilisation du projecteur.

### Bloquer les orifices de ventilation (prise ou sortie d'air)

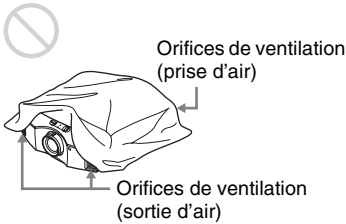

### Conseil

Pour plus d'informations sur l'emplacement des orifices de ventilation (prise d'air et sortie d'air), voir « Emplacement des commandes » (☞ page 7).

### Inclinaison vers l'avant/arrière et vers la gauche/droite

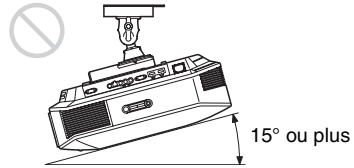
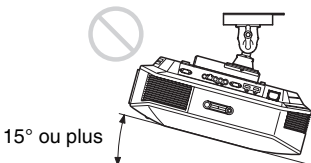
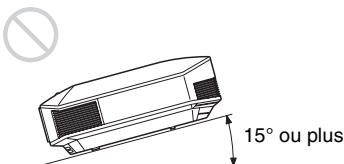
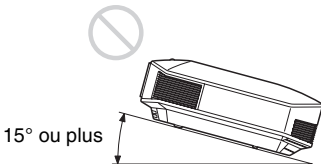
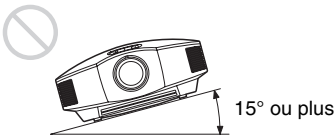

Éviter d'incliner le projecteur sur un angle supérieur à 15 degrés pour l'utilisation. Ne pas installer le projecteur ailleurs que sur une surface de niveau ou au plafond.

L'installation du projecteur dans un tel emplacement peut affecter l'uniformité des couleurs ou réduire la fiabilité des effets de la lampe.

Si le projecteur est incliné vers le haut ou le bas, l'image à l'écran peut être trapézoïdale. Placez le projecteur de sorte que l'objectif soit parallèle à l'écran (☞ page 15).

### Installation de l'appareil en altitude

Lorsque vous utilisez le projecteur à une altitude de 1 500 m ou plus, réglez le « Régl. refroidissement » dans le menu Réglage sur « Haut » (☞ page 53). Si vous n'activez pas ce mode lors d'une utilisation à haute altitude, ceci pourra affecter le projecteur (diminution de la fiabilité de certaines pièces, par exemple).

### AVERTISSEMENT

Lors de l'installation de l'appareil, incorporer un dispositif de coupure dans le câblage fixe ou brancher la fiche d'alimentation dans une prise murale facilement accessible proche de l'appareil. En cas de problème lors du fonctionnement de l'appareil, enclencher le dispositif de coupure d'alimentation ou débrancher la fiche d'alimentation.

### Précautions de sécurité relatives à l'installation de l'appareil au plafond

- N'installez jamais le projecteur au plafond et ne le déplacez jamais par vos propres moyens. Veillez à vous adresser à un technicien Sony agréé (service payant).

- Lorsque vous installez l'appareil au plafond, veillez à utiliser un fil de sécurité, par exemple, pour l'empêcher de tomber. Confiez l'installation à un professionnel ou à un installateur expérimenté.



## Installation de l'appareil

La distance qui doit séparer l'appareil de l'écran lors de l'installation varie suivant la taille de l'écran ou selon que vous utilisez ou non les fonctions de déplacement de l'objectif. Installez cet appareil de façon à ce qu'il s'ajuste à la taille de votre écran. Pour plus d'informations sur la distance entre l'appareil et l'écran (la distance de projection) et la taille de la vidéo projetée, voir « Distance de projection et plage de déplacement d'objectif » (☞ page 87).

### 1 Positionner l'appareil de façon à ce que l'objectif soit parallèle à l'écran.

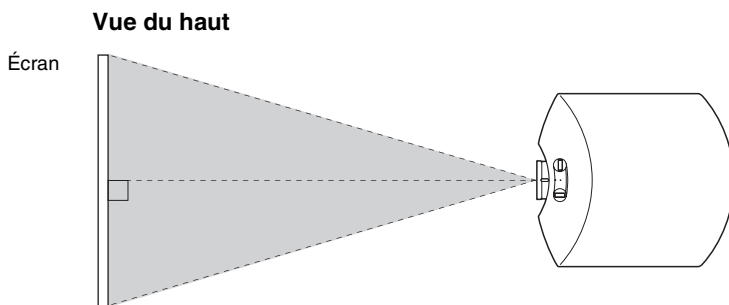

### 2 Projeter une image sur l'écran et régler l'image de sorte qu'elle s'adapte à la taille de l'écran. (☞ page 16)

#### Remarque

Lorsqu'un écran à surface inégale est utilisé, des bandes peuvent parfois apparaître sur l'écran suivant la distance qui sépare l'écran du projecteur ou suivant l'agrandissement effectué avec le zoom. Ceci n'est pas un dysfonctionnement du projecteur.

# Étape 2 : Réglage de la position de l'image

Projeter une image sur l'écran puis régler la position de l'image.

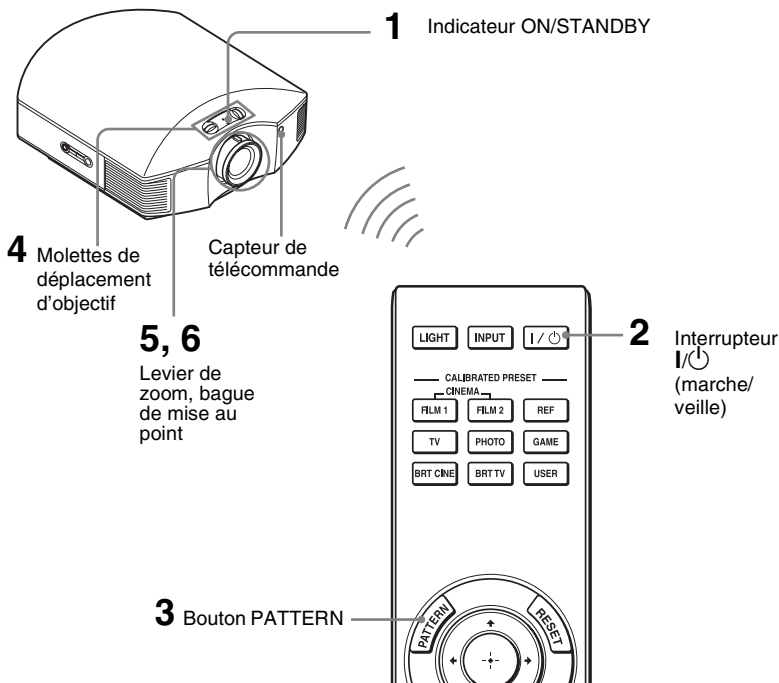

## Conseil

Les boutons I/⏻ (marche/veille), INPUT, MENU, et ↑/↓/←/→/⊙ (joystick) du panneau latéral du projecteur fonctionnent de la même manière que ceux de la télécommande.

## Remarque

Suivant l'emplacement d'installation du projecteur, il se peut que la télécommande ne soit pas utilisable. Le cas échéant, pointer la télécommande vers l'écran plutôt que vers le projecteur.

ON/STANDBY



S'allume en rouge.

## 1 Après avoir branché le cordon d'alimentation au projecteur, brancher le cordon d'alimentation secteur à une prise murale.

L'indicateur ON/STANDBY s'allume en rouge et le projecteur est mis en veille.

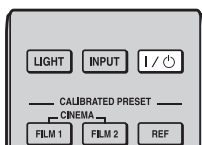

## ON/STANDBY



Clignote en vert pendant un moment (quelques dizaines de secondes) puis s'allume en vert.

## 2 Appuyer sur l'interrupteur I/⏻ (marche/veille) pour mettre le projecteur sous tension.

L'indicateur ON/STANDBY clignote en vert, puis demeure allumé en vert.

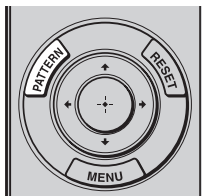

## 3 Afficher un signal test pour effectuer des réglages.

Appuyez sur le bouton PATTERN de la télécommande pour afficher le signal test.

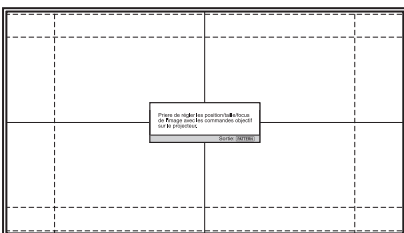

### Conseil

Appuyez sur le bouton PATTERN de la télécommande pour supprimer l'affichage du signal test.

## 4 Tourner les molettes de déplacement d'objectif pour régler la position de l'image.

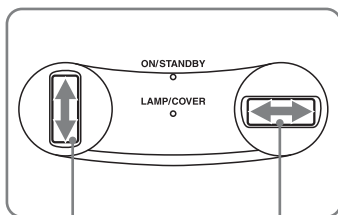

Pour régler la position verticale

Pour régler la position horizontale

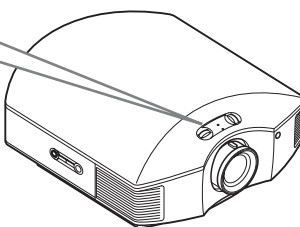

## Pour régler la position horizontale



Tournez la molette de déplacement d'objectif vers la droite ou vers la gauche.

L'image projetée sur l'écran se décale vers la droite ou la gauche sur 25 % maximum de la largeur d'écran en partant du centre de l'objectif.

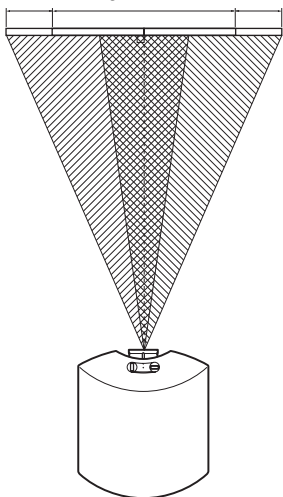
25% 1 largeur d'écran 25%



Vue du haut

-  : Position de l'image une fois celle-ci décalée au maximum sur la gauche
-  : Position de l'image une fois celle-ci décalée au maximum sur la droite



## Pour régler la position verticale

Tournez la molette de déplacement d'objectif vers le haut ou vers le bas.

L'image projetée sur l'écran se décale vers le haut ou le bas de 71 % maximum de la hauteur d'écran en partant du centre de l'objectif.

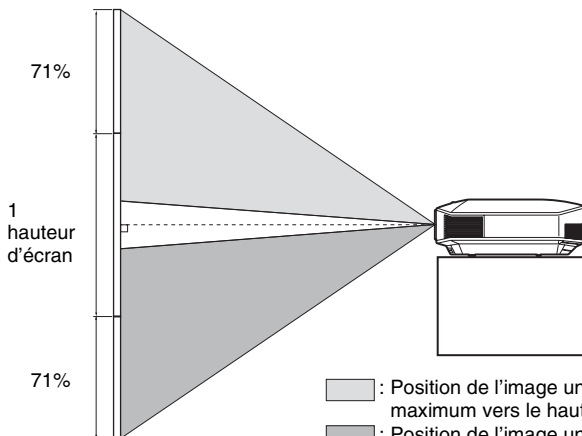
Vue de côté



-  : Position de l'image une fois celle-ci décalée au maximum vers le haut
-  : Position de l'image une fois celle-ci décalée au maximum vers le bas

### Remarques

- La plage de déplacement de l'image projetée sur l'écran ne peut être réglée que dans la zone octogonale illustrée ci-dessous. Pour les détails, se reporter à « Distance de projection et plage de déplacement d'objectif » (☞ page 87).

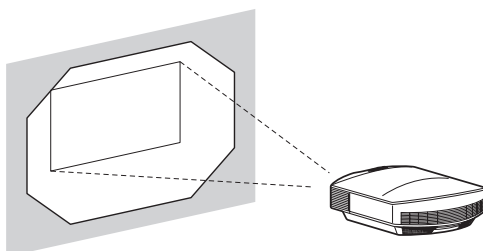
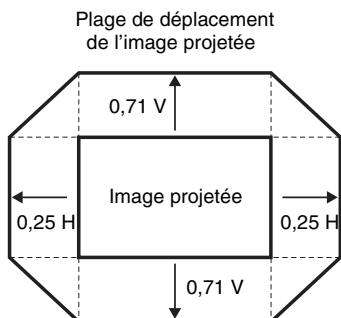

H : Largeur de l'image projetée  
V : Hauteur de l'image projetée

- Lorsque vous utilisez les fonctions de déplacement vertical ou horizontal de l'objectif en même temps, la distance de l'image projetée sur l'écran est différente selon le réglage du déplacement de l'objectif.

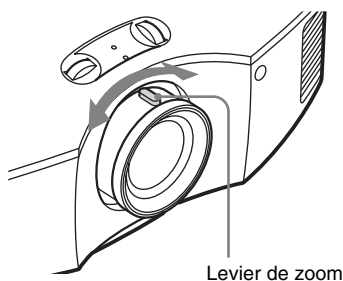

### 5 Régler la taille de l'image à l'aide du levier de zoom.

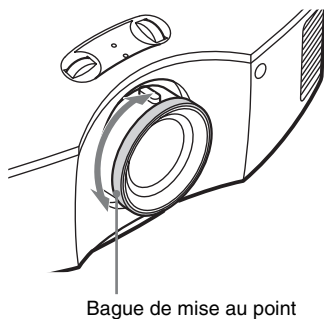

### 6 Régler la mise au point à l'aide de la bague de mise au point.

## Pour régler l'inclinaison par rapport à la surface d'installation

Si le projecteur est installé sur une surface inégale, utilisez les pieds avant (réglables) pour garder le niveau du projecteur.

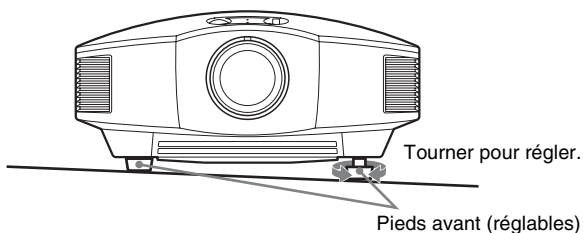

### Remarques

- Le fait de pointer le projecteur avec une inclinaison trop élevée ou trop basse résulte en une distorsion trapézoïdale de l'image projetée.
- Faire attention à ne pas se coincer les doigts en tournant les pieds avant (réglables).

## Fenêtre de réglage de la mise au point de l'objectif (mire d'essai)

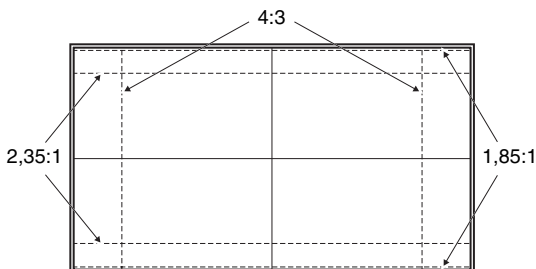

## Étape 3 : Raccordement du projecteur

Lors de l'exécution des raccordements, il faut procéder comme suit :

- Mettre tous les appareils hors tension avant tout raccordement.
- Utiliser les câbles appropriés pour chaque raccordement.
- Insérer correctement les fiches de câble ; la mauvaise connexion des fiches peut entraîner un dysfonctionnement ou une piètre qualité d'image. Débrancher les câbles en les tenant par leur fiche. Ne pas tirer sur le câble lui-même.
- Se reporter au mode d'emploi de l'appareil à connecter.

### Raccordement à un magnétoscope

#### Pour raccorder à un appareil avec des connecteurs de sortie HDMI

Vous pouvez bénéficier d'une meilleure qualité d'image en raccordant un lecteur/enregistreur DVD, Blu-ray Disc ou PS3<sup>®</sup> équipé d'une sortie HDMI à l'entrée HDMI du projecteur. De plus, si votre appareil est compatible Commande HDMI, vous pouvez commander le projecteur en synchronisation avec l'appareil compatible Commande HDMI. Pour plus d'informations, voir le menu Fonction  (☞ page 55) et « À propos de Commande HDMI » (☞ page 64).

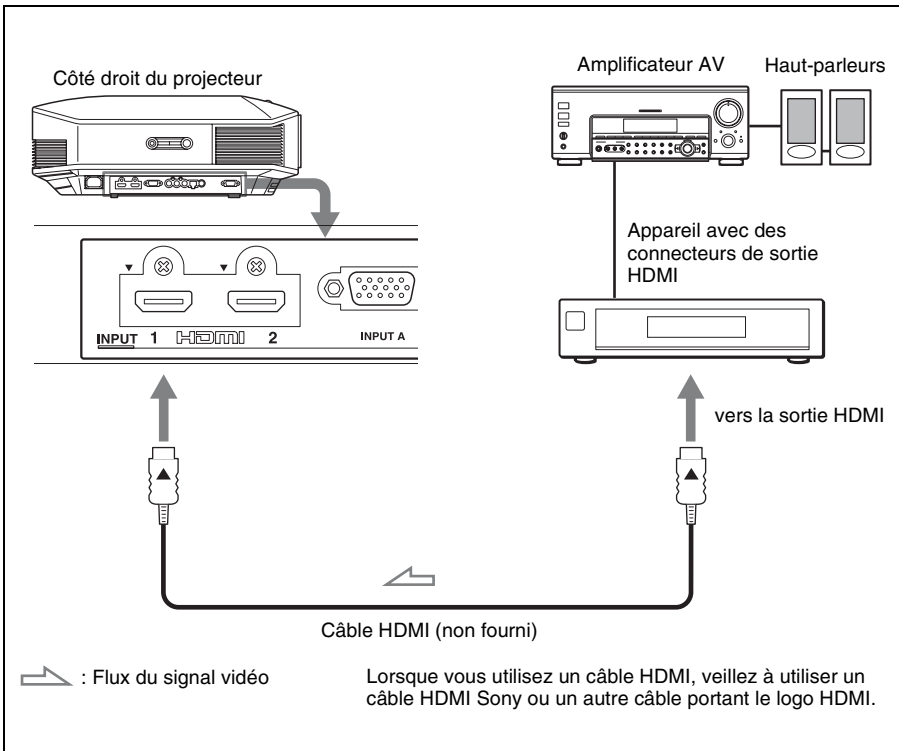

## Remarques

- Utilisez un câble HDMI haute vitesse. Si vous utilisez un câble HDMI standard, il est possible que les images 1080p, DeepColor et les images vidéo 3D ne s'affichent pas correctement.
- Lorsque vous raccordez un câble HDMI au projecteur, assurez-vous que la marque ▼ sur la partie supérieure de l'entrée HDMI du projecteur et la marque ▲ sur le connecteur du câble sont placées sur la même position.
- Si l'image d'un appareil raccordé au projecteur avec un câble HDMI n'est pas claire, vérifiez les paramètres de l'appareil raccordé.

## Pour raccorder à un appareil avec des connecteurs de sortie vidéo de composant

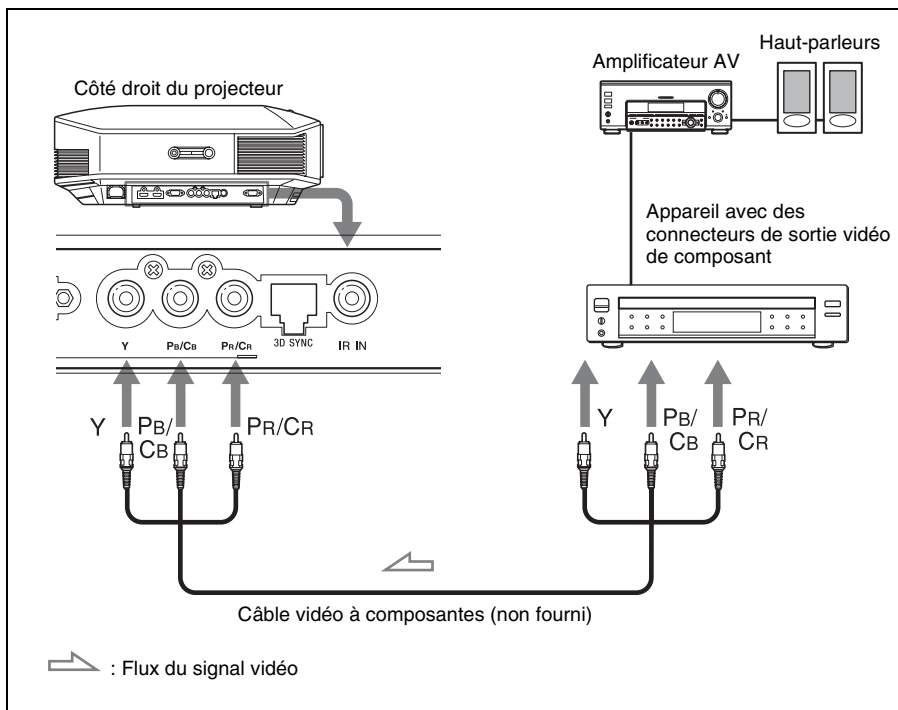



## Raccordement à un ordinateur

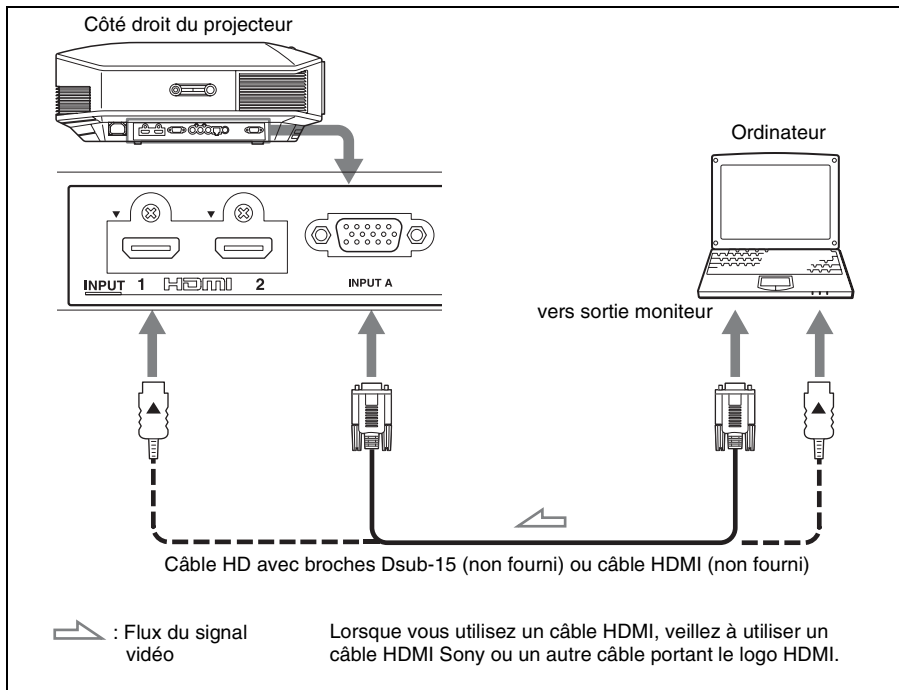

### Remarques

- Utilisez un câble HDMI haute vitesse. Si vous utilisez un câble HDMI standard, il est possible que les images 1080p, DeepColor et les images vidéo 3D ne s'affichent pas correctement.
- Lorsque vous raccordez un câble HDMI, assurez-vous que la marque ▼ sur la partie supérieure de l'entrée HDMI du projecteur et la marque ▲ sur le connecteur du câble sont placées sur la même position.
- Si vous réglez votre ordinateur, un portable par exemple, pour qu'il émette le signal à la fois sur son propre écran et sur cet appareil, il se peut que l'image n'apparaisse pas correctement sur l'appareil. Paramétrer l'ordinateur pour qu'il n'envoie le signal qu'au moniteur externe. Pour plus d'informations, consulter le mode d'emploi de votre ordinateur. Consulter le fabricant de l'ordinateur pour son paramétrage.
- Si l'image d'un appareil raccordé au projecteur avec un câble HDMI n'est pas claire, vérifiez les paramètres de l'appareil raccordé.

## Raccordement à un émetteur de synchronisation 3D

L'appareil incorpore un émetteur de synchronisation 3D. Selon l'environnement d'installation de l'appareil, il est possible que les lunettes 3D ne reçoivent pas correctement les signaux 3D provenant de l'émetteur de synchronisation 3D intégré. Dans ce cas, raccordez l'émetteur de synchronisation 3D en option et placez-le à proximité de votre position de visionnage.

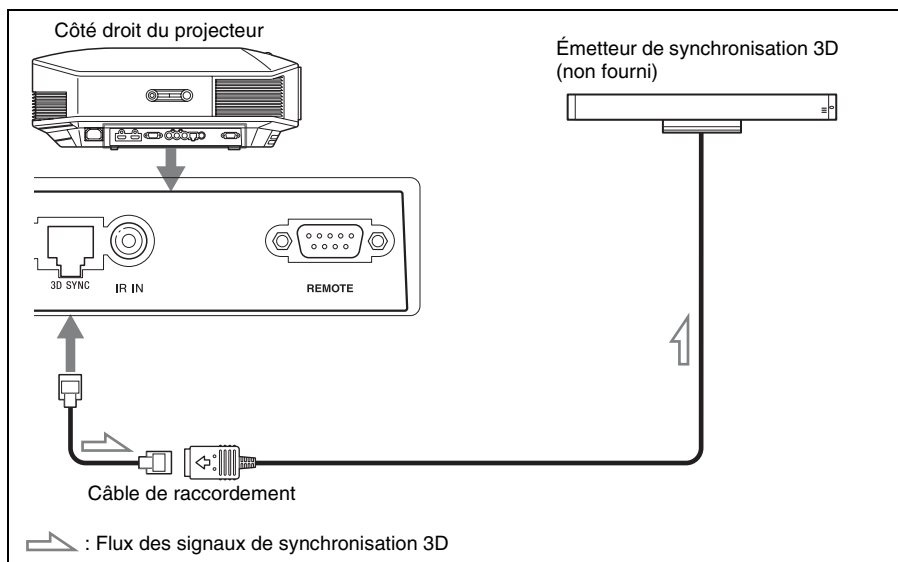

### Conseil

Placez l'émetteur de synchronisation 3D en option directement face aux lunettes 3D. En outre, pour stabiliser le fonctionnement des lunettes 3D, il est recommandé de placer l'émetteur de synchronisation 3D à proximité de votre position de visionnage.

### Remarques

- Le connecteur 3D SYNC est dédié à l'émetteur de synchronisation 3D en option. Ne raccordez pas d'ordinateur ni d'autres périphériques réseau afin d'éviter un dysfonctionnement.
- Vous pouvez utiliser un émetteur de synchronisation 3D distinct de cet appareil, en utilisant un câble LAN en option (de type droit). Si des interférences d'une fréquence spécifique continue existent dans l'environnement d'utilisation de l'appareil, la synchronisation des signaux d'image 3D et des lunettes 3D peut être perdue. Dans ce cas, utilisez un câble LAN référencée Catégorie 7. Lorsque vous visionnez des images 3D dans un environnement où les interférences sont encore plus nombreuses, utilisez l'émetteur interne.
- Veillez à choisir un câble dont la longueur ne dépasse pas 15 m et à ne pas utiliser de cordon prolongateur. Écartez également le plus possible le câble LAN des cordons d'alimentation.
- Un seul émetteur de synchronisation 3D doit être raccordé à l'appareil. Raccorder plusieurs émetteurs de synchronisation 3D risque de provoquer un dysfonctionnement.
- Lors du raccordement de l'émetteur de synchronisation 3D, la fonction d'émetteur de synchronisation 3D intégrée est désactivée. Vous ne pouvez pas utiliser simultanément les deux émetteurs.

# Étape 4 : Sélection de la langue de menu

Vous pouvez sélectionner l'une des 16 langues d'affichage du menu et d'autres affichages à l'écran. Le réglage en usine par défaut est l'anglais. Pour changer la langue actuelle du menu, choisissez la langue désirée grâce à l'écran de menu.

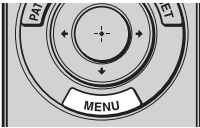
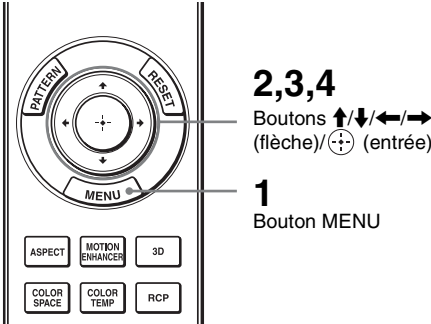

- 1 Appuyer sur MENU.**  
Le menu apparaît.

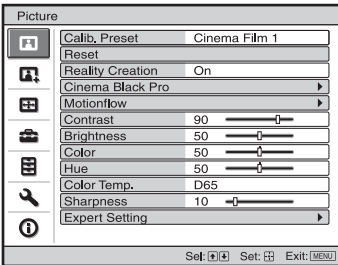

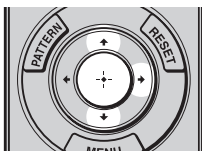

- 2** Appuyer sur **↑/↓** pour sélectionner le menu **Setup** , puis appuyer sur **→** ou **⊕**.

Les options de réglage du menu sélectionné apparaissent.

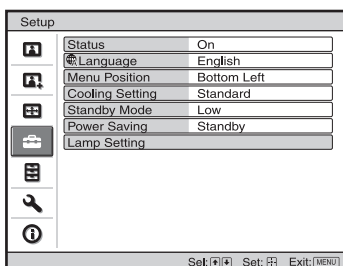

- 3** Appuyer sur **↑/↓** pour sélectionner « **Language** », puis appuyer sur **→** ou **⊕**.

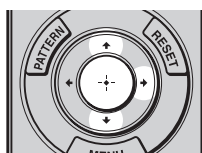

- 4** Appuyer sur **↑/↓/←/→** pour sélectionner une langue, puis appuyer sur **⊕**.

La langue du menu devient celle que vous avez sélectionnée.

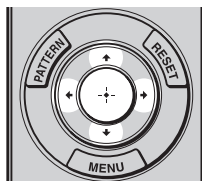

**Pour faire disparaître le menu**

Appuyer sur MENU.

# Projection

Cette section décrit comment utiliser cet appareil pour afficher l'image depuis l'appareil qui lui est raccordé. Elle décrit aussi comment régler la qualité de l'image suivant vos préférences.

## Projection de l'image

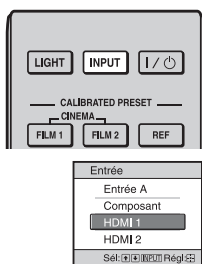



**Exemple :** pour afficher l'image de l'équipement raccordé au connecteur HDMI 1 de cet appareil.

- 1 Mettre sous tension le projecteur et le périphérique raccordé à l'appareil.**
- 2 Appuyer sur INPUT pour afficher la palette d'entrée sur l'écran.**
- 3 Sélectionner le périphérique à partir duquel vous voulez afficher les images.**

Appuyer plusieurs fois sur INPUT ou sur // (entrée) pour sélectionner le périphérique à utiliser pour la projection.

Pour afficher l'image depuis	Appuyer sur INPUT pour afficher
Appareil RGB raccordé au connecteur INPUT A	Entrée A
Appareil vidéo à composantes raccordé au connecteur Y Pb/Cb Pr/Cr	Composant
Appareil raccordé au connecteur HDMI 1	HDMI 1
Appareil raccordé au connecteur HDMI 2	HDMI 2

### Conseils

- Si « Rech. ent. auto. » est réglé sur « On » dans le menu Fonction , seules les bornes d'entrée aux signaux actifs sont affichées dans la palette d'entrée.
- Lorsque « État » est réglé sur « Off » dans le menu Réglage , la palette d'entrée n'apparaît pas. Appuyez sur le bouton INPUT pour commuter entre les bornes d'entrée.
- Si « Commande HDMI » est réglé sur « On » dans le menu Fonction , la borne d'entrée aux signaux actifs s'affiche automatiquement, en synchronisation avec le fonctionnement de l'appareil raccordé à l'entrée HDMI 1 ou HDMI 2 de cet appareil. (Uniquement si l'appareil raccordé est compatible avec « Commande HDMI » (commande pour HDMI).)

## Mise hors tension

### **1 Appuyer sur l'interrupteur I/⏻ (marche/veille).**

Le message « METTRE HORS TENSION? » apparaît sur l'écran.

### **2 Appuyer une nouvelle fois sur l'interrupteur I/⏻ (marche/veille) avant que le message ne disparaisse.**

L'indicateur ON/STANDBY clignote en vert et le ventilateur continue à tourner pour abaisser la température interne. D'abord, l'indicateur ON/STANDBY clignote rapidement et à ce moment il n'est pas possible d'allumer la lampe avec l'interrupteur I/⏻ (marche/veille).

Le ventilateur s'arrête et l'indicateur ON/STANDBY passe du vert clignotant au rouge fixe.

L'alimentation s'arrête complètement et vous pouvez débrancher le cordon d'alimentation.

#### **Remarque**

Ne jamais débrancher le cordon d'alimentation lorsque l'indicateur clignote.

Vous pouvez mettre le projecteur hors tension en maintenant enfoncé l'interrupteur I/⏻ (marche/veille) pendant environ 1 seconde, plutôt qu'en suivant les étapes ci-dessus.

# Sélection du rapport de format en fonction du signal vidéo

Vous pouvez sélectionner un rapport de format qui correspond le mieux au type de signal vidéo reçu.

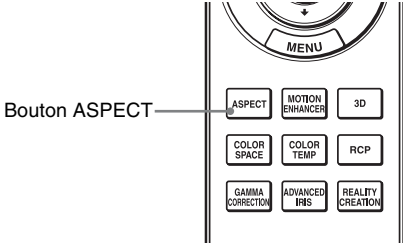

## Appuyer sur ASPECT.

À chaque pression sur le bouton, vous pouvez sélectionner le paramètre « Aspect ».

Vous pouvez aussi les sélectionner au moyen du menu. (☞ page 51)

Image originale	Paramètre recommandé et images résultantes
<p>1,33:1 (4:3)</p> <p>1,33:1 (4:3) avec panneaux latéraux</p>	<p><b>Zoom large</b> (Lorsqu'un signal SD est entrant)</p>
<p>Image en format panoramique 1,33:1 (4:3)</p>	<p><b>Zoom</b> (Lorsqu'un signal SD est entrant)</p>

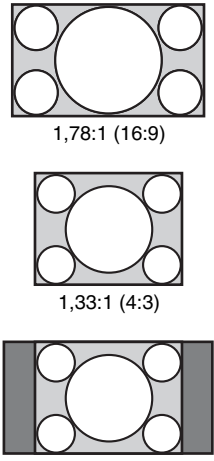
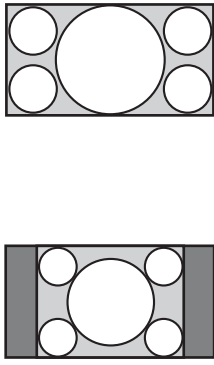
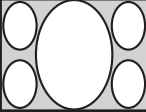
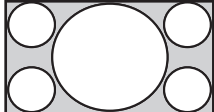
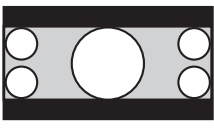
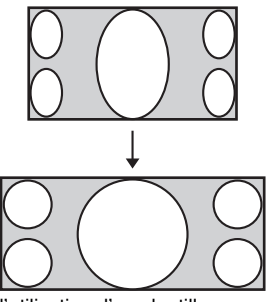
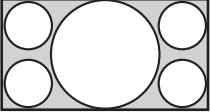
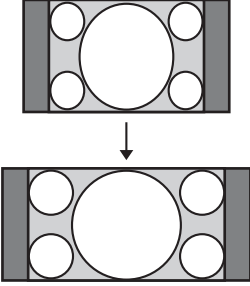
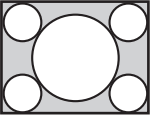
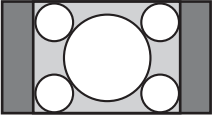
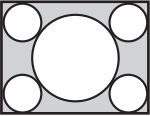
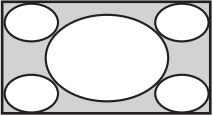

Image originale	Paramètre recommandé et images résultantes
 <p>1,78:1 (16:9)</p> <p>1,33:1 (4:3)</p> <p>1,33:1 (4:3) avec panneaux latéraux</p>	<p><b>Normal</b></p> 
 <p>Réduite</p>	<p><b>Etirer</b></p> 
 <p>2,35:1</p>	<p><b>Etirement V</b></p>  <p>Lors de l'utilisation d'une lentille anamorphique</p>



Image originale	Paramètre recommandé et images résultantes
 <p>16:9</p>	<p><b>Serrer</b></p>  <p>Lors de l'utilisation d'une lentille</p>
	<p><b>Normal (Lorsqu'un signal d'ordinateur est entrant)</b></p> 
	<p><b>Plein (Lorsqu'un signal d'ordinateur est entrant)</b></p> 

### Remarques

- Les modes d'aspect disponibles diffèrent suivant les signaux d'entrée.
- Vous pouvez régler la position verticale de l'image avec « Centrer V » et « Taille verticale » dans le menu Écran  uniquement lorsque « Aspect » est réglé sur « Zoom ». ( page 52)

### Remarques sur le changement du paramètre « Aspect »

- Sélectionner le mode d'aspect en tenant compte du fait que la modification du rapport de format de l'image originale résultera en une image d'apparence différente.
- Remarque : en cas d'utilisation de l'appareil à des fins lucratives ou pour une projection publique, la modification de l'image originale en basculant sur Aspect peut porter atteinte aux droits des auteurs ou producteurs qui sont protégés légalement.

# Visionnage d'images vidéo 3D

Vous pouvez profiter d'images 3D puissantes, notamment lorsque vous utilisez des jeux 3D et regardez des Blu-ray Discs 3D, à l'aide des lunettes 3D fournies.

## 1 Mettre l'appareil HDMI sous tension pour la compatibilité 3D raccordé à cet appareil, puis lancer la lecture d'un contenu 3D.

Pour plus d'informations sur la lecture d'un contenu 3D, reportez-vous au mode d'emploi de l'équipement connecté.

## 2 Mettre l'appareil sous tension et projeter l'image vidéo 3D sur l'écran.

Pour plus d'informations sur la manière de projeter l'image, voir « Projection de l'image » (☞ page 27).

## 3 Mettre les lunettes 3D sous tension, et les porter de manière à ce que leur port soit confortable.

Pour plus d'informations sur l'utilisation des lunettes 3D, voir « Utilisation des lunettes 3D » (☞ page 33).

### Conseils

- Le réglage d'usine par défaut de « Sél. affichage 2D-3D » est « Auto. » pour permettre la projection automatique des images vidéo 3D dès que le projecteur détecte des signaux 3D.
- Pour convertir des images vidéo 3D en images vidéo 2D, réglez « Sél. affichage 2D-3D » sur « 2D » (☞ page 55).

### Remarques

- Selon le type de signal, il est possible que vous ne puissiez pas afficher d'image vidéo 3D. Réglez « Sél. affichage 2D-3D » sur « 3D » et « Format 3D » sur « Côte à côte » ou « Dessus-Dessous » en fonction du format du contenu 3D que vous souhaitez regarder (☞ page 55).
- Utilisez les lunettes 3D au sein de la plage de communication (☞ page 34).
- Vous pouvez profiter d'images vidéo 3D uniquement lorsque les signaux proviennent de la prise HDMI. Lorsque vous raccordez un appareil 3D à cet appareil, notamment une console de jeux 3D ou un lecteur de disques Blu-ray 3D, utilisez un câble HDMI.
- Toutes les personnes ne perçoivent pas les images vidéo 3D de la même façon.
- L'effet 3D peut être moindre si la température ambiante est basse.

## Réglage/Définition des fonctions 3D à l'aide du menu



Appuyez sur le bouton 3D de la télécommande pour régler les fonctions 3D ou à l'aide de « Paramètres 3D » dans le menu Fonction . Pour les détails, se reporter à « Paramètres 3D » (☞ page 55).

## Utilisation de la fonction 3D simulé

Vous pouvez convertir des images vidéo 2D ordinaires en images vidéo 3D.

### Conseil

Pour plus d'informations sur l'utilisation des menus à l'écran, voir « Commande par les menus » (☞ page 41).

- 1 Afficher le menu Fonction  et sélectionner « Paramètres 3D ».**
- 2 Régler « Sél. affichage 2D-3D » sur « 3D », puis appuyer sur  pour afficher « Format 3D ».**
- 3 Régler « Format 3D » sur « 3D simulé » (☞ page 55).**

### Conseil

Utilisez les lunettes 3D fournies.

### Remarques

- « Sél. affichage 2D-3D » ne peut pas être réglé sur « 3D » pour certaines sources vidéo. Pour connaître les signaux vidéo 3D disponibles, voir « Signaux 3D compatibles » (☞ page 82).
- Selon la source vidéo, l'effet de la fonction 3D simulé peut être limité.
- Toutes les personnes ne perçoivent pas de la même façon les images vidéo 3D convertie par la fonction 3D simulé.

## Utilisation des lunettes 3D

Les lunettes 3D reçoivent les signaux envoyés par l'émetteur de synchronisation 3D intégré sur la face avant de l'appareil, qui sont réfléchis de l'écran vers les lunettes. Lorsque vous regardez des images vidéo 3D avec les lunettes 3D, placez-vous face à l'écran.

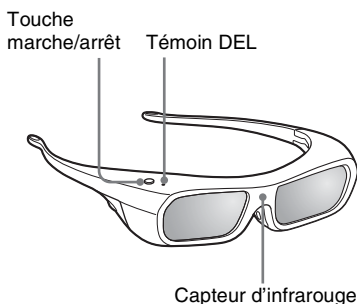

- 1 Appuyer sur la touche marche/arrêt des lunettes 3D.**

Le témoin DEL s'allume en vert.

- 2 Mettre les lunettes 3D.**
- 3 Se placer face à l'écran.**

### Précautions d'utilisation

Les lunettes 3D reçoivent les signaux infrarouges envoyés par l'émetteur de synchronisation 3D intégré sur la face avant de l'appareil, qui sont réfléchis de l'écran vers les lunettes.

Un dysfonctionnement peut se produire si :

- les lunettes 3D ne se trouvent pas en face de l'écran ;

- des objets entravent la diffusion des signaux entre les lunettes 3D et l'écran ;
- la position de visionnage est trop éloignée de l'écran ou la distance entre l'appareil et l'écran est trop importante ;
- d'autres appareils de communication à infrarouge se trouvent à proximité.

## Portée des lunettes 3D

Les Figures A et B indiquent la portée des lunettes 3D. Si vous tentez de regarder des images vidéo 3D à une distance supérieure ou installez le projecteur en dehors de la portée recommandée, il est possible que les lunettes 3D ne puissent pas afficher correctement les images. De plus, les angles et la distance de visionnage peuvent varier selon le type d'écran, l'environnement de la pièce et l'environnement d'installation du projecteur.

**Figure A : portée des lunettes 3D (distance par rapport à l'écran)**

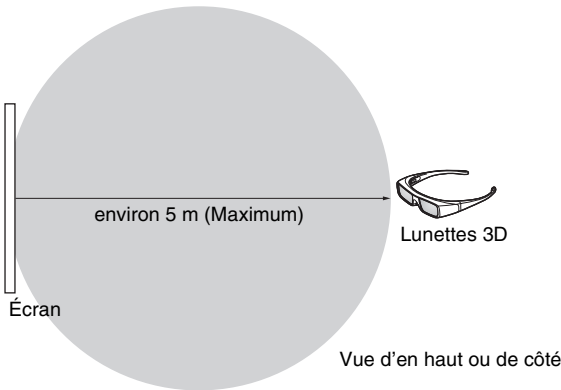

**Figure B : portée du signal de synchronisation 3D entre le projecteur et l'écran**

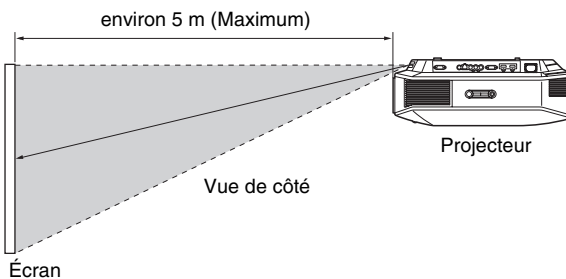

### Remarque

Un signal de synchronisation 3D est projeté vers l'écran depuis l'émetteur de synchronisation 3D situé sur le devant de cet appareil. (Figure C)

Les conditions d'installation peuvent empêcher les signaux de synchronisation 3D d'atteindre l'écran ; par exemple un obstacle devant l'appareil.

Figure C

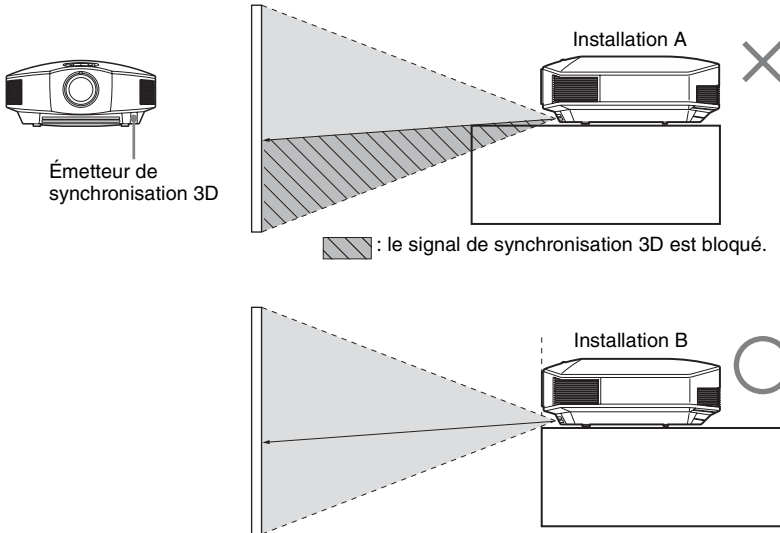

Lors d'une projection vers le bas depuis un dispositif encastré, si le dispositif n'est pas installé au plafond, il se peut que le signal de l'émetteur de synchronisation 3D ne puisse pas être correctement projeté à l'écran. Par conséquent, les lunettes 3D ne fonctionneront pas normalement. (Installation A)

Installez l'appareil avec son objectif situé au bord ou en dehors de la partie suspendue (Installation B). Autrement, utilisez l'émetteur de synchronisation 3D en option.

(☞ page 24)

# Sélection du mode d'affichage de l'image

Vous pouvez sélectionner le mode d'affichage de l'image qui convient le mieux au type de source vidéo ou aux conditions de la pièce.

Vous pouvez enregistrer et utiliser différents modes prédéfinis pour la 2D ou la 3D.

**Appuyer sur l'un des boutons CALIBRATED PRESET.**

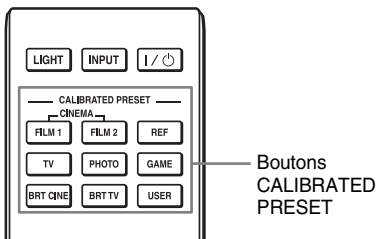



Paramètres	Description
CINEMA FILM 1	Qualité d'image adéquate pour reproduire les images claires et fortement dynamiques qui sont typiques des films positifs originaux.
CINEMA FILM 2	Qualité d'image adéquate pour reproduire les tons et couleurs riches qui sont typiques d'un cinéma.
REF	Un réglage de la qualité d'image adéquat lorsque vous désirez reproduire fidèlement la qualité d'image originale ou profiter de la qualité d'image sans aucun réglage.
TV	Qualité d'image adéquate pour regarder des programmes télévisés, du sport, des concerts, etc.
PHOTO	Idéal pour la projection d'images fixes provenant d'un appareil photo numérique.
GAME	Qualité d'image adéquate pour les jeux vidéo, avec des couleurs bien modulées et une réponse rapide.
BRT CINE	Qualité d'image adéquate pour regarder les films dans un environnement lumineux, comme un séjour.
BRT TV	Qualité d'image adéquate pour regarder des programmes TV, du sport, des concerts et d'autres images vidéo dans un environnement lumineux, comme un séjour.
USER	Règle la qualité de l'image selon vos souhaits puis enregistre les paramètres. Le réglage par défaut d'usine est similaire à « REF ».

# Utilisation d'« ImageDirector3 » pour régler la qualité de l'image

En utilisant le logiciel « ImageDirector3 », vous pouvez effectuer la correction gamma désirée depuis un ordinateur raccordé à l'appareil. Raccorder le connecteur REMOTE de l'appareil à un ordinateur et lancer le logiciel « ImageDirector3 » sur l'ordinateur. Pour en savoir plus sur l'utilisation d'« ImageDirector3 », consulter la rubrique Aide d'« ImageDirector3 ».

## Remarques

- Le logiciel « ImageDirector3 » doit être préalablement installé sur l'ordinateur. Vous pouvez télécharger « ImageDirector3 » sur le site Internet de Sony.  
<http://esupport.sony.com/US/p/select-system.pl>  
<http://www.pro.sony.eu/pro/article/projectors-home-cinema-article>
- Pour raccorder le connecteur REMOTE à un ordinateur, effectuez le raccordement lorsque l'ordinateur et l'appareil sont hors tension.
- Vous ne pouvez pas régler la qualité de l'image lorsque « Correct. Gamma » dans le menu Image  est réglé sur « Off ».
- Lorsque « Correct. Gamma » dans le menu Image  est réglé sur 1.8, 2.0, 2.1, 2.2, 2.4, ou 2.6, « ImageDirector3 » affiche respectivement Gamma 1, Gamma 2, Gamma 3, Gamma 4, Gamma 5, ou Gamma 6.
- L'image risque d'être déformée si vous utilisez « ImageDirector3 » alors qu'une image vidéo 3D est affichée ou qu'un signal 3D est reçu.

# Réglage de la qualité d'image

Vous pouvez régler facilement la qualité d'image en fonction de vos préférences en sélectionnant les options de réglage avec la télécommande. Les données réglées peuvent être mises en mémoire dans chacun des modes Prérégl. étalon.

## Sélection pour régler directement l'option de menu désirée

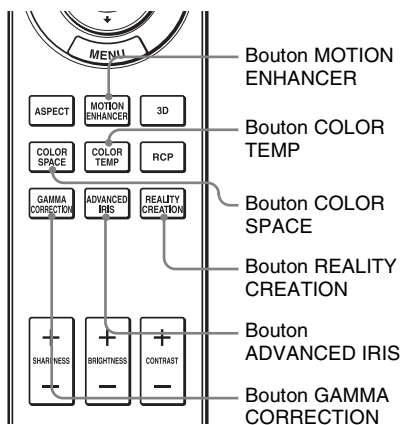

Les options de menu suivantes peuvent être réglées en utilisant les boutons de la télécommande.

« Meilleur mvt »

« Temp. couleur »

« Esp. couleur »

« Diaphrag. avancé »

« Création réalité »

« Correct. Gamma »

Appuyer plusieurs fois sur les boutons suivants de l'option de menu désirée pour régler la qualité d'image en fonction des goûts. Pour plus d'informations sur chaque option de menu, voir le menu Image . (☞ page 45)



# Réglage de l'image avec la fonction Real Color Processing

La fonction Real Color Processing (RCP) permet de régler la couleur, la teinte et la luminosité de chacune des cibles de l'image projetée, spécifiées séparément. Cela vous permet d'obtenir une image plus adaptée à vos préférences.

## Conseil

Geler l'image de la source vidéo lorsque l'on règle l'image avec la fonction Real Color Processing.

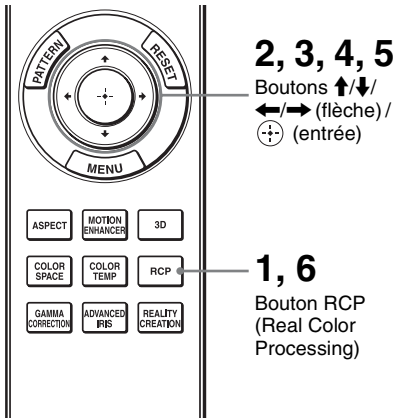

- 1 Appuyer sur RCP sur la télécommande.**
- 2 Appuyer sur ↑/↓ pour sélectionner « Utilisateur 1 », « Utilisateur 2 » ou « Utilisateur 3 », puis appuyer sur →.**

La fenêtre RCP (Real Color Processing) apparaît.

- 3 Sélectionner la couleur cible que l'on désire régler.**

Répéter les étapes **1** et **2** décrites ci-dessous pour spécifier la couleur cible.

- 1** Appuyer sur ↑/↓ pour sélectionner « Sélection coul », puis appuyez sur ←/→ pour sélectionner la couleur à régler parmi « Rouge », « Jaune », « Vert », « Cyan », « Bleu » et « Magenta ».

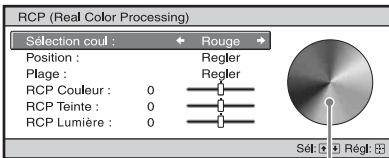

Palette de référence

Seules les parties qui correspondent à la couleur spécifiée seront colorées, les autres parties s'affichant en noir et blanc. La palette de référence de la fenêtre RCP affiche aussi les couleurs réglables. Sélectionnez l'élément de réglage désiré pour ajuster la couleur de l'image projetée en utilisant la palette de référence comme guide.

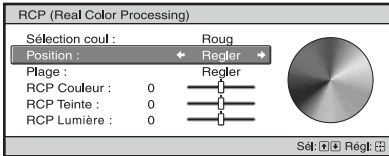

- 2 Appuyer sur **↑/↓** pour sélectionner « Position » ou « Plage » et spécifier de façon plus précise la position de couleur et la plage de couleur souhaitée au moyen de **←/→**.

#### 4 Régler la couleur des parties spécifiées.

Appuyer sur **↑/↓** pour sélectionner « RCP Couleur », « RCP Teinte » ou « RCP Lumière », puis régler la couleur ou la teinte des parties sélectionnées à l'étape 3 selon vos préférences au moyen de **←/→** tout en regardant l'image projetée. L'image revient à sa couleur normale pendant le réglage.

#### 5 Une fois le réglage achevé, appuyer sur **⊕**.

L'affichage RCP disparaît, puis les instructions à l'écran de l'étape 2 réapparaissent.

##### Conseil

Certaines limites s'appliquent à la sélection de la position et de la plage.

#### 6 Appuyer sur RCP.

# Utilisation des menus

Cette section décrit comment effectuer les divers réglages et paramétrages au moyen des menus.

## Remarque

Les écrans de menu utilisés pour les descriptions ci-dessous peuvent varier selon le modèle que vous utilisez.

## Commande par les menus

Le projecteur est doté d'un menu sur écran permettant d'effectuer divers réglages et paramétrages. Certaines des options réglables/paramétrables s'affichent sur un menu local, un menu de paramétrage ou un menu de réglage sans menu principal, ou sur la fenêtre de menu suivante. Si vous sélectionnez un nom d'option suivi d'une flèche (▶), la fenêtre de menu suivante avec options de paramétrage apparaît.

Pour modifier la langue du menu à l'écran, voir « Étape 4 : Sélection de la langue de menu ». (☞ page 25)

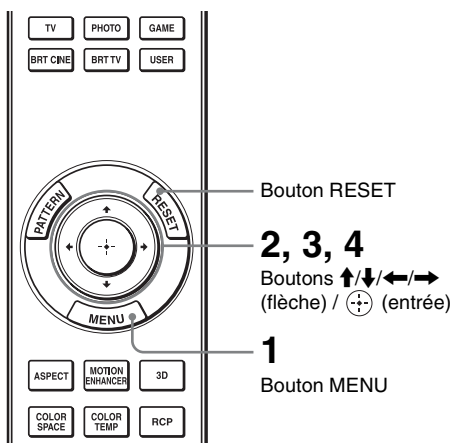

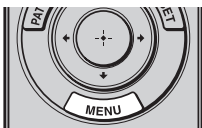

- 1 Appuyer sur MENU.**  
La fenêtre de menu apparaît.

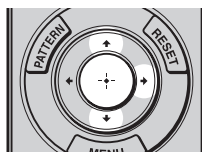
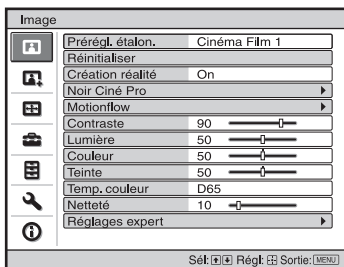

- 2 Appuyer sur ↑/↓ pour sélectionner une option de menu, puis appuyer sur → ou ↻.**

Les options qui peuvent être paramétrées ou réglées au moyen du menu sélectionné apparaissent. L'option actuellement sélectionnée est affichée en blanc.

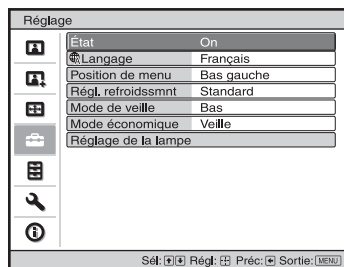



## 4 Régler le paramètre ou sélectionner une option.

### Pour changer la valeur d'un paramètre

Pour augmenter la valeur, appuyer sur **↑/→**.

Pour réduire la valeur, appuyer sur **↓/←**.

Appuyer sur **⊕** pour rétablir l'écran initial.

### Pour sélectionner une option

Appuyer sur **↑/↓** pour changer le réglage.

Appuyer sur **⊕** pour rétablir l'écran initial.

Suivant l'option sélectionnée, vous pouvez parfois rétablir le menu initial avec **←**.

## Pour réinitialiser les paramètres modifiés

Sélectionnez un paramètre sur l'écran Menu, et affichez le menu local, le menu de paramétrage et le menu de réglage.

Appuyez sur le bouton RESET de la télécommande pour réinitialiser les paramètres sélectionnés à leurs valeurs d'usine.

### Remarque

Le bouton RESET de la télécommande n'est disponible que lorsque le menu de réglage ou le menu de paramétrage est sélectionné.

## Options non réglables

Les options réglables diffèrent suivant les signaux d'entrée. Les options non réglables ou non paramétrables n'apparaissent pas dans le menu.

(☞ page 80)

## Pour faire disparaître le menu

Appuyer sur MENU.

## Pour réinitialiser l'image modifiée

Sélectionnez « Réinitialiser » à partir du menu Image **👤**.

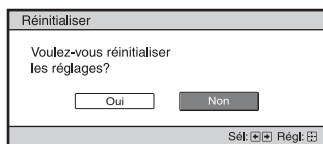

Quand l'écran se réaffiche, sélectionnez « Oui » avec **←** et appuyez sur **⊕**. Tous les réglages suivants retournent à leurs valeurs d'usine.

Les paramètres de « Création réalité », « Noir Ciné Pro », « Motionflow », « Contraste », « Lumière », « Couleur », « Teinte », « Temp. couleur », « Netteté » et « Réglages expert » dans le menu Image **👤**

# Menu Image

Le menu Image sert à régler l'image.

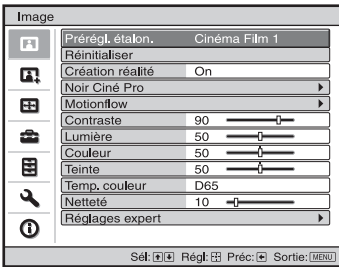

## Remarque

Suivant les types de signaux d'entrée, il se peut que cette option ne soit pas disponible. Pour les détails, se reporter à « Signaux d'entrée et options réglables/paramétrables » (☞ page 80).

Les noms d'options entre parenthèses correspondent à ceux imprimés sur la télécommande.

<p><b>Prérégl. étalon</b> <b>[CALIBRATED PRESET]</b></p>	<p><b>Vous pouvez sélectionner le mode de visualisation de l'image qui convient le mieux au type de source vidéo ou d'environnement.</b> Vous pouvez enregistrer et utiliser différents modes prédéfinis pour la 2D ou la 3D.</p> <p><b>Cinéma Film 1</b> : Qualité d'image adéquate pour reproduire les images claires et fortement dynamiques qui sont typiques des films positifs originaux.</p> <p><b>Cinéma Film 2</b> : Qualité d'image adéquate pour reproduire les tons et couleurs riches qui sont typiques d'un cinéma.</p> <p><b>Référence</b> : Un réglage de la qualité d'image adéquat lorsque vous désirez reproduire fidèlement la qualité d'image originale ou profiter de la qualité d'image sans aucun réglage.</p> <p><b>TV</b> : Qualité d'image adéquate pour regarder des programmes télévisés, du sport, des concerts, etc.</p> <p><b>Photo</b> : Idéal pour la projection d'images fixes provenant d'un appareil photo numérique.</p> <p><b>Jeu</b> : Qualité d'image adéquate pour les jeux vidéo, avec des couleurs bien modulées et une réponse rapide.</p> <p><b>Cinéma lumière</b> : Qualité d'image adéquate pour regarder les films dans un environnement lumineux, comme un séjour.</p> <p><b>TV lumière</b> : Qualité d'image adéquate pour regarder des programmes TV, du sport, des concerts et d'autres images vidéo dans un environnement lumineux, comme un séjour.</p> <p><b>Utilisateur</b> : Avec la télécommande, vous pouvez régler la qualité de l'image selon vos souhaits et enregistrer le réglage. Le réglage par défaut d'usine est similaire à « Référence ».</p> <p><b>Conseil</b> Toutes les modifications apportées aux paramètres de qualité de l'image sont enregistrées pour chaque entrée.</p>
<p><b>Réinitialiser</b></p>	<p>Remet tous les réglages de mode Prérégl. étalon actuellement sélectionnés à leurs valeurs par défaut (☞ page 44).</p> <p><b>Conseil</b> La réinitialisation n'affecte pas les réglages enregistrés pour les articles Personnalisé 1 à 5 de « Temp. couleur ». Pour réinitialiser Gain ou Polarisation dans Personnalisé 1 à 5, utiliser le bouton RESET de la télécommande sur l'écran de paramètres Gain ou Polarisation.</p>

<p><b>Création réalité</b> <b>[REALITY CREATION]</b></p>	<p><b>Règle les détails et le traitement du bruit des images. (Fonction super résolution)</b>  <b>On</b> : Applique des effets de détail et de traitement des parasites.  <b>Résolution</b> : Lorsque vous augmentez la valeur de réglage, la texture et le détail de l'image deviennent plus nets.  <b>Filtrage bruit</b> : Lorsque vous augmentez la valeur de réglage, les parasites (flou de l'image) deviennent moins visibles.  <b>Test: Oui/Non</b> : Modifie « On » et « Off » à une certaine fréquence pour vérifier l'effet de « Création réalité ».  <b>Conseil</b>      La position d'affichage de l'état lors du test va de pair avec la configuration « Position de menu » (☞ page 53).  <b>Off</b> : La fonction « Création réalité » n'est pas appliquée.</p>
<p><b>Noir Ciné Pro</b></p>	<p><b>Diaphrag. avancé [ADVANCED IRIS]</b>  <b>Change la fonction du diaphragme.</b>  <b>Auto complète</b> : Effectue automatiquement le réglage afin d'optimiser l'ouverture du diaphragme selon le niveau de luminosité de la source d'entrée. En outre, le traitement de signal, qui optimise l'expression de la gradation entre la lumière maximale et les parties sombres, exprime une large plage dynamique. Cela donne une image lumineuse au contraste élevé.  <b>Auto limitée</b> : Luminosité inférieure à celle d'Auto complète, qui adapte l'image à un visionnage dans une pièce sombre.  <b>Manuel</b> : Règle manuellement le Diaphrag (fixe).</p> <div data-bbox="555 692 777 783" data-label="Image"> </div> <p><b>Off</b> : Contraste normal (ouverture).</p> <p><b>Commande lampe</b>  <b>Change la sortie de la lampe.</b>  <b>Haut</b> : Augmente la clarté et projette des images plus lumineuses.  <b>Bas</b> : Diminue la clarté et accentue les noirs en minimisant la clarté.  <b>Conseil</b>      Paramétrer sur « Bas » réduit le bruit du ventilateur et également la consommation d'énergie pour une durée de vie de la lampe plus longue.</p>
<p><b>Motionflow</b></p>	<p><b>Projection</b>  <b>Reproduit une image similaire à celle d'un film projeté.</b>      Utilisez ce paramètre comme paramètre préféré, en fonction du contenu de l'image.  <b>On</b> : Réduit les persistances.  <b>Off</b> : L'effet de réduction des persistances est plus bas que pour le paramètre « On ». L'image deviendra plus lumineuse.</p> <p><b>Meilleur mvt [MOTION ENHANCER]</b>  <b>Restitue régulièrement des images à mouvement rapide sans générer de persistances.</b>  <b>Haut</b> : Sélectionner cette option pour une qualité d'image plus régulière qu'avec « Bas ».  <b>Bas</b> : Sélectionner cette option pour une qualité d'image régulière.  <b>Off</b> : Sélectionner cette option pour ne pas appliquer la fonction Meilleur mvt.  <b>Conseil</b>      Certaines scènes peuvent contenir des artefacts numériques du signal. Dans ce cas, paramétrez cette fonction sur « Off ».</p>



<b>Contraste</b> <b>[CONTRAST]</b>	<b>Règle le contraste.</b> Les valeurs élevées augmentent la netteté dans les images et les valeurs inférieures la diminuent. Vous pouvez effectuer des ajustements en appuyant sur la touche CONTRAST +/- de la télécommande.
<b>Lumière</b> <b>[BRIGHTNESS]</b>	<b>Règle la luminosité de l'image.</b> Plus la valeur est élevée, plus l'image est lumineuse. Plus la valeur est basse, plus l'image est sombre. Vous pouvez effectuer des ajustements en appuyant sur la touche BRIGHTNESS +/- de la télécommande.
<b>Couleur</b>	<b>Règle la densité de couleur.</b> Plus la valeur est élevée, plus l'intensité est grande. Plus la valeur est basse, plus l'intensité est petite.
<b>Teinte</b>	<b>Règle la tonalité de couleur.</b> Plus la valeur est élevée, plus les tons d'image sont verdâtres. Plus la valeur est basse, plus l'image devient rougeâtre.
<b>Temp. couleur</b> <b>[COLOR TEMP]</b>	<b>Permet de régler la température de couleur.</b> <b>D93</b> : Équivalent à une température de couleur de 9 300 K habituellement utilisée dans les téléviseurs. Donne aux couleurs blanches une teinte bleue. <b>D75</b> : Équivalent à une température de couleur de 7 500 K habituellement utilisée comme illuminant standard auxiliaire. Donne une teinte neutre, entre « D93 » et « D65 ». <b>D65</b> : Équivalent à une température de couleur de 6 500 K utilisée comme illuminant standard. Donne aux couleurs blanches une teinte rouge. <b>D55</b> : Équivalent à une température de couleur de 5 500 K utilisée comme illuminant standard auxiliaire. Donne aux couleurs blanches une teinte encore plus rouge. <b>Personnalisé 1 à 5</b> : Vous permet de régler, valider et enregistrer en mémoire votre température de couleur favorite. Vous pouvez régler le Gain et la Polarisation de RGB. <b>Les réglages par défaut au départ d'usine sont les suivants.</b> <b>Personnalisé 1</b> : Le même que le réglage de température couleur « D93 ». <b>Personnalisé 2</b> : Le même que le réglage de température couleur « D75 ». <b>Personnalisé 3</b> : Le même que le réglage de température couleur « D65 ». <b>Personnalisé 4</b> : Le même que le réglage de température couleur « D55 ». <b>Personnalisé 5</b> : Réglage donnant la priorité à la luminosité.
<b>Netteté</b> <b>[SHARPNESS]</b>	<b>Rend les contours de l'image plus nets ou réduit les parasites.</b> Plus la valeur est élevée, plus l'image est nette. Plus la valeur est basse, plus l'image est douce, ce qui réduit les parasites. Vous pouvez effectuer des ajustements en appuyant sur la touche SHARPNESS +/- de la télécommande.

<b>Réglages expert</b>	<p><b>NR (Réduction du bruit)</b>  <b>Réduit le flou ou les parasites de l'image.</b>  En temps normal, sélectionner « Off ».  Si l'image est floue ou comporte des parasites, sélectionner une option parmi « Bas », « Moyen » et « Haut » suivant la source du signal d'entrée.</p>
	<p><b>MPEG NR (MPEG réduction du bruit)</b>  <b>Réduit le bruit de bloc et le bruit mineur (bruit « mosquito »), tout particulièrement sur les signaux numériques.</b>  En temps normal, sélectionner « Off ».  Si l'image est floue ou comporte des parasites, sélectionner une option parmi « Bas », « Moyen » et « Haut » suivant la source du signal d'entrée.</p>
	<p><b>Mode Film</b>  <b>D'après la source film que vous avez sélectionnée, crée un paramètre de lecture.</b>  <b>Auto 1 :</b> Convient pour reproduire le mouvement original de l'image. Réglez normalement ce paramètre sur « Auto 1 ».  <b>Auto 2 :</b> Reproduit un signal vidéo de format 2-3 ou 2-2 Pull-Down, tel que celui des sources de film, avec un mouvement d'image fluide. Lorsqu'un signal vidéo de format autre que 2-3 ou 2-2 Pull-Down est entrant, l'image est lue en format progressif.  <b>Off :</b> Lit l'image en format progressif sans détecter automatiquement les signaux vidéo.</p>
	<p><b>Accent. Contraste</b>  <b>Ajuste automatiquement le niveau des zones lumineuses et des zones sombres pour améliorer le contraste en fonction de la scène.</b>  Améliore la netteté de l'image et lui donne une dimension dynamique.  <b>Haut/Moyen/Bas :</b> Vous pouvez régler l'Accent. Contraste.  <b>Off :</b> La fonction d'Accent. Contraste n'est pas appliquée.</p>
	<p><b>Correct. Gamma [GAMMA CORRECTION]</b>  <b>Règle les caractéristiques de transfert de la tonalité d'image.</b>  Sélectionner la tonalité favorite parmi les 10 options.  <b>1.8 :</b> <b>Lumineux</b> Produit une image plus lumineuse dans sa totalité.  <b>2.0</b>  <b>2.1</b>   <b>2.2</b>  <b>2.4</b>  <b>2.6 :</b> <b>Sombre</b> Produit une image plus sombre dans sa totalité.  <b>Gamma 7 :</b> Simule la courbe gamma d'un film.  <b>Gamma 8 :</b> Améliore la netteté des images. Sélectionnez cette option lorsque vous observez un environnement lumineux, comme une pièce à vivre.  <b>Gamma 9 :</b> Produit une photo plus lumineuse que la Gamma 8.  <b>Gamma 10 :</b> Améliore la netteté des images. Sélectionnez cette option lorsque vous regardez des programmes télévisés, etc. dans un environnement lumineux, comme une pièce à vivre.  <b>Off :</b> La fonction Correct. Gamma n'est pas appliquée.  L'utilisation du contrôleur spécifié, « ImageDirector3 » (☞ page 37), permet de régler, spécifier et enregistrer une tonalité préférée dans un ordinateur.  Pour en savoir plus sur l'utilisation d'« ImageDirector3 », consultez la rubrique Aide d'« ImageDirector3 ».</p>

<b>Réglages expert</b>	<p><b>x.v.Color</b>  <b>Régler cette option lors de la visualisation d'un signal vidéo</b>  <b>x.v.Color.</b>  Régler cette option sur « On » lors du raccordement de cet appareil à un appareil prenant en charge x.v.Color et la visualisation d'un signal vidéo x.v.Color.  Pour plus d'informations sur x.v.Color, voir « À propos de x.v.Color » (☞ page 65).</p> <p><b>Conseil</b>  Paramétrer x.v.Color sur « On » désactive le réglage gamma.</p> <hr/> <p><b>Esp. couleur [COLOR SPACE]</b>  <b>Convertit l'espace colorimétrique.</b>  <b>BT.709</b> : Espace colorimétrique ITU-R BT.709, qui est utilisé pour une émission télévisuelle de haute définition ou un Blu-Ray Disc.  L'espace colorimétrique est équivalent à sRGB.  <b>Esp. couleur 1</b> : L'espace colorimétrique adéquat pour regarder des programmes télévisés, du sport des concerts, etc.  <b>Esp. couleur 2</b> : L'espace colorimétrique adéquat pour regarder des programmes télévisés, du sport, des concerts et d'autres images vidéo dans un environnement lumineux, comme un séjour.  <b>Esp. couleur 3</b> : L'espace couleur adapté au visionnage des films.</p>
------------------------	--

# Menu Image avancée

Le menu Image avancée est utilisé pour régler davantage l'image.

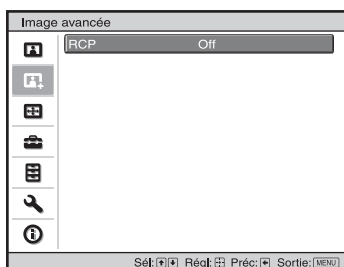

## RCP (Real Color Processing)

**Vous pouvez régler la couleur, la teinte et la luminosité séparément pour chaque partie sélectionnée de l'image.**

**Utilisateur 1, Utilisateur 2, Utilisateur 3 :** Vous pouvez régler l'image au moyen de la fonction Real Color Processing et enregistrer les paramètres en mémoire. Une fois les paramètres enregistrés en mémoire, vous pouvez voir l'image avec la qualité d'image réglée.

**Off :** Annule cette fonction.

Pour les détails, se reporter à « Réglage de l'image avec la fonction Real Color Processing ». (📖 page 39)

# Menu Écran

Le menu Écran permet de régler le signal d'entrée. Vous pouvez régler la taille de l'image, sélectionner le mode d'aspect, etc.

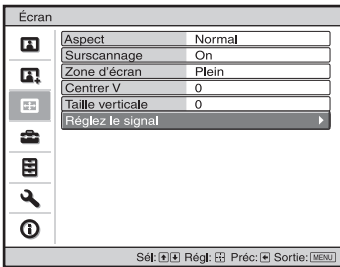





## Remarque

Suivant les types de signaux d'entrée, il se peut que cette option ne soit pas disponible. Pour les détails, se reporter à « Signaux d'entrée et options réglables/paramétrables » (☞ page 80).

Les noms d'options entre parenthèses correspondent à ceux imprimés sur la télécommande.

<p><b>Aspect [ASPECT]</b></p>	<p><b>Définit le rapport de format de l'image à afficher pour le signal d'entrée actuel.</b> (☞ page 29)</p> <p><b>Zoom large :</b> Une image à rapport de format 4:3 est projetée naturellement pour tenir tout l'écran. Les parties supérieures et inférieures de l'image sont rognées.</p> <p><b>Zoom :</b> Un rapport d'image de 4:3 est agrandi verticalement et horizontalement au même rapport pour remplir l'écran. Les portions supérieure et inférieure sont rognées. Ce mode est adapté pour afficher une image en format panoramique.</p> <p>Si les sous-titres d'un film, etc., au bas de l'image ne sont pas visibles, ils peuvent être affichés en réglant « Taille verticale » ou « Centrer V ». (☞ page 52)</p> <p><b>Normal :</b> Affiche une image sur la totalité de l'écran en conservant le rapport hauteur/largeur de l'image reçue. Ce mode est adapté aux images 16:9 ou 4:3.</p> <p><b>Étirer :</b> Une image réduite au format 4:3 est affichée dans un rapport de format 16:9.</p> <p><b>Étirement V :</b> Une image au format 2.35:1 est affichée après avoir été modifiée en 16:9. Il s'agit du mode le mieux adapté lors de l'utilisation d'une lentille anamorphique en vente dans le commerce.</p> <p><b>Serrer :</b> Affiche dans son rapport de format original lorsqu'une image au format 16:3 ou 4:3 est visionnée en utilisant une lentille anamorphique en vente dans le commerce.</p> <p><b>Plein :</b> Affiche une image originale sur la totalité de l'écran. Uniquement lorsqu'un signal d'ordinateur est entrant.</p> <p><b>Remarques</b></p> <ul style="list-style-type: none"> <li>• Lorsqu'un signal d'ordinateur est entrant, vous pouvez uniquement sélectionner « Normal » et « Plein ».</li> <li>• Lorsque l'entrée est un signal 3D ou lorsque « Sél. affichage 2D-3D » dans le menu Fonction [F1] est paramétrée sur « 3D », vous pouvez uniquement sélectionner « Normal » ou « Serrer ».</li> </ul>
-------------------------------	--

<b>Surscannage</b>	<p><b>Cache les contours de l'image.</b>  <b>On :</b> Les contours de l'image reçue ne sont pas affichés. Sélectionner ce réglage si des parasites apparaissent sur les bords de l'image.  <b>Off :</b> Projette toute l'image reçue.</p> <p><b>Conseil</b>  Pour afficher la zone affichable dans les quatre directions de l'écran, se reporter à « Blanc » dans le menu Installation  (☞ page 60).</p>
<b>Zone d'écran</b>	<p><b>Sélectionne la taille de l'image lorsqu'une image Hi-Vision est surbalayée.</b>  <b>Plein :</b> Agrandit l'image pour qu'elle occupe tout l'écran.  <b>Directe :</b> N'agrandit pas l'image pour qu'elle occupe tout l'écran.</p>
<b>Centrer V</b>	<p><b>Règle l'image entière en se déplaçant verticalement sur l'écran.</b>  L'écran se déplace vers le haut au fur et à mesure de l'augmentation du chiffre sélectionné ; lorsque ce chiffre décroît, il se déplace vers le bas.</p>
<b>Taille verticale</b>	<p><b>Réduit ou agrandit l'image verticalement.</b>  L'écran s'agrandit à mesure que le paramètre augmente, et se réduit à mesure que le paramètre baisse. Si le sous-titre d'un film, etc., n'est pas visible, utilisez conjointement avec « Centrer V ».</p>
<b>Réglez le signal</b>	<p><b>Vous pouvez régler le signal d'entrée.</b>  <b>APA :</b> Règle automatiquement « Phase », « Pas » et « Déplacement » sur une position adaptée au signal d'image pour les images d'un ordinateur.  <b>Phase :</b> Règle la phase des points et la phase du signal d'ordinateur pour les images d'un ordinateur. Règle l'image jusqu'à ce qu'elle apparaisse la plus claire possible.  <b>Pas :</b> Règle la taille horizontale de l'image provenant d'un ordinateur. Plus le numéro augmente, plus l'image devient large, et plus le numéro diminue, plus elle devient étroite. Réglez le paramètre de façon à ce qu'il corresponde au nombre de points du signal d'entrée.  <b>Déplacement :</b> Règle la position de l'image.  <b>H :</b> Lorsque le paramètre de l'option H (Horizontal) augmente, l'image se déplace vers la droite ; lorsqu'il diminue, l'image se déplace vers la gauche. Utilisez  /  pour régler la position horizontale.  <b>V :</b> Lorsque le paramètre de l'option V (Vertical) augmente, l'image se déplace vers le haut ; lorsqu'il diminue, l'image se déplace vers le bas. Utilisez  /  pour régler la position verticale.</p>

# Menu Réglage

Le menu Réglage sert à modifier les réglages d'usine, etc.



<b>État</b>	<p><b>Spécifie l'activation ou non de l'affichage sur écran.</b> Réglez cette option sur « Off » pour désactiver l'affichage sur écran, à l'exception de certains menus, du message de mise hors tension et des messages d'avertissement.</p>
<b>Langage</b>	<p><b>Sélectionne la langue des menus et de l'affichage sur écran.</b> Les langues disponibles sont les suivantes : anglais, néerlandais, français, italien, allemand, espagnol, portugais, russe, suédois, norvégien, japonais, chinois (chinois simplifié), chinois (chinois traditionnel), coréen, thaïlandais et arabe.</p>
<b>Position de menu</b>	<p><b>Il est possible de modifier la position d'affichage du menu sur l'écran supérieur.</b> <b>Bas gauche :</b> Affiche le menu sur la partie inférieure gauche de l'écran. <b>Centre :</b> Affiche le menu au centre de l'écran.</p>
<b>Régl. refroidissmnt</b>	<p><b>Utilisez cet élément lorsque vous faites fonctionner le projecteur à haute altitude.</b> <b>Haut :</b> Utilisez ce paramètre lorsque vous faites fonctionner le projecteur à une altitude de 1 500 m ou plus. <b>Standard :</b> Utilisez ce paramètre lorsque vous faites fonctionner le projecteur à altitude normale.</p> <p><b>Remarque</b> Lorsque cet élément est défini sur « Haut », le ventilateur fait légèrement plus de bruit puisque le nombre de tours du ventilateur augmente.</p>
<b>Mode de veille</b>	<p><b>Réduit la consommation d'énergie durant la veille.</b> Lorsqu'elle est réglée sur « Standard », la consommation de courant est en veille par défaut. Lorsque cette option est réglée sur « Bas », la consommation de l'appareil est réduite en mode de veille.</p> <p><b>Remarque</b> Lorsque cette option est réglée sur « Bas », la fonction « Marche auto PJ » est désactivée (la fonction est réglée sur « Off » et n'apparaît pas dans le menu). (☞ page 57)</p>

<b>Mode économique</b>	<p><b>Définit le mode économique.</b></p> <p><b>Coupure lampe :</b> La lampe s'éteint automatiquement et la consommation d'énergie est réduite si aucun signal n'est reçu pendant 10 minutes. Si le signal est rétabli ou si l'utilisateur appuie sur un bouton du panneau de commande ou sur une touche de la télécommande, la lampe se rallume. Dans Coupure lampe, l'indicateur ON/STANDBY s'allume en orange. (☞ page 7)</p> <p><b>Veille :</b> L'alimentation est automatiquement coupée et le projecteur se met en mode Veille si aucun signal n'est reçu pendant 10 minutes.</p> <p><b>Off :</b> Le mode Mode économique est désactivé.</p>
<b>Réglage de la lampe</b>	<p><b>Lorsque vous remplacez les lampes, définissez le paramètre de lampe voulu. (☞ page 74)</b></p>



# Menu Fonction

Le menu Fonction sert à changer les paramètres des diverses fonctions du projecteur. Le menu Paramètres 3D peut être affiché en appuyant sur le bouton 3D de la télécommande.

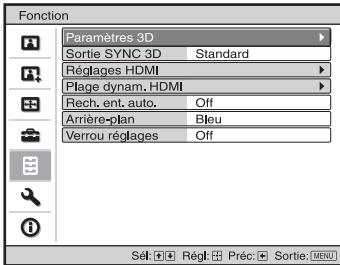

## Paramètres 3D

### Vous pouvez modifier les réglages de la fonction 3D.

**Sél. affichage 2D-3D :** Pour commuter les images vidéo sur « 2D » ou « 3D ».

**Auto :** Affiche les images vidéo 3D lors de la réception de signaux HDMI avec informations 3D. Affiche les images vidéo 2D lors de la réception d'autres signaux.

**3D :** Affiche les images vidéo 3D en fonction du système 3D sélectionné dans « Format 3D ». Toutefois, lors de la réception de signaux HDMI avec informations 3D, le projecteur affiche les images vidéo 3D en fonction du système 3D des signaux HDMI avec informations 3D.

**2D :** Affiche des images vidéo 2D.

\* Les informations 3D sont des informations supplémentaires qui permettent d'identifier la 3D. Certains signaux HDMI possèdent des informations supplémentaires pour identifier la 3D et d'autres pas.

**Format 3D :** Vous pouvez sélectionner cette option en appuyant sur la touche **▶** de la télécommande lors du réglage de « Sél.

affichage 2D-3D » sur « 3D ». Réglez le système 3D lorsque les signaux HDMI reçus n'incluent pas d'informations 3D.

**3D simulé :** Convertit les images vidéo 2D en images vidéo 3D. Ce réglage est disponible uniquement lors de la réception de signaux HD.

- Selon la source vidéo, l'effet de la fonction 3D simulé peut être limité.
- Toutes les personnes ne perçoivent pas les images vidéo 3D de la même façon.

**Côte à côte :** Affiche les images 3D telles qu'elles sont reçues (avant la conversion en ordre séquentiel) au format juxtaposé.

**Dessus-Dessous:** Affiche les images 3D telles qu'elles sont reçues (avant la conversion en ordre séquentiel) au format superposé.

<p><b>Paramètres 3D</b></p>	<p><b>Luminos. lunettes 3D :</b> Pour régler la luminosité de l'image lorsque vous regardez des images vidéo 3D avec les lunettes 3D. Vous pouvez sélectionner les valeurs de luminosité suivantes : « Min », « 1 », « 2 », « 3 », et « Max ».</p> <p><b>Régl. profondeur 3D :</b> Pour régler la profondeur des images vidéo 3D à l'écran. Ce réglage est disponible uniquement lorsque vous sélectionnez un format 3D autre que « 3D simulé ».</p> <p style="text-align: center;"><b>Profondeur -2 -1 0 +1 +2</b></p> <p style="text-align: center;"><b>Avant ← Normal → Profondeur</b></p> <p>Nous vous recommandons de régler « Régl. profondeur 3D » sur « 0 ». Il est possible que vous ayez des difficultés à percevoir les images vidéo 3D selon le réglage de « Régl. profondeur 3D ».</p> <p><b>Effet 3D simulé :</b> Pour régler l'effet 3D lorsque vous convertissez du contenu 2D en images vidéo 3D. Vous pouvez sélectionner l'un des effets suivants : « Haut », « Moyen », et « Bas ».</p> <p><b>Remarques</b></p> <ul style="list-style-type: none"> <li>• Le menu apparaît sous la forme d'une image fantôme lorsqu'une image vidéo 3D est affichée et il est alors préférable d'utiliser les lunettes 3D.</li> <li>• Nous recommandons une taille d'écran de 100 à 120 pouces. Si vous regardez des images vidéo 3D sur un écran supérieur à 100 pouces, l'effet 3D risque d'être atténué.</li> </ul>
<p><b>Sortie SYNC 3D</b></p>	<p><b>Permute la sortie du connecteur 3D SYNC.</b></p> <p><b>Standard :</b> Cette sortie est adaptée à l'Émetteur de synchronisation 3D intégré et à l'Émetteur de synchronisation 3D externe TMR-PJ2 (non fourni). Ce mode constitue le réglage par défaut.</p> <p><b>Option :</b> Sélectionnez ce mode quand vous raccordez un émetteur autre que le TMR-PJ2.</p> <p><b>Remarque</b></p> <p>Lorsque vous sélectionnez « Option », utilisez le câble de conversion fourni. La disponibilité des émetteurs compatibles varie selon le pays/la région.</p>

**Réglages HDMI****Il est possible de modifier les paramètres de la fonction Commande HDMI.**

**Commande HDMI :** Sélectionne la fonction d'activation ou non de la fonction Commande HDMI lorsque les connecteurs HDMI 1 et HDMI 2 sont raccordés à un appareil compatible Commande HDMI.

Lors d'un réglage sur « On », les options suivantes sont disponibles.

- Le fonctionnement du projecteur et celui de l'appareil compatible Commande HDMI raccordé se synchronisent.
- Le réglage Commande HDMI d'un appareil Sony (amplificateur AV, vidéo, etc.) qui est compatible avec « Commande HDMI - Réglage facile »\*, est aussi effectif.

**Arr. auto pér. :** Spécifie la mise hors tension ou non de l'appareil compatible Commande HDMI raccordé lorsque le projecteur est mis hors tension.

Lors d'un réglage sur « On », l'appareil se synchronise et se met hors tension lorsque le projecteur est mis hors tension.

**Marche auto PJ :** Décide si la mise sous tension du projecteur est liée à l'alimentation de l'appareil compatible avec Commande HDMI.

Lors d'un réglage sur « On », le projecteur se met automatiquement sous tension lorsque l'appareil raccordé est mis sous tension ou lorsque des opérations, la lecture par exemple, sont effectuées.

**Remarque**

Pour activer cette fonction, réglez le « Mode de veille » (☞ page 53) dans le menu Réglage  sur « Standard » et « Marche auto PJ » sur « On ». Pour les détails, se reporter à « À propos de Commande HDMI » (☞ page 64).

<p><b>Réglages HDMI</b></p>	<p><b>Liste périph. :</b> Répertorie tous les appareils compatibles Commande HDMI raccordés au projecteur. Lorsque « Activer » est sélectionné, le réglage Commande HDMI d'un appareil Sony (amplificateur AV, vidéo, etc.) compatible avec « Commande HDMI - Réglage facile » est également effectif.</p> <div data-bbox="486 237 901 616" style="border: 1px solid black; padding: 5px; margin: 10px auto; width: fit-content;"> <p>Liste périph.</p> <table border="1" style="width: 100%; border-collapse: collapse;"> <thead> <tr> <th style="text-align: left;">Entrée</th> <th style="text-align: left;">Périphérique</th> <th style="text-align: left;">Type</th> </tr> </thead> <tbody> <tr> <td>HDMI 1</td> <td>Lecteur 1</td> <td>BD</td> </tr> <tr> <td>HDMI 2</td> <td>Lecteur 2</td> <td>DVD</td> </tr> </tbody> </table> <p style="font-size: small; margin-top: 10px;">Activer le réglage HDMI pour le périphérique raccordé? Mettre le périphérique sous tension avant d'activer les réglages. Vérifier réglages périphériques non reconnus sur périphérique.</p> <p style="text-align: center; margin-top: 5px;"><input type="button" value="Activer"/></p> <p style="text-align: right; font-size: x-small; margin-top: 5px;">Régl: [ ] Préc: [ ]</p> </div> <p>* « Commande HDMI - Réglage facile » est une fonction qui rend aussi effectif le réglage Commande HDMI d'un appareil raccordé à l'entrée HDMI du projecteur lorsque le réglage Commande HDMI du projecteur est effectif. Cette fonction n'est disponible qu'entre des appareils Sony compatibles et il se peut que certains appareils ne soient pas compatibles. Bien que certains appareils autres que Sony peuvent être compatibles, nous ne garantissons pas le fonctionnement avec ces appareils.</p>	Entrée	Périphérique	Type	HDMI 1	Lecteur 1	BD	HDMI 2	Lecteur 2	DVD
Entrée	Périphérique	Type								
HDMI 1	Lecteur 1	BD								
HDMI 2	Lecteur 2	DVD								
<p><b>Plage dynam. HDMI</b></p>	<p><b>Réglez le niveau d'entrée vidéo des connecteurs HDMI 1 et HDMI 2.</b>  <b>Auto :</b> Règle automatiquement le niveau d'entrée vidéo.  <b>Limitée :</b> Le niveau d'entrée vidéo est réglé pour les signaux de 16 à 235.  <b>Plein :</b> Le niveau d'entrée vidéo est réglé pour les signaux de 0 à 255.</p> <p><b>Remarque</b> Si le paramètre de la sortie vidéo de l'appareil HDMI raccordé n'est pas défini correctement, les parties claires et sombres de la vidéo risquent d'apparaître trop claires ou trop sombres.</p>									
<p><b>Rech. ent. auto.</b></p>	<p><b>Cache les bornes d'entrée n'ayant pas de signal d'entrée.</b> Lorsqu'ils sont réglés sur « On », les bornes sans signaux d'entrée n'apparaissent pas sur l'écran d'affichage de la borne d'entrée qui apparaît lorsque vous appuyez sur INPUT. Pour afficher toutes les bornes d'entrée, réglez-le sur « Off ». (☞ page 27)</p>									
<p><b>Arrière-plan</b></p>	<p><b>Sélectionne la couleur d'arrière-plan de l'écran lorsque aucun signal n'est reçu.</b> Vous pouvez sélectionner « Noir » ou « Bleu ».</p>									
<p><b>Verrou réglages</b></p>	<p>Verrouillez les éléments personnalisables du menu pour empêcher toute erreur d'exploitation. (☞ page 59)  <b>Off :</b> Annule la fonction Verrou réglages.  <b>Niveau A :</b> Supprime l'affichage de 20 éléments du menu.  <b>Niveau B :</b> En plus du Niveau A, supprime l'affichage de 15 autres éléments.</p>									

## Éléments verrouillés par Verrou réglages

### Niveau A, B

<b>Menu Image</b>	
	<ul style="list-style-type: none"><li>• Réinitialiser</li><li>• Création réalité</li><li>• Diaphrag. avancé</li><li>• Commande lampe</li><li>• Projection</li><li>• Meilleur mvt</li><li>• Contraste</li><li>• Lumière</li><li>• Couleur</li><li>• Teinte</li><li>• Temp. couleur</li><li>• Netteté</li><li>• NR</li><li>• MPEG NR</li><li>• Mode Film</li><li>• Accent. Contraste</li><li>• Correct. Gamma</li><li>• x.v.Color</li><li>• Esp. couleur</li></ul>
<b>Menu Image avancée</b>	
	<ul style="list-style-type: none"><li>• RCP</li></ul>





### Niveau B

<b>Menu Réglage</b>	
	<ul style="list-style-type: none"><li>• État</li><li>• Langage</li><li>• Position de menu</li><li>• Réglage du refroidissement</li><li>• Mode de veille</li><li>• Mode économique</li><li>• Réglage de la lampe</li></ul>
<b>Menu Fonction</b>	
	<ul style="list-style-type: none"><li>• Sortie SYNC 3D</li><li>• Réglages HDMI</li><li>• Plage dynam. HDMI</li><li>• Rech. ent. auto.</li><li>• Arrière-plan</li></ul>
<b>Menu Installation</b>	
	<ul style="list-style-type: none"><li>• Trapèze V</li><li>• Symétrie</li><li>• Blanc</li><li>• Alig. panneau</li></ul>

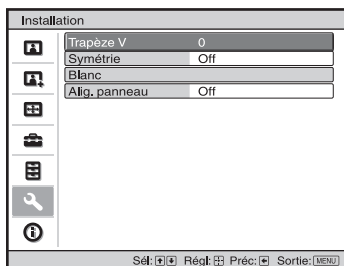
# Menu Installation

Le menu Installation sert à changer les paramètres d'installation.



<p><b>Trapèze V</b></p>	<p><b>Corrige la distorsion trapézoïdale verticale de l'image.</b>  <b>Lorsque la base du trapèze est plus longue que le sommet</b> (  ) : Spécifie une valeur inférieure (sens -).  <b>Lorsque le sommet du trapèze est plus long que la base</b> (  ) : Spécifie une valeur supérieure (sens +).  <b>Remarque</b>          Suivant la position d'image réglée avec la fonction de déplacement d'objectif, le rapport de format de l'image peut être différent du rapport initial, ou de la distorsion d'image peut survenir avec le réglage Trapèze V.</p>								
<p><b>Symétrie</b></p>	<p><b>Fait pivoter horizontalement et/ou verticalement l'image sur l'écran.</b>  <b>Off</b> : L'image ne pivote pas.  <b>HV</b> : Fait pivoter l'image horizontalement et verticalement.  <b>H</b> : Fait pivoter l'image horizontalement.  <b>V</b> : Fait pivoter l'image verticalement.          Utiliser cette option pour l'installation en vue de la projection arrière ou pour l'installation au plafond.</p>								
<p><b>Blanc</b></p>	<p><b>Cette option vous permet de régler la zone affichable dans le périmètre des quatre directions de l'écran.</b>          Sélectionner le bord à régler en accentuant, Gauche, Droite, Haut ou Bas à l'aide des boutons .          Régler la quantité de vide à l'aide des boutons .</p> <div data-bbox="557 1193 829 1353" style="border: 1px solid black; padding: 5px; margin: 10px auto; width: fit-content;"> <p style="text-align: center;">Blanc</p> <table border="1" style="width: 100%; border-collapse: collapse;"> <tr> <td>Gauche:</td> <td style="text-align: center;">2</td> </tr> <tr> <td>Droit:</td> <td style="text-align: center;">3</td> </tr> <tr> <td>Haut:</td> <td style="text-align: center;">2</td> </tr> <tr> <td>Bas:</td> <td style="text-align: center;">3</td> </tr> </table> <p style="text-align: center; font-size: small;">Sét. Régl. Régl.</p> </div> <p><b>Remarque</b>          Lorsque les valeurs de « Blanc » et du « Trapèze V » sont ajustées en même temps, le « Blanc » ne peut pas être ajusté correctement. En cas d'utilisation de la fonction de « Blanc », assurez-vous de régler le paramètre du « Trapèze V » sur « 0 ».</p>	Gauche:	2	Droit:	3	Haut:	2	Bas:	3
Gauche:	2								
Droit:	3								
Haut:	2								
Bas:	3								

**Alig. panneau****Permet de sélectionner les écarts de couleur des caractères ou de l'image.**

Lorsque « On » est réglé, il est possible de définir et de régler les paramètres « Couleur cible » et « Couleur écran ».

**Mode de régl. :** Permet de sélectionner comment effectuer les réglages.

**Déplacement :** Déplace toute l'image et effectue les réglages.

**Zone :** Sélectionne la plage désirée et effectue les réglages.

**Couleur cible :** Définit la couleur désirée pour régler les écarts de couleur. Sélectionnez « R » (Rouge) ou « B » (Bleu) pour effectuer des réglages basés sur « G » (Vert).

**Couleur écran :** Sélectionnez « R/G » (Rouge et Vert) ou « R/G/B » (Blanc, toutes les couleurs) lorsque le paramètre « Couleur cible » est « R » (Rouge). Sélectionnez « B/G » (Bleu et Vert) ou « R/G/B » (Blanc, toutes les couleurs) lorsque le paramètre « Couleur cible » est « B » (Bleu).

**Régler :** Le réglage de déplacement et le réglage de zone de la couleur sélectionnée dans « Couleur cible » peuvent être effectués avec les boutons  $\leftarrow/\rightarrow$ ,  $\uparrow/\downarrow$ .

**Lorsque « Déplacement » est sélectionné :** Attribuez les paramètres du sens horizontal (H) avec les boutons  $\leftarrow/\rightarrow$  et du sens vertical (V) avec les boutons avec les boutons  $\uparrow/\downarrow$  sur l'écran Régler décalage.

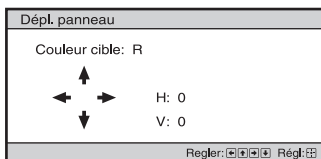

**Lorsque « Zone » est sélectionné :** Sélectionnez la position à régler avec les boutons  $\leftarrow/\rightarrow$  pour la position horizontale (position H) et les boutons  $\uparrow/\downarrow$  pour la position verticale (position V), puis appuyez sur  $\oplus$ .

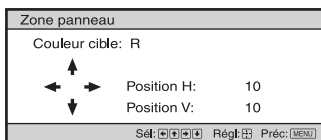

Spécifier la quantité de réglage avec les boutons  $\leftarrow/\rightarrow$  pour le sens horizontal (sens H) et avec les boutons  $\uparrow/\downarrow$  pour le sens vertical (sens V). Vous pouvez sélectionner la position à régler de nouveau en appuyant sur  $\oplus$ .

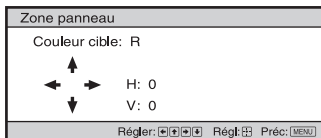

**Réinitialiser :** Ramène aux réglages d'usine.

**Remarque**

Selon les réglages effectués ci-dessus, il est possible que les couleurs deviennent irrégulières ou que la résolution change.

# Menu Informations

Le menu Informations affiche la désignation de modèle, le numéro de série, les fréquences horizontale et verticale du signal d'entrée et le nombre d'heures cumulées d'utilisation de la lampe.

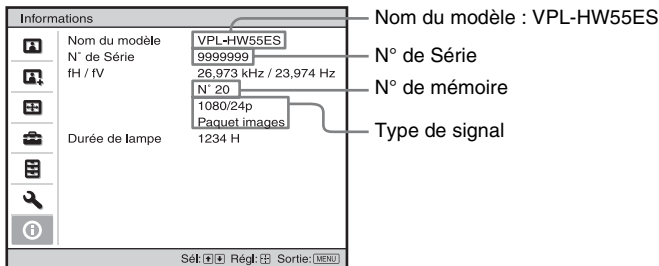

<b>Nom du modèle</b>	Affiche le nom du modèle (VPL-HW55ES).
<b>N° de Série</b>	Affiche le numéro de série.
<b>fH (fréquence horizontale)</b>	Affiche la fréquence horizontale du signal d'entrée.
<b>fV (fréquence verticale)</b>	Affiche la fréquence verticale du signal d'entrée.
<b>N° de mémoire</b>	Affiche le numéro de mémoire pré-réglé du signal d'entrée.
<b>Type de signal</b>	Affiche le type de signal d'entrée. Lors de la réception de signaux d'entrée avec informations 3D, le type des signaux d'entrée et le format 3D s'affichent.
<b>Durée de lampe</b>	Indique la durée pendant laquelle la lampe a été allumée (temps total d'utilisation).

## Remarques

- Les options fH (fréquence horizontale) et fV (fréquence verticale) peuvent ne pas être affichées selon le signal d'entrée utilisé sur le projecteur.
- Les affichages énumérés ci-dessus ne sont pas modifiables.



## Numéros de mémoire de présélection

Ce projecteur comporte 31 types de données préprogrammées pour des signaux d'entrée (mémoire de présélection). Lorsque le projecteur reçoit un signal préprogrammé, il le détecte automatiquement et rappelle les données correspondantes depuis la mémoire de présélection pour permettre d'obtenir l'image optimale. Le numéro de mémoire et le type de signal s'affichent dans le menu Informations ⓘ.

Vous pouvez également régler les données préprogrammées avec le menu Écran Ⓢ.

Ce projecteur contient par ailleurs 20 mémoires utilisateur différentes outre celles prédéfinies utilisées pour les signaux d'entrée analogiques depuis l'ordinateur. Vous pouvez enregistrer des signaux d'entrée qui n'ont pas été prédéfinis sur ces mémoires utilisateur.

Lorsque le projecteur reçoit pour la première fois un signal qui n'a pas été préprogrammé, le numéro de mémoire 0 s'affiche. Si vous réglez alors les données pour ce signal à l'aide du menu Écran Ⓢ, ces réglages sont mémorisés dans le projecteur. Si plus de 20 mémoires utilisateur sont enregistrées, la nouvelle mémoire écrase toujours la plus ancienne.

Voir le tableau à la page 78 pour savoir si le signal est enregistré sur la mémoire prérégulée.

### Remarque

Lorsque le rapport de format du signal d'entrée ne correspond pas à la taille de l'écran, une partie de l'écran s'affiche en noir.

Cette section décrit d'autres fonctions, comment régler les problèmes, remplacer la lampe et le filtre à air, etc.

## À propos de Commande HDMI

### Qu'est-ce que la commande HDMI ?

La commande HDMI est une fonction de contrôle mutuel norme HDMI qui utilise une spécification HDMI CEC (Consumer Electronics Control). En raccordant une diversité d'appareils compatibles Commande HDMI, tels qu'un lecteur Blu-ray Disc à disque dur, un lecteur/enregistreur DVD, un amplificateur AV, etc. à un téléviseur compatible Commande HDMI ou un projecteur avec un câble HDMI, l'appareil raccordé se synchronise avec le téléviseur ou le projecteur lorsque celui-ci est utilisé.

### Utilisation de la fonction Commande HDMI

- Raccorder et attribuer correctement les paramètres de chaque appareil.
- Ne pas couper l'alimentation principale de l'appareil.
- Définir le réglage d'entrée du projecteur sur l'entrée HDMI à laquelle l'appareil est raccordé.
- Vérifier si l'image de l'appareil apparaît correctement sur le projecteur.

### Raccordement d'un appareil compatible Commande HDMI

Utiliser un câble HDMI pour raccorder le projecteur et l'appareil compatible Commande HDMI. Utiliser un câble qui porte le logo HDMI.

### Configuration de la commande HDMI

S'assurer de définir les raccordements appropriés pour le projecteur et l'appareil compatible Commande HDMI qui y est raccordé. Voir page 57 pour les paramètres du projecteur. Pour les paramètres de l'appareil compatible Commande HDMI raccordé au projecteur, consulter le mode d'emploi. Lorsqu'un appareil compatible avec « Commande HDMI - Réglage facile » est raccordé à l'entrée HDMI du projecteur, si le réglage de la fonction Commande HDMI du projecteur est activé, le réglage de la fonction Commande HDMI de l'appareil raccordé est aussi activé.

### Ce qu'il est possible de faire avec la commande HDMI

- En mettant sous tension l'appareil raccordé ou en effectuant la lecture, le projecteur se met sous tension et le réglage de l'entrée passe automatiquement à la borne de l'appareil raccordé.
- En mettant le projecteur hors tension, l'appareil raccordé se met aussi automatiquement hors tension.
- En changeant le réglage de langue du projecteur, le réglage de langue de l'appareil raccordé passe aussi automatiquement à la même langue.

### Remarques

- Les fonctions de Commande HDMI disponibles diffèrent en fonction de l'appareil. Se reporter au mode d'emploi de chaque appareil.
- Une certaine synchronisation peut être disponible avec un appareil d'autre marque ayant des fonctions similaires, mais elle n'est pas garantie.

---

## À propos de x.v.Color

- « x.v.Color » est le nom promotionnel donné aux produits capables de produire un vaste espace de couleurs sur la base des spécifications xvYCC ; x.v.Color est une marque de Sony Corporation.
- xvYCC est une norme internationale appliquée aux spécifications techniques de l'espace colorimétrique à gamme étendue pour signaux vidéo. La gamme de couleurs de xvYCC est plus étendue que la gamme sRGB couramment utilisée sur les systèmes de télévision.

---

## À propos de la fonction 3D simulé

- Utilisez la fonction 3D simulé en n'oubliant pas que les images auront un aspect différent des images originales, puisque cette fonction convertit les images vidéo.
- Notez que si le projecteur est utilisé pour une projection en public ou à but lucratif, l'affichage en 3D d'images vidéo 2D par conversion en 3D simulé peut constituer une violation des droits des auteurs ou producteurs, qui sont protégés par la loi.



# Dépannage



Si le projecteur ne fonctionne pas correctement, essayer d'en déterminer la cause et remédier au problème comme il est indiqué ci-dessous. Si le problème persiste, consulter le service après-vente Sony.

## Alimentation



Symptôme	Cause et remède
Le projecteur ne se met pas sous tension.	<ul style="list-style-type: none"><li>→ Il se peut que l'appareil ne s'allume pas si vous l'éteignez avec le commutateur I/⏻ (marche/veille) et essayez de le rallumer peu après. Mettez l'appareil sous tension après environ 1 minute.</li><li>→ Fermez bien le couvercle de la lampe, puis vissez-le solidement. (☞ page 73)</li><li>→ Fermez bien le support du filtre. (☞ page 74)</li><li>→ Vérifier les indicateurs d'avertissement. (☞ page 69)</li></ul>
L'alimentation s'arrête soudainement.	<ul style="list-style-type: none"><li>→ Vérifiez que « Mode économique » dans le menu Réglage  est défini sur « Veille ». (☞ page 54)</li><li>→ Réglez le « Mode économique » sur « Off ».</li></ul>

## Image

Symptôme	Cause et remède
Pas d'image.	<ul style="list-style-type: none"><li>→ Vérifiez que les raccordements sont corrects. (☞ page 21)</li><li>→ Sélectionnez la source d'entrée correctement au moyen du bouton INPUT. (☞ page 27)</li><li>→ Régler le signal d'ordinateur sur la sortie depuis un moniteur externe.</li><li>→ Régler le signal d'ordinateur sur la sortie seulement vers un moniteur externe.</li></ul>
Des images fantômes apparaissent à l'écran.	<ul style="list-style-type: none"><li>→ Les images vidéo sont affichées en 3D. Regardez les images vidéo 3D à l'aide des lunettes 3D, puis réglez « Sél. affichage 2D-3D » sur « 2D » (☞ page 55).</li></ul>
La zone claire de l'image peut perdre en clarté ou le texte peut s'estomper. (Lors de l'entrée d'un signal vidéo HDMI).	<ul style="list-style-type: none"><li>→ Permutuez le niveau de sortie RGB de l'appareil raccordé ou permutuez la Plage dynam. HDMI de l'appareil (☞ page 58).</li></ul>
Le texte peut s'estomper lors du raccordement à un ordinateur. (Lors de l'entrée d'un signal d'ordinateur).	<ul style="list-style-type: none"><li>→ Ce symptôme peut se présenter lors de l'entrée d'un signal autre que ceux de la norme HDMI. Réglez « Netteté » dans le menu Image , ou mettez la « Plage dynam. HDMI » sur « Limitée » dans le menu Fonction . (☞ pages 47, 58)</li></ul>
L'image est trop sombre.	<ul style="list-style-type: none"><li>→ Réglez correctement « Contraste » ou « Lumière » du menu Image . (☞ page 47)</li></ul>
L'image n'est pas nette.	<ul style="list-style-type: none"><li>→ Réglez la mise au point. (☞ page 19)</li><li>→ De la condensation s'est formée sur l'objectif. Laissez le projecteur sous tension pendant environ 2 heures.</li></ul>

Symptôme	Cause et remède
L'image tremblote.	<ul style="list-style-type: none"> <li>→ Pour les images d'un ordinateur, activez « APA » et réglez le signal d'entrée actuel.</li> <li>→ Réglez correctement « Phase » pour « Réglez le signal » dans le menu Écran . (☞ page 52)</li> </ul>
La couleur des caractères ou de l'image n'est pas appropriée.	→ Sélectionnez le calage des couleurs désiré dans « Alig. panneau » du menu Installation  (☞ page 61).
L'image demeure sur l'écran. (rémanence)	→ Lorsqu'une image fixe à contraste élevé demeure affichée longtemps, il peut y avoir de la rémanence sur l'écran. Cette situation n'est que temporaire. La rémanence sera éliminée si l'appareil est laissé hors tension pendant un certain temps.

## Affichage sur écran

Symptôme	Cause et remède
L'affichage sur écran n'apparaît pas.	<ul style="list-style-type: none"> <li>→ Placez « État » dans le menu Réglage  sur « On ».</li> <li>(☞ page 53)</li> <li>→ S'assurer que l'indicateur ON/STANDBY s'allume en vert. L'indicateur ON/STANDBY clignote lorsque le projecteur démarre. Évitez d'utiliser le projecteur avant que l'indicateur lumineux ne clignote en vert.</li> </ul>
Le nom du modèle ne disparaît pas de l'écran. Ou le mode de démonstration s'affiche continuellement.	→ Le mode d'affichage du projecteur peut être défini au moment de l'achat. Informez-vous auprès de votre revendeur local ou du personnel agréé de Sony.
Les bornes d'entrée n'apparaissent pas.	→ Réglez « Rech. ent. auto. » dans le menu Fonction  sur « Off ». (☞ page 58)

## Télécommande

Symptôme	Cause et remède
La télécommande ne fonctionne pas.	<ul style="list-style-type: none"> <li>→ Les piles sont peut-être faibles. Remplacez-les par des neuves. (☞ page 10)</li> <li>→ Insérez les piles avec les pôles dans le bon sens. (☞ page 10)</li> <li>→ S'il y a une lumière fluorescente près du capteur de télécommande, le projecteur risque de mal fonctionner.</li> <li>→ Confirmez la position du détecteur de télécommande sur le projecteur. (☞ page 7)</li> <li>→ Si vous utilisez l'émetteur de synchronisation 3D en option et le pointez vers le détecteur de télécommande de l'appareil, la télécommande risque de ne pas fonctionner correctement.</li> </ul>

## Images vidéo 3D

Symptôme	Cause et remède
L'image vidéo ne ressemble pas à une image vidéo 3D.	<ul style="list-style-type: none"> <li>→ Vérifiez que les lunettes 3D sont allumées. (☞ page 33)</li> <li>→ Assurez-vous que la batterie des lunettes 3D est chargée.</li> <li>→ Vérifiez que la source d'entrée est HDMI.</li> <li>→ Réglez « Sél. affichage 2D-3D » sur « Auto » ou « 3D » (☞ page 55).</li> <li>→ Vérifiez que les signaux d'entrée sont compatibles avec les signaux 3D. (☞ page 82)</li> <li>→ Si aucun signal 3D ne parvient de l'équipement 3D raccordé au projecteur, il est possible de résoudre le problème en redémarrant cet équipement.</li> <li>→ Lorsque la position de visionnage ou la position du projecteur est trop éloignée de l'écran, il est possible que les lunettes 3D ne puissent pas afficher les images correctement. (☞ page 34)</li> <li>→ Si vous utilisez l'émetteur de synchronisation 3D en option, assurez-vous qu'il se trouve dans la plage spécifiée. (☞ page 24)</li> <li>→ La taille de l'écran est inadaptée. Réduisez l'agrandissement du zoom ou regardez l'écran de plus loin. (☞ page 88)</li> </ul>

## Autres

Symptôme	Cause et remède
Le ventilateur est bruyant.	<ul style="list-style-type: none"> <li>→ Vérifiez le réglage de « Régl. refroidissmnt » dans le menu Réglage . (☞ page 53)</li> <li>→ S'assurer que la température de la pièce n'est pas trop élevée.</li> <li>→ Vérifiez les conditions d'installation. (☞ page 12) Le nombre de tours du ventilateur augmente afin d'assurer le maintien de la fiabilité des composants du projecteur dans une salle où la température est plus élevée que la normale. Le ventilateur fait légèrement plus de bruit. La température normale est à 25°C environ.</li> </ul>
Le déplacement de l'objectif ne peut pas être réglé.	<ul style="list-style-type: none"> <li>→ Le déplacement de l'objectif ne peut pas être réglé au-delà de la plage de décalage. Régler le déplacement de l'objectif dans la plage de décalage. (☞ page 19)</li> </ul>
Le projecteur et le périphérique raccordé sont mis sous/hors tension, effectuent la lecture et fonctionnent en même temps.	<ul style="list-style-type: none"> <li>→ « Commande HDMI », « Arr. auto pér. » et « Marche auto PJ » sont réglés sur « On ». Réglez-les sur « Off ». Pour les détails, se reporter à « Réglages HDMI » (☞ page 57).</li> </ul>

## Indicateurs d'avertissement

L'indicateur ON/STANDBY ou LAMP/COVER s'allume ou clignote en cas de problème quelconque sur le projecteur.

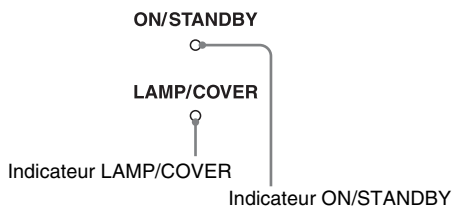

Symptôme	Cause et remède
LAMP/COVER clignote en rouge. (Un taux de répétition de 2 clignotements)	<ul style="list-style-type: none"> <li>→ Fermez bien le couvercle de la lampe, puis vissez-le solidement. (☞ page 73)</li> <li>→ Fermez bien le support du filtre. (☞ page 74)</li> </ul>
LAMP/COVER clignote en rouge. (Un taux de répétition de 3 clignotements)	<ul style="list-style-type: none"> <li>→ La lampe a atteint la fin de sa durée de service. Remplacez la lampe. (☞ page 72)</li> <li>→ La lampe a atteint une température élevée. Attendez que la lampe se refroidisse puis remettez le projecteur sous tension.</li> </ul>
ON/STANDBY clignote en rouge. (Un taux de répétition de 4 clignotements)	<ul style="list-style-type: none"> <li>→ Le ventilateur est défectueux. Consultez le service après-vente Sony.</li> </ul>
ON/STANDBY clignote en rouge. (Un taux de répétition de 2 clignotements)	<ul style="list-style-type: none"> <li>→ La température à l'intérieur du projecteur est anormalement élevée. S'assurer que rien ne bouche les orifices de ventilation et que le projecteur n'est pas utilisé à haute altitude.</li> </ul>
ON/STANDBY clignote en rouge. (Un taux de répétition de 6 clignotements)	<ul style="list-style-type: none"> <li>→ Appuyez sur le commutateur I/⏻ (marche/veille) pour mettre le projecteur sous tension. S'il ne se met pas sous tension, débranchez le cordon d'alimentation secteur, puis confirmez que l'indicateur ON/STANDBY est éteint. Rebranchez le cordon d'alimentation secteur après environ 10 secondes et remettez le projecteur sous tension. Si les indicateurs s'allument toujours, cela signifie que le problème vient de la source d'alimentation. Consultez le service après-vente Sony.</li> </ul>

### Remarque

Lorsqu'un indicateur d'avertissement autre que celui ci-dessus commence à clignoter et que le symptôme persiste même après avoir effectué les opérations ci-dessus, consultez un personnel Sony qualifié.

### Messages d'avertissement

Message	Cause et remède
Surchauffe! Lampe OFF 1 min.	<ul style="list-style-type: none"> <li>→ Mettre le projecteur hors tension.</li> <li>→ Vérifiez que rien ne bouche les orifices de ventilation. (☞ page 13)</li> </ul>
Fréquence est hors limites!	<ul style="list-style-type: none"> <li>→ Fréquence hors plage. Le signal d'entrée doit être dans la plage de fréquence prise en charge par le projecteur. (☞ page 78)</li> </ul>
Remplacer la lampe/filtre.	<ul style="list-style-type: none"> <li>→ Le moment est venu de remplacer la lampe. Remplacez la lampe. (☞ page 72)</li> <li>→ Remplacer aussi le filtre à air. Recommencez le nettoyage des Orifices de ventilation (prise d'air). (☞ page 72)</li> </ul> <p>Si le message apparaît toujours après le remplacement de la lampe et du filtre, cela signifie que la procédure de remplacement de la lampe n'est pas terminée. Vérifiez la procédure de remplacement de la lampe. (☞ page 72)</p> <p><b>Remarque</b></p> <p>Pour effacer ce message, appuyez une fois sur n'importe quel bouton de la télécommande ou du panneau de commande du projecteur.</p>
Nettoyer le filtre.	<ul style="list-style-type: none"> <li>→ Il est temps de nettoyer le filtre à air. Nettoyez le filtre à air. (☞ page 75)</li> </ul> <p><b>Remarque</b></p> <p>Pour effacer ce message, appuyez une fois sur n'importe quel bouton de la télécommande ou du panneau de commande du projecteur.</p>
Nettoyer le filtre. Avez-vous fini? Oui Non	<ul style="list-style-type: none"> <li>→ Il est temps de nettoyer le filtre à air. Nettoyez le filtre à air. (☞ page 75)</li> <li>→ Si le filtre à air est nettoyé, sélectionnez « Oui ». Si le filtre à air n'est pas nettoyé, sélectionnez « Non ».</li> </ul>
Température du projecteur trop élevée. Régl. refroidissmnt sur « Élevé » si le projecteur est utilisé à haute altitude.	<ul style="list-style-type: none"> <li>→ Assurez-vous que les Orifices de ventilation de l'appareil ne sont pas couverts. (☞ page 7)</li> <li>→ Lorsque vous utilisez le projecteur à haute altitude, définissez Régl. refroidissmnt sur « Haut ». (☞ page 53)</li> </ul> <p><b>Remarque</b></p> <p>Lorsque la température interne du projecteur reste élevée, Régl. refroidissmnt bascule sur « Haut » en 1 minute, et la vitesse du ventilateur augmente.</p>
Mode éco. réglé. Lampe project. coupée automatiquement ds 1 min.	<ul style="list-style-type: none"> <li>→ « Mode économique » est réglé sur « Coupure lampe ». (☞ page 54)</li> </ul> <p><b>Remarque</b></p> <p>Si aucun signal n'est reçu, la lampe s'éteint au bout d'une minute.</p>
Mode économie réglé. Projecteur passera auto en veille ds 1 min.	<ul style="list-style-type: none"> <li>→ « Mode économique » est réglé sur « Veille ». (☞ page 54)</li> </ul> <p><b>Remarque</b></p> <p>Si aucun signal n'est reçu, le projecteur se met automatiquement hors tension au bout d'une minute et passe en mode veille.</p>



## Messages de mise en garde

Message	Cause et remède
x →	→ Aucun signal n'est reçu dans l'entrée sélectionnée. Vérifiez les connexions. (☞ page 21)
Non applicable!	→ Appuyer sur le bon bouton. → Le fonctionnement normalement activé par le bouton est actuellement interdit.
Verrouillage des réglages activé.	→ Le « Verrou réglages » est défini sur « Niveau A » ou « Niveau B ». (☞ page 58)

# Remplacement de la lampe et du filtre à air et nettoyage des orifices de ventilation (prise d'air)

Voici les outils dont vous avez besoin pour commencer :

- Lampe pour projecteur LMP-H202 (en option)
- Un tournevis cruciforme standard
- Un chiffon (pour protéger des éraflures)

La durée de service de la lampe utilisée comme source de lumière est limitée.

Lorsque la lampe faiblit, la balance des couleurs de l'image devient bizarre, ou bien « Remplacer la lampe/filtre. » apparaît sur l'écran. La lampe est peut-être épuisée. Remplacez la lampe par une neuve sans tarder.

Utilisez une lampe LMP-H202 pour projecteur comme lampe de rechange. Un filtre à air est fourni avec la lampe pour projecteur LMP-H202. Lorsque l'on remplace la lampe, il est également temps de remplacer le filtre à air.

Il faut toujours remplacer le filtre à air par un neuf lorsque l'on remplace la lampe. Nettoyer également les orifices de ventilation (prise d'air).

## Mise en garde

- La lampe reste chaude après la mise hors tension du projecteur avec l'interrupteur I/⏻ (marche/veille). Ne pas la toucher car vous pourriez vous brûler les doigts. Avant de remplacer la lampe, attendre au moins 1 heure pour lui permettre de se refroidir.
- Ne pas toucher la surface de l'objectif. Si on l'a touché, essuyer les empreintes digitales avec un chiffon doux.
- Prêter une attention spéciale au remplacement de la lampe lorsque le projecteur est installé au plafond.
- Lorsque vous retirez la lampe, assurez-vous qu'elle reste en position horizontale, puis soulevez-la directement vers le haut. N'inclinez pas la lampe. Si vous retirez la

lampe alors qu'elle est inclinée et si elle se casse, des morceaux peuvent s'éparpiller et entraîner des blessures.

- Lors du retrait du filtre à air, procéder prudemment pour éviter que de la poussière ne pénètre dans le projecteur.
- Remplacer le filtre à air est crucial pour maintenir la bonne performance du projecteur ou pour empêcher son dysfonctionnement. Lorsqu'un message d'avertissement pour remplacer le filtre à air apparaît, remplacer aussitôt celui-ci.

- 1 Mettre le projecteur hors tension et débrancher le cordon d'alimentation.**
- 2 Lorsque le projecteur est sur une surface plane comme un bureau, etc., mettre un chiffon sous l'appareil pour éviter de rayer la surface. Retourner le projecteur tel qu'illustré, puis le placer sur le chiffon.**

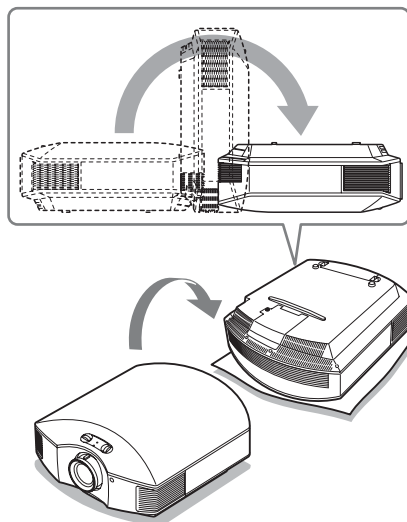

## Remarques

- Lorsque la lampe se casse, des morceaux peuvent s'éparpiller si vous ne retournez pas le projecteur. Ceci peut entraîner des blessures.

- S'assurer que le projecteur est posé sur une surface stable.

**3 Desserrer la vis du couvercle de lampe avec un tournevis cruciforme, puis ouvrir le couvercle de lampe.**

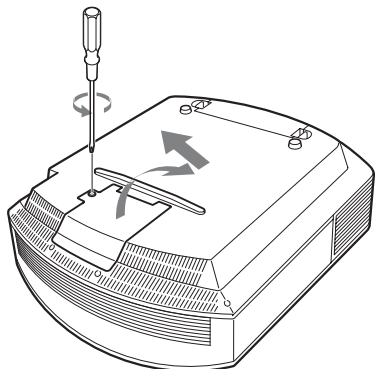

**4 Dévisser les 3 vis de la lampe à l'aide du tournevis cruciforme. Maintenir la poignée vers le haut, et retirer la lampe.**

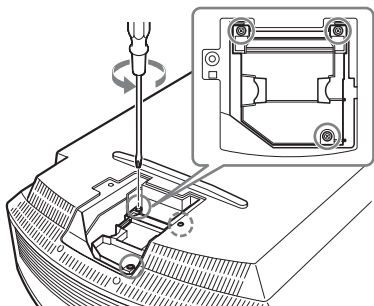

**5 Tenir la poignée de la nouvelle lampe avec la main, puis pousser celle-ci à l'intérieur entièrement avant de resserrer les 3 vis.**

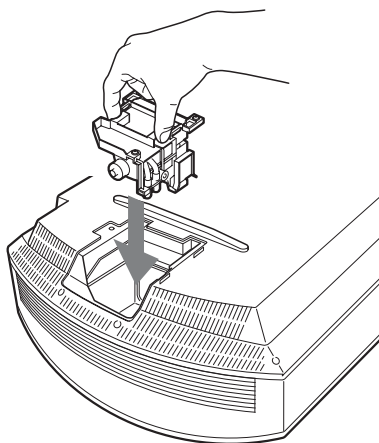

**Remarque**

Prendre garde de toucher le bloc optique à l'intérieur du projecteur.

**6 Fermer le couvercle de la lampe, puis le visser solidement.**

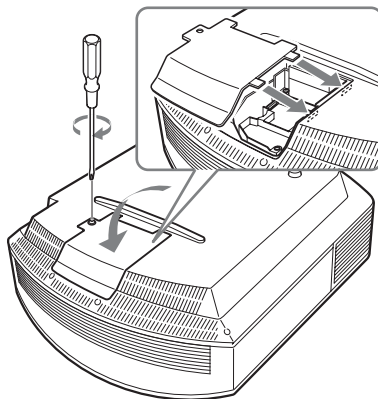

## 7 Retirer le support à filtre.

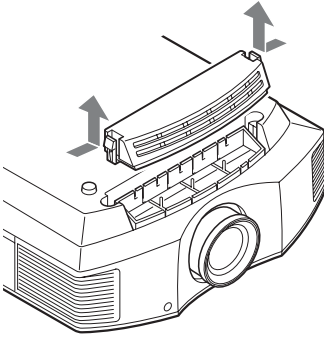

## 8 Retirer le filtre à air.

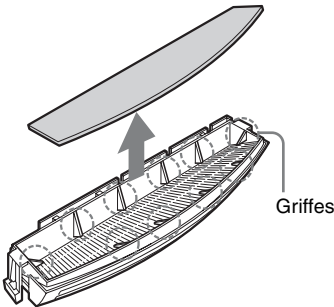

## 9 Fixer le nouveau filtre à air de façon à ce qu'il entre dans chacune des griffes (10 positions) du support du filtre.

### Remarque

Fixer le filtre à air en l'alignant à la forme du support du filtre.

Ne pas toucher le ventilateur après avoir retiré le filtre à air installé au fond du projecteur.

## 10 Fixer le support à filtre.

### Remarque

Le projecteur ne se mettra sous tension que si le support à filtre est bien fermé.

## 11 Dépoussiérer les orifices de ventilation (aspiration) à l'aide d'un chiffon.

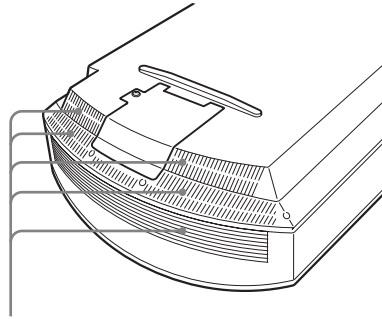

Orifices de ventilation  
(prise d'air)

## 12 Remettre le projecteur dans sa position normale.

## 13 Mettre le projecteur sous tension, puis sélectionner l'élément de réglage désiré dans le menu Réglage. L'écran du menu ci-dessous s'affiche.

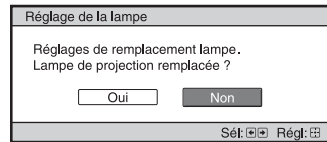

### Conseil

Si l'option « Verrou réglages » est définie sur « Niveau B », configurez-la une fois sur « Off ».

## 14 Sélectionner « Oui ».

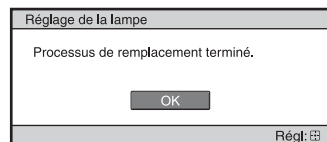

**Mise en garde**

Ne pas introduire les doigts dans la fente de remplacement de la lampe et veiller à ce qu'aucun liquide ou objet ne tombe à l'intérieur de la fente pour éviter tout risque d'électrocution ou d'incendie.

**Remarques**

- Il faut utiliser une lampe LMP-H202 pour projecteur pour le remplacement. Si une lampe autre que LMP-H202 est utilisée, le projecteur risque de mal fonctionner.
- Assurez-vous de mettre le projecteur hors tension et de débrancher le cordon d'alimentation avant de remplacer la lampe, puis vérifiez que la lampe ON/STANDBY a déjà été éteinte.
- Le projecteur ne se mettra sous tension que si la lampe est bien mise en place.
- Le projecteur ne se mettra sous tension que si le couvercle de lampe est bien fermé.
- Pour annuler un message affiché à l'écran, appuyez soit sur le bouton de la télécommande, soit sur celui du panneau de contrôle du projecteur.

**Remarque**

La lampe contient du mercure. La réglementation en matière de mise au rebut pour les tubes fluorescents dépend de votre lieu de résidence. Respectez la politique d'élimination des déchets de votre région.

**Mettre à disposition de la lampe usagée****Pour les clients aux États-Unis**

La lampe dans ce produit contient du mercure. La disposition de ces matériaux peut être réglementée suite à des considérations environnementales. Pour obtenir des informations de disposition ou de recyclage, veuillez communiquer avec vos autorités locales ou la Telecommunications Industry Association ([www.eia.org](http://www.eia.org)).

**Nettoyage du filtre à air**

Lorsque « Nettoyer le filtre. » apparaît sur l'écran, vous devez nettoyer le filtre à air. Le filtre à air doit être nettoyé toutes les 1 500 heures. Cette fréquence dépend de l'environnement et de la manière dont le projecteur est utilisé. La fréquence de nettoyage approximative est de 1 500 heures.

Après avoir nettoyé le filtre à air avec une solution désinfectante, séchez-le dans un endroit à l'abri de la lumière.

**Remarques**

- Lorsque vous nettoyez le filtre à air, assurez-vous de ne pas l'endommager. Pour plus de détails sur la fixation et le retrait du filtre à air, reportez-vous à la rubrique « Remplacement de la lampe et du filtre à air et nettoyage des orifices de ventilation (prise d'air) » Étapes 7 à 10. (☞ page 74)
- Lors du retrait du filtre à air, procédez prudemment pour éviter que de la poussière ne pénètre dans le projecteur.
- Nettoyer le filtre à air est crucial pour maintenir la bonne performance du projecteur ou pour empêcher son dysfonctionnement. Lorsqu'un message d'avertissement pour nettoyer le filtre à air apparaît, nettoyez aussitôt celui-ci.

**Mise en place du bouchon d'objectif**

Lors de la fixation du bouchon d'objectif sur la lentille, positionnez le bouchon d'objectif de manière à ce que la partie concave située sur le côté de ce dernier s'adapte au levier de zoom, tel qu'indiqué sur l'illustration.

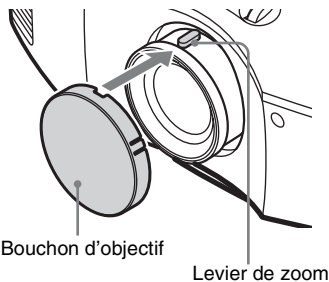

Bouchon d'objectif

Lever de zoom

# Nettoyage

## Nettoyage de l'objectif

La surface de l'objectif est spécialement traitée pour réduire le reflet de la lumière. Une maintenance incorrecte peut diminuer les performances du projecteur. Prenez soin des points suivants :

- Nettoyez l'objectif délicatement à l'aide d'un chiffon doux, tel qu'un chiffon de nettoyage ou un chiffon de nettoyage pour les vitres.
- Les tâches tenaces peuvent être retirées à l'aide d'un chiffon doux, tel qu'un chiffon de nettoyage ou un chiffon de nettoyage pour les vitres, légèrement humidifié avec de l'eau.
- Ne jamais utiliser des solvants tels que l'alcool, le benzène ou du diluant, des détergents acides, alcalins ou abrasifs, ou un chiffon de nettoyage chimique étant donné qu'ils endommageront la surface de l'objectif.

## Nettoyage du boîtier

- Pour retirer la poussière qui recouvre le boîtier, l'essuyer délicatement avec un chiffon doux. Pour les poussières tenaces, passer un linge doux légèrement trempé dans une solution de détergent doux dilué dans l'eau.
- N'utiliser aucun type de tissu abrasif, de nettoyant alcalin ou acide, de poudre à récurer ou de solvant volatil tel qu'alcool, benzène, diluant ou insecticide.
- La surface de l'écran et le matériau du boîtier risqueraient d'être endommagés en cas d'utilisation de tels produits ou de contact prolongé avec des objets en caoutchouc ou en vinyle.

# Spécifications

## Système

Système de projection	Panneau SXRD, 1 objectif, système de projection
Panneau LCD	0,61 pouce (15,4 mm) Panneau SXRD à 6 220 800 pixels (2 073 600 pixels × 3)
Objectif	Objectif à zoom 1,6 (manuel) f=18,7 mm à 29,7 mm F2,52 à F3,02
Lampe	Lampe sous ultra haute pression 200 W
Taille de l'image de projection	40 pouces à 300 pouces (1 016 mm à 7 620 mm) (en diagonale)
Signaux vidéo pris en charge	480/60i, 576/50i, 480/60p, 576/50p, 720/60p, 720/50p, 1080/60i, 1080/50i Les options suivantes sont disponibles pour le signal numérique (entrée HDMI) uniquement : 1080/60p, 1080/50p, 1080/24p
Signaux d'ordinateur compatibles	fH : 19 kHz à 72 kHz fV : 48 Hz à 92 Hz Résolution maximale 1 920 × 1 080 (entrée HDMI uniquement) Pour les détails, se reporter à « Signaux préprogrammés ». (☞ page 78)

## Entrée

Y Pb/Cb Pr/Cr	Composant : type phono Y avec Sync : 1 Vc-c ±2 dB de sync négative (terminaison 75 ohms) Pb/Cb : 0,7 Vc-c ±2 dB (terminaison 75 ohms) Pr/Cr : 0,7 Vc-c ±2 dB (terminaison 75 ohms)
HDMI	RGB numérique/Y C <sub>B</sub> (P <sub>B</sub> ) C <sub>R</sub> (P <sub>R</sub> )
INPUT A	HD D-sub 15 broches RGB analogique : R : 0,7 Vc-c ±2 dB (terminaison 75 ohms) G : 0,7 Vc-c ±2 dB (terminaison 75 ohms) G avec sync/Y : 1 Vc-c ±2 dB de sync négative (terminaison 75 ohms) B : 0,7 Vc-c ±2 dB

	(termination 75 ohms)
	SYNC/HD : Entrée composite sync : niveau TTL, positif/ négatif
	Entrée sync horizontale : niveau TTL, positif/négatif
	VD : Entrée sync verticale : niveau TTL, positif/négatif
3D SYNC	
IR IN	Connecteur RJ45
REMOTE	Mini-prise RS-232C : D-sub 9 broches (femelle)

---

## Généralités

Dimensions	407,4 mm × 179,2 mm × 463,9 mm (16 1/8 × 7 1/8 × 18 3/8 pouces) (l/h/p)
Poids	10 kg (22 lb 1 oz) environ
Alimentation	100 V à 240 V CA, 3,0 A à 1,3 A, 50/60 Hz
Consommation électrique	300 W max. Mode de veille : 8 W Mode de veille (bas) : 0,5 W
Température de fonctionnement	5 °C à 35 °C (41 °F à 95 °F)
Humidité de fonctionnement	35 à 85 % (sans condensation)
Température de stockage	-20 °C à +60 °C (-4 °F à +140 °F)
Humidité de stockage	10 à 90 %

---

## Accessoires fournis

	Télécommande RM-PJ23 (1)
	Piles de format AA (R6) au manganèse (2)
	Cordon d'alimentation secteur (1)
	Bouchon d'objectif (1)
	Lunettes 3D TDG-PJ1 (2)
	Étui pour les lunettes 3D (2)
	Câble de charge USB (APY5244010020/SONY) (1,2 m) (2)
	Câble de conversion (LAN(M)- MD03(J)/SONY) (18 cm) (1)
	Mode d'emploi (1)
	Mode d'emploi pour les lunettes 3D (1)

La conception et les spécifications sont susceptibles d'être modifiées sans préavis.

---

## Accessoires en option

Lampe pour projecteur	LMP-H202 (pour remplacement)
Support de suspension de projecteur	PSS-H10
Lunettes 3D	TDG-PJ1
Émetteur de synchronisation 3D	TMR-PJ2

## Signaux préprogrammés

Le tableau suivant indique les signaux et formats vidéo pour lesquels la projection est possible avec ce projecteur.

Lorsqu'un signal autre que le signal prédéfini indiqué ci-dessous est reçu, il se peut que l'image ne s'affiche pas correctement.

Pré-réglage mémoire n°	Signal préprogrammé (résolution)		fH (kHz)	fV (Hz)	Sync	Amplification H
3	480/60i	480/60i (720 × 480i)	15,734	59,940	SonG/Y ou sync composite	–
4	576/50i	576/50i (720 × 576i)	15,625	50,000	SonG/Y ou sync composite /vidéo composite	–
5	480/60p	480/60p (NTSC progressif) (720 × 480p)	31,470	60,000	SonG/Y	–
6	576/50p	576/50p (PAL progressif) (720 × 576p)	31,250	50,000	SonG/Y	–
7	1080/60i	1035/60i (1920 × 1035i) 1080/60i (1920 × 1080i)	33,750	60,000	SonG/Y	–
8	1080/50i	1080/50i (1920 × 1080i)	28,130	50,000	SonG/Y	–
10	720/60p	720/60p (1280 × 720p)	45,000	60,000	SonG/Y	–
11	720/50p	720/50p (1280 × 720p)	37,500	50,000	SonG/Y	–
12	1080/60p	1080/60p (1920 × 1080p)	67,500	60,000	–	–
13	1080/50p	1080/50p (1920 × 1080p)	56,260	50,000	–	–
14	1080/24p	1080/24p (1920 × 1080p)	26,973	23,976	–	–
18	720/60p (Paquet images)	720/60p (1280 × 720p)	90,000	60,000	–	–
19	720/50p (Paquet images)	720/50p (1280 × 720p)	75,000	50,000	–	–
20	1080/24p (Paquet images)	1080/24p (1920 × 1080p)	53,946	23,976	–	–



Pré-réglage mémoire n°	Signal préprogrammé (résolution)		fH (kHz)	fV (Hz)	Sync	Amplification H
26	640 × 480	VESA 60	31,469	59,940	H-nég, V-nég	800
28		VESA 72	37,861	72,809	H-nég, V-nég	832
29		VESA 75 (IBM M3)	37,500	75,000	H-nég, V-nég	840
30		VESA 85 (IBM M4)	43,269	85,008	H-nég, V-nég	832
31	800 × 600	VESA 56	35,156	56,250	H-pos, V-pos	1024
32		VESA 60	37,879	60,317	H-pos, V-pos	1056
33		VESA 72	48,077	72,188	H-pos, V-pos	1040
34		VESA 75 (IBM M5)	46,875	75,000	H-pos, V-pos	1056
35		VESA 85	53,674	85,061	H-pos, V-pos	1048
37	1024 × 768	VESA 60	48,363	60,004	H-nég, V-nég	1344
38		VESA 70	56,476	70,069	H-nég, V-nég	1328
39		VESA 75	60,023	75,029	H-pos, V-pos	1312
45	1280 × 960	VESA 60	60,000	60,000	H-pos, V-pos	1800
47	1280 × 1024	VESA 60	63,974	60,013	H-pos, V-pos	1696
50	1400 × 1050	SXGA +	65,317	59,978	H-nég, V-pos	1864
55	1280 × 768	1280 × 768/60	47,776	59,870	H-nég, V-pos	1664
56	1280 × 720	1280 × 720/60	44,772	59,855	H-nég, V-pos	1664

## Numéros de mémoire préreglée pour chaque signal d'entrée

### Signal analogique

Signal	Numéro de mémoire préreglée
Signal du composant (connecteurs Y Pb/Cb Pr/CR)	3 à 8, 10, 11
Signal d'ordinateur (connecteur INPUT A)	26, 28 à 35, 37 à 39, 55, 56

### Signal numérique

Signal	Numéro de mémoire préreglée
Signal à composantes (connecteurs HDMI 1, 2)	3 à 8, 10 à 14, 18 à 20
Signal vidéo GBR (connecteurs HDMI 1, 2)	3 à 8, 10 à 14, 18 à 20
Signal d'ordinateur (connecteurs HDMI 1, 2)	10 à 13*, 26, 32, 37, 45, 47, 50, 55

\* Il est possible que certains signaux numériques entrés depuis un ordinateur s'affichent comme numéro de mémoire préreglée de signal à composantes ou vidéo GBR.

## Signaux d'entrée et options réglables/paramétrables

Les options des menus qu'il est possible de régler diffèrent suivant le signal d'entrée. Elles sont indiquées dans les tableaux suivants.

Les options non réglables n'apparaissent pas dans le menu.

### Menu Image

Option	Signal d'entrée		
	Signal Composant	Signal Vidéo GBR	Signal Ordinateur
Création réalité	●	●	–
Diaphrag. avancé	●	●	●
Commande lampe	●	●	●
Projection	●	●	–
Meilleur mvt	●	●	–
Contraste	●	●	●
Lumière	●	●	●
Couleur	●	●	–
Teinte	●	●	–
Temp. couleur	●	●	●
Netteté	●	●	–
NR	●	●	–
MPEG NR	●	●	●
Mode Film	● (sauf numéro de mémoire pré-réglée 14)	● (sauf numéro de mémoire pré-réglée 14)	–
Accent. Contraste	●	●	–
Correct. Gamma * <sup>1</sup>	●	●	●
x.v.Color	●	–	–
Esp. couleur	●	●	●
RCP	●	●	●

● : Peut être réglé

– : Ne peut pas être réglé

## Menu Écran

Option	Signal d'entrée		
	Signal Composant	Signal Vidéo GBR	Signal Ordinateur
Aspect	●	●	● *3
Surscannage	●	●	–
Zone d'écran *2	● (numéros de mémoire préréglée 7, 8, 12, 13, 14 uniquement)	● (numéros de mémoire préréglée 7, 8, 12, 13, 14 uniquement)	–
Centrer V *4	●	●	–
Taille verticale *4	●	●	–
APA	–	–	● *5
Phase	–	–	● *5
Pas	–	–	● *5
Déplacement	● *5	● *5	●

● : Peut être réglé

– : Ne peut pas être réglé

\*1 : Cette option n'est réglable que lorsque « x.v.Color » est réglé sur « Off ».

\*2 : Ce réglage n'est possible que lorsque « Surscannage » est réglé sur « On » et que « Aspect » est réglé sur « Normal » dans le menu Écran .

\*3 : Si le signal d'entrée provient d'un ordinateur, le réglage n'est pas possible lorsque le rapport de format est 16:9 ou plus large (fixé sur « Normal »).

\*4 : Cette option n'est réglable que lorsque « Zoom » est réglé sur « Aspect ».

\*5 : Cette option n'est réglable que pour un signal analogique.

**Remarque**

Lors de la connexion d'un câble HDMI, etc., vérifier le type du signal dans le menu Informations

 (🔍 page 62) et Signal numérique (🔍 page 79), puis vérifier les options réglables.

## Signaux 3D compatibles

Le projecteur prend en charge les types de signaux 3D suivants.

Résolution	Format des signaux 3D
720/60, 50P 1080/24P	Format Côte à côte
	Format Dessus-Dessous*
	Paquet images*
1080/60, 50i	Format Côte à côte*
1080/60, 50P	Format Côte à côte
	Format Dessus-Dessous

\* : Format 3D obligatoire des normes HDMI.

## Signaux 3D et options réglages/paramétrables

Il peut s'avérer impossible de régler/paramétrer certaines options de menu selon les signaux 3D.

Les options qu'il est impossible de régler ne s'affichent pas dans les menus. Les tableaux suivants indiquent ces options.

Option	Signaux 3D			
	720/60, 50P	1080/60, 50i	1080/24P	1080/60, 50P
Diaphrag. avancé	–	–	–	–
Commande lampe	– (fixé sur « Haut »)	– (fixé sur « Haut »)	– (fixé sur « Haut »)	– (fixé sur « Haut »)
Projection *	–	–	–	–
Meilleur mvt	–	–	●	–
NR	–	–	–	–
Mode Film	–	–	–	–
x.v.Color	–	–	● (signal composant uniquement)	–
Surscannage	–	–	–	–
Zone d'écran	– (fixé sur « Plein »)	– (fixé sur « Plein »)	– (fixé sur « Plein »)	– (fixé sur « Plein »)
Trapèze V	– (fixé sur « 0 »)	– (fixé sur « 0 »)	●	– (fixé sur « 0 »)

● : Peut être réglé

– : Ne peut pas être réglé

\* : Ce réglage est disponible pour l'affichage 2D.

Lorsque le projecteur est réglé pour convertir des images vidéo 2D en images vidéo 3D, certains éléments de menu risquent de ne pas être accessibles en vue d'être réglés/définis, selon les réglages « Format 3D » du menu Fonction . Les options qu'il est impossible de régler ne s'affichent pas dans les menus. Les tableaux suivants indiquent ces options.

Option	Format 3D		
	Dessus-Dessous	Côte à côte	3D simulé
Diaphrag. avancé	–	–	–
Commande lampe	–	–	–
Projection	–	–	–
Meilleur mvt	● (numéros de mémoire préréglée 14 uniquement)	● (numéros de mémoire préréglée 14 uniquement)	●
NR	–	–	●
MPEG NR	●	●	●
Mode Film	–	–	–
x.v.Color	● (numéros de mémoire préréglée 14 uniquement)	● (numéros de mémoire préréglée 14 uniquement)	●
Surscannage	–	–	–
Zone d'écran	–	–	–
Trapèze V	● (numéros de mémoire préréglée 14 uniquement)	–	–

## Rapport de format

Les options disponibles varient selon le type de signal d'entrée ou le format 3D.  
Pour plus de détails, reportez-vous aux tableaux ci-dessous. Les options non disponibles ne sont pas affichées dans le menu.

### 2D

Signaux pris en charge	1920 × 1080 1280 × 720	720 × 480 720 × 576	1280 × 720	Autres
Numéro de mémoire pré-réglée (☞ page 78)	7, 8, 10 à 14	3 à 6	56	26, 28 à 35, 37 à 39, 55
Normal	●	●	● * <sup>1</sup>	●
Plein	–	–	–	●
Étirement V	●	●	–	–
Serrer	●	●	–	–
Étirer	–	●	–	–
Zoom	–	●	–	–
Zoom large	●	●	–	–

\*<sup>1</sup> : Non affiché dans le menu si réglé sur Normal.

### 3D

Signaux pris en charge	1920 × 1080, 1280 × 720			
Format 3D	Côte à côte	Dessus-Dessous	Paquet images	3D simulé
Numéro de mémoire pré-réglée (☞ page 78)	7, 8, 10 à 14	10 à 14	18 à 20	7, 8, 10 à 14
Normal	●	●	●	●
Plein	–	–	–	–
Étirement V	–	–	–	●
Serrer	●	●	●	●
Étirer	–	–	–	–
Zoom	–	–	–	–
Zoom large	–	–	–	●

## Conditions de mémorisation des options réglables/paramétrables

Chaque option réglable/paramétrable est mémorisée individuellement pour chaque connecteur d'entrée, affichage d'image (2D/3D) ou signal de préréglage. Pour plus de détails, reportez-vous aux tableaux ci-dessous.

### Numéros de préréglage pour chaque signal d'entrée

Entrée	Numéros de mémoire préréglée
Entrée A	26, 28 à 35, 37 à 39, 55, 56
Composant	3 à 8, 10, 11
HDMI 1 (2D)	3 à 8, 10 à 14, 18 à 20, 26, 32, 37, 45, 47, 50, 55
HDMI 2 (2D)	
HDMI 1 (3D)	7, 8, 10 à 14, 18 à 20
HDMI 2 (3D)	

### Menu Image

Option	Conditions de mémorisation	
Prérégl. étalon.	Pour chaque connecteur d'entrée et signal de préréglage	
Réinitialiser	Pour chaque connecteur d'entrée et Prérégl. étalon.	
Création réalité		
Diaphrag. avancé		
Commande lampe		
Projection		
Meilleur mvt		
Contraste		
Lumière		
Couleur		
Teinte		
Temp. couleur		
D93-D55		
Personnalisé 1-5		
Gain R		Pour chaque Temp. couleur, Personnalisé 1-5
Gain G		
Gain B		
Polarisation R		
Polarisation G		
Polarisation B		

Option	Conditions de mémorisation
Netteté	Pour chaque connecteur d'entrée, affichage d'image (2D/3D) et préréglé Calib.
NR	
MPEG NR	
Mode Film	
Meilleur contraste	
Correct. Gamma	
x.v.Color	
Esp. couleur	

### Menu Image avancée

Option	Conditions de mémorisation
RCP : Position	Pour chaque RCP Utilisateur 1-3
RCP : Plage	
RCP Couleur	
RCP Teinte	
RCP Lumière	

### Menu Écran

Option	Condition de mémorisation
Surscannage	Pour chaque connecteur d'entrée et signal de préréglage
Centrer V	Pour chaque connecteur d'entrée
Taille verticale	Pour chaque connecteur d'entrée
Réglez le signal : Phase (signal PC analogique)	Pour chaque connecteur d'entrée et signal de préréglage
Réglez le signal : Pas (signal PC analogique)	Pour chaque connecteur d'entrée et signal de préréglage
Réglez le signal : Déplacement (Tous les signaux analogiques)	Pour chaque connecteur d'entrée et signal de préréglage



# Distance de projection et plage de déplacement d'objectif

La distance de projection désigne la distance séparant l'avant de l'objectif de la surface de projection.

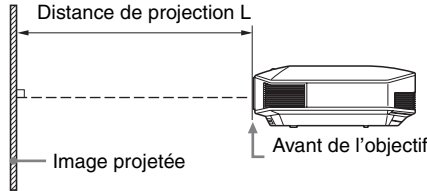

La plage de déplacement d'objectif représente, sous forme de pourcentage (%), la distance de déplacement de l'objectif par rapport au centre de l'image projetée. La plage de déplacement de l'objectif est considérée comme égale à 0 % quand le point A de l'illustration (point qui est perpendiculaire à une ligne tracée entre le centre de l'objectif et celui de l'image projetée) est aligné avec le centre de l'image projetée ; la pleine largeur ou la pleine hauteur de l'image projetée est considérée comme égale à 100 %.

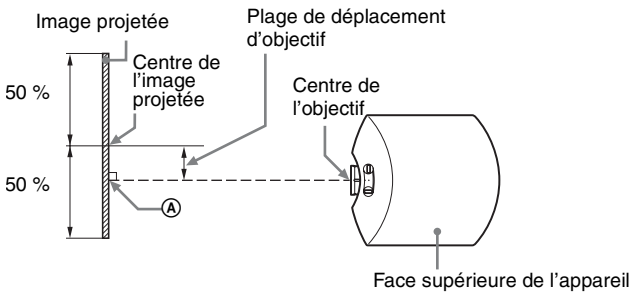
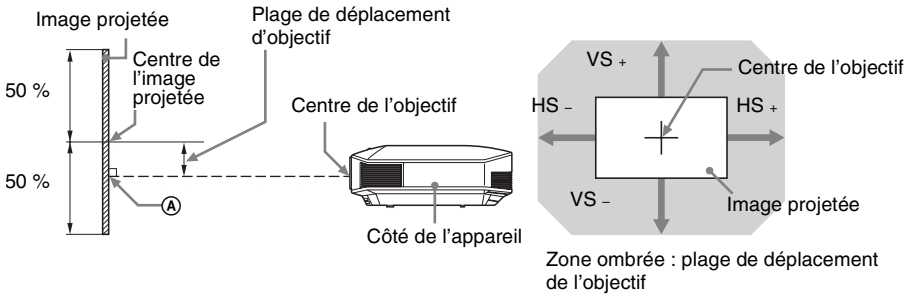

VS + : Plage de déplacement vertical de l'objectif (haut) [%]

VS - : Plage de déplacement vertical de l'objectif (bas) [%]

HS + : Plage de déplacement horizontal de l'objectif (droite) [%]

HS - : Plage de déplacement horizontal de l'objectif (gauche) [%]

## Lors d'une projection au format 1,78:1 (16:9)

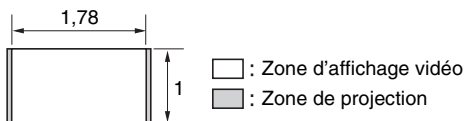

### Distance de projection

Unité : m (pouces)

Taille de l'image de projection		Distance de projection L
Diagonale	Largeur × Hauteur	
80" (2,03 m)	1,77 × 1,00 (70 × 39)	2,40 – 3,83 (95 – 150)
100" (2,54 m)	2,21 × 1,25 (87 × 49)	3,00 – 4,79 (119 – 188)
120" (3,05 m)	2,66 × 1,49 (105 × 59)	3,61 – 5,76 (142 – 226)
150" (3,81 m)	3,32 × 1,87 (131 × 74)	4,52 – 7,20 (178 – 283)
200" (5,08 m)	4,43 × 2,49 (174 × 98)	6,04 – 9,61 (238 – 378)

### Formule de la distance de projection

D : taille de l'image projetée (diagonale)

Unité : m (pouces)

Distance de projection L (longueur minimale)	Distance de projection L (longueur maximale)
$L = 0,030349 \times D - 0,0354$ $(L = 1,194837 \times D - 1,3915)$	$L = 0,048191 \times D - 0,0212$ $(L = 1,897302 \times D - 0,8329)$

### Plage de déplacement d'objectif

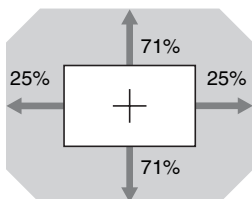

$$VS + = VS - = 71 - 2,840 \times (HS + \text{ou } HS -) [\%]$$

$$HS + = HS - = 25 - 0,352 \times (VS + \text{ou } VS -) [\%]$$

## Fixation du support de suspension de projecteur PSS-H10

Pour plus d'informations sur l'installation au plafond, se reporter au manuel d'installation pour revendeurs du PSS-H10. Il faut s'informer auprès du personnel qualifié de Sony pour l'installation.

Les mesures d'installation sont indiquées ci-dessous pour l'installation du projecteur au plafond avec le PSS-H10.

### Pour les revendeurs

Utilisez le Support de suspension de projecteur PSS-H10 Sony et prenez des mesures afin d'éviter les chutes en utilisant des câbles, etc.

Pour plus d'informations, se reporter au manuel d'installation pour revendeurs du PSS-H10.

### Vue du haut

Installer le projecteur de sorte que le centre de l'objectif soit parallèle au centre de l'écran.

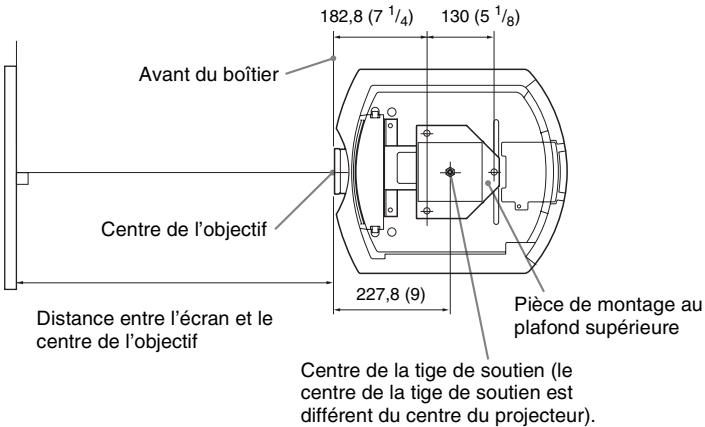

## Vue frontale

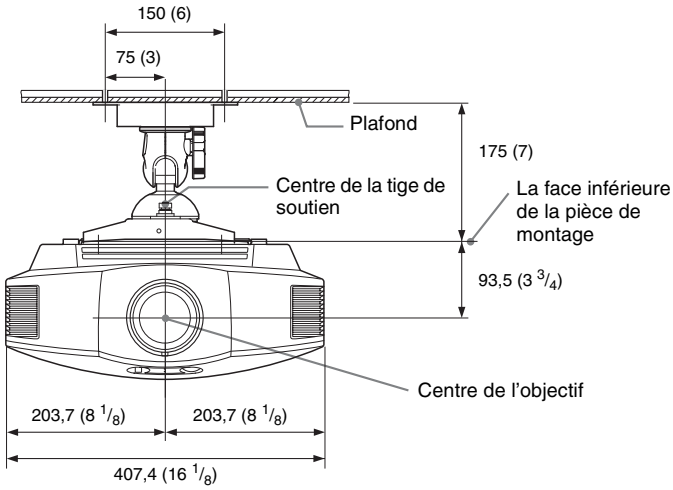

## Vue de côté

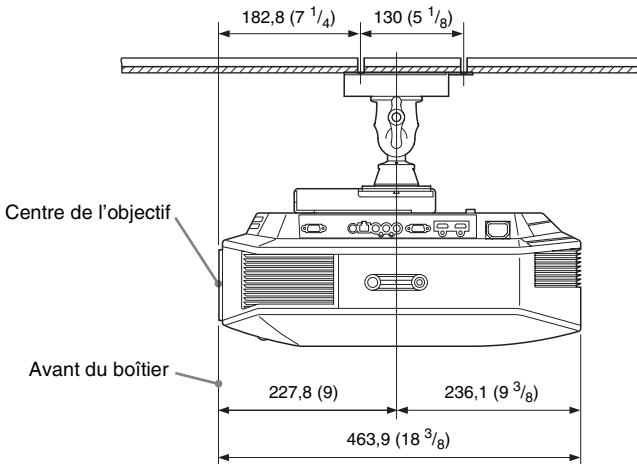

# Index

## A

Accent. Contraste .....	48
Accessoires fournis .....	10
Alignement panneau .....	61
APA .....	52
Arrière-plan .....	58
Aspect	
Étirement V .....	30, 51
Etirer .....	30, 51
Normal .....	30, 31, 51
Plein .....	31, 51
Serrer .....	31, 51
Zoom .....	29, 51
Zoom large .....	29, 51

## B

Blanc .....	60
-------------	----

## C

Commande lampe .....	46
Contraste .....	47
Correct. Gamma .....	48
Couleur .....	47
Création réalité .....	46

## D

Dépannage .....	66
Diaphrag. avancé .....	46
Distance de projection .....	88
Distance de projection et plage de déplacement d'objectif .....	87
Durée de lampe .....	62

## E

Emplacement des commandes	
Face arrière/inférieure .....	8
Face avant/droite .....	7
Esp. couleur .....	49
État .....	53

## F

fH .....	62
fV .....	62

## H

HDMI .....	21
------------	----

## I

ImageDirector3 .....	37, 48
----------------------	--------

## L

Langage .....	53
Lumière .....	47
Lunettes 3D	
portée des lunettes 3D .....	34
Utilisation des lunettes 3D .....	33

## M

Meilleur mvt .....	46
Mémoire de présélection .....	63
Menu	

Écran .....	51
Fonction .....	55
Image .....	45
Image avancée .....	50
Informations .....	62
Installation .....	60
Réglage .....	53

## Messages

Avertissement .....	70
Mise en garde .....	71

## Mode de pré-réglage

BRT CINE .....	36
BRT TV .....	36
CINEMA FILM 1 .....	36
CINEMA FILM 2 .....	36
GAME .....	36
PHOTO .....	36
REF .....	36
TV .....	36
USER .....	36

Mode de veille .....	53
----------------------	----

Mode économique .....	54
-----------------------	----

Mode Film .....	48
-----------------	----

Motionflow .....	46
------------------	----

MPEG NR .....	48
---------------	----

## N

Netteté .....	47
---------------	----

Noir Ciné Pro .....	46
---------------------	----

NR .....	48
----------	----

## P

### Paramètres 3D

Effet 3D simulé .....	56
Format 3D .....	55
Luminosité lunettes 3D .....	56
Régl. profondeur 3D .....	56
Sél. affichage 2D-3D .....	55
Pieds avant (réglables) .....	20
Plage dynam. HDMI .....	58
Précautions .....	5
Prérégl. étalon	
Cinéma Film 1 .....	45
Cinéma Film 2 .....	45
Cinéma lumière .....	45
Jeu .....	45
Photo .....	45
Référence .....	45
TV .....	45
TV lumière .....	45
Utilisateur .....	45
Projection .....	46

## R

### Raccordement

Appareil vidéo .....	21
Émetteur de synchronisation 3D .....	24
Ordinateur .....	23
RCP .....	50
Rech. ent. auto. ....	58

### Réglage

position de l'image .....	16
qualité d'image .....	38
Réglage de la lampe .....	54
Réglage du refroidissement .....	53
Réglages expert .....	48
Réglages HDMI .....	57
Réglez le signal	
APA .....	52
Déplacement .....	52
Pas .....	52
Phase .....	52

### Réinitialiser

paramètres pouvant être réinitialisés ...	44
réinitialisation des options .....	44

## S

Sélection de la langue de menu .....	25
Signaux 3D pris en charge .....	82
Signaux préprogrammé .....	78
Sortie SYNC 3D .....	56
Spécifications .....	76

Surscannage .....	52
Symétrie .....	60

## T

Teinte .....	47
Télécommande	
emplacement des commandes .....	9
insertion des piles .....	10
Temp. couleur .....	47
Trapèze V .....	60

## V

Verrou réglages .....	58
-----------------------	----

## X

x.v.Color .....	49, 65
-----------------	--------

## Z

Zone d'écran .....	52
--------------------	----



Antes de poner en funcionamiento la unidad, lea detenidamente este manual y consérvelo para referencias futuras.

## **ADVERTENCIA**

**Para reducir el riesgo de electrocución, no exponga este aparato a la lluvia ni a la humedad.**

**Para evitar descargas eléctricas, no abra el aparato. Solicite asistencia técnica únicamente a personal especializado.**

**ESTE APARATO DEBE CONECTARSE A TIERRA.**

### **ADVERTENCIA**

1. Utilice un cable de alimentación (cable de alimentación de 3 hilos)/conector/enchufe del aparato recomendado con toma de tierra y que cumpla con la normativa de seguridad de cada país, si procede.
2. Utilice un cable de alimentación (cable de alimentación de 3 hilos)/conector/enchufe del aparato que cumpla con los valores nominales correspondientes en cuanto a tensión e intensidad.

Si tiene alguna duda sobre el uso del cable de alimentación/conector/enchufe del aparato, consulte a un técnico de servicio cualificado.

### **Para los clientes de Europa**

Este producto ha sido fabricado por, o en nombre de Sony Corporation, 1-7-1 Konan Minato-ku Tokyo, 108-0075 Japón. Las consultas relacionadas con la conformidad del producto basadas en la legislación de la Unión Europea deben dirigirse al representante autorizado, Sony Deutschland GmbH, Hedelfinger Strasse 61, 70327 Stuttgart, Alemania. Para cualquier asunto relacionado con el servicio o la garantía, por favor diríjase a la dirección indicada en los documentos de servicio o garantía adjuntados con el producto.



# Contenido

Precauciones .....	5
--------------------	---

## Ubicación de los controles

Lado frontal/derecho .....	7
Parte posterior/inferior .....	8
Mando a distancia .....	9

## Conexiones y preparativos

Desembalaje .....	10
Paso 1: Instalación del proyector .....	12
Antes de configurar el proyector .....	12
Precauciones de seguridad para instalar la unidad en el techo .....	14
Instalación de la unidad .....	15
Paso 2: Ajuste de la posición de la imagen .....	16
Paso 3: Conexión del proyector .....	21
Conexión a una videograbadora .....	21
Conexión a un ordenador .....	23
Conexión a un transmisor de sincronización 3D .....	24
Paso 4: Selección del idioma del menú .....	25

## Proyección

Proyección de la imagen .....	27
Apagado de la alimentación .....	28
Selección de una relación de aspecto según la señal de vídeo .....	29

Visualización de imágenes de vídeo en 3D .....	32
Uso de la función 3D simulado .....	33
Uso de las gafas 3D .....	33
Selección del modo de visualización de la imagen .....	36
Uso de “ImageDirector3” para ajustar la calidad de la imagen .....	37
Ajuste de la calidad de imagen .....	38
Selección para ajustar directamente el elemento de menú deseado ....	38
Ajuste de la imagen usando procesado de color real .....	39

## Uso de los menús

Funcionamiento mediante los menús .....	41
Menú Imagen .....	45
Menú Imagen avanzada .....	50
Menú Pantalla .....	51
Menú Configuración .....	53
Menú Función .....	55
Elementos bloqueados por Bloqueo ajustes .....	58
Menú Instalación .....	59
Menú Información .....	61
Acerca del n° de memoria predefinida .....	62

## Otros

Acerca del Control por HDMI .....	63
Acerca de x.v.Color .....	64
Acerca de la función 3D simulado ...	64
Solución de problemas .....	65
Indicadores de aviso .....	68
Listas de mensajes .....	69
Sustitución de la lámpara y del filtro de aire, y limpieza de los orificios de ventilación (entrada) .....	71
Limpieza del filtro de aire .....	74
Colocación de la tapa del objetivo ...	74
Limpieza .....	75
Especificaciones .....	75
Señales predefinidas .....	77
Señales de entrada y elementos ajustables/de ajuste .....	80
Señales 3D compatibles .....	82

Señales 3D y opciones ajustables/de configuración .....	82
Modo de aspecto .....	84
Condiciones de almacenamiento de elementos ajustables/de configuración .....	85
Distancia de proyección y rango de desplazamiento del objetivo .....	87
Índice .....	91

## Información sobre marcas comerciales

“PS3” es una marca registrada de Sony Computer Entertainment Inc.

Los términos HDMI y HDMI High-Definition Multimedia Interface, así como el logotipo de HDMI son marcas comerciales o marcas comerciales registradas de HDMI Licensing LLC en los Estados Unidos y otros países.

“Blu-ray” y “Blu-ray Disc” son marcas comerciales de Blu-ray Disc Association.

.....

Control por HDMI es una función de control mutuo estándar HDMI que utiliza una especificación HDMI CEC (Consumer Electronics Control, Control de productos electrónicos de consumo). Este proyector es compatible con los estándares HDMI DeepColor, x.v.Color, LipSync, señal 3D y señal de entrada de ordenador. También es compatible con HDCP.

---

# Precauciones

---

## Seguridad

- Compruebe que la tensión de funcionamiento de la unidad sea la misma que la del suministro eléctrico local.
- Si se introduce algún objeto sólido o líquido en la unidad, desenchúfela y haga que sea revisada por personal especializado antes de volver a utilizarla.
- Desenchufe la unidad de la toma mural cuando no vaya a utilizarla durante varios días.
- Para desconectar el cable, tire del enchufe. Nunca tire del propio cable.
- La toma mural debe encontrarse cerca de la unidad y ser de fácil acceso.
- La unidad no estará desconectada de la fuente de alimentación de CA mientras esté conectada a la toma mural, aunque haya apagado la unidad.
- No mire al objetivo mientras la lámpara esté encendida.
- No coloque la mano ni ningún objeto cerca de los orificios de ventilación. El aire que sale es caliente.

---

## Prevención del calentamiento interno

Después de apagar la alimentación con el interruptor I/⏻ (encendido/espera), no desconecte la unidad de la toma mural mientras el ventilador de refrigeración esté en funcionamiento.

## Precaución

El proyector está equipado con orificios de ventilación de aspiración y de escape. No bloquee dichos orificios ni coloque nada cerca de ellos, ya que si lo hace puede producirse un recalentamiento interno, causando el deterioro de la imagen o daños al proyector.

---

## Embalaje

Guarde la caja y los materiales de embalaje originales, ya que resultarán útiles cuando tenga que embalar la unidad. Para obtener una máxima protección, vuelva a embalar la

unidad como se embolsó originalmente en fábrica.

---

## Precauciones de seguridad al utilizar las gafas 3D

### Advertencia

- No deseche las gafas 3D en el fuego.
- No desmonte las gafas 3D.
- No utilice, ni cargue, ni almacene, ni deje las gafas 3D cerca del fuego, ni en lugares expuestos a altas temperaturas como, por ejemplo, bajo la luz solar directa o en el interior de un vehículo estacionado al sol.
- Utilice únicamente el cable USB suministrado.
- No permita que en las gafas 3D se introduzca agua ni ningún tipo de sustancia extraña.

### Precauciones de seguridad

- Utilice sólo el tipo de gafas 3D incluidas con la unidad. Sólo debe utilizar las gafas 3D para ver imágenes de vídeo en 3D. No utilice las gafas 3D con ningún otro equipo, como un televisor.
- Si observa efectos de oscilación o parpadeo, apague la iluminación de la sala.
- No es adecuado para que lo usen los niños sin la supervisión de un adulto.
- Vigile que los dedos no le queden atrapados en la articulación de las gafas 3D al abrir las varillas.
- No deje caer ni modifique estas gafas 3D.
- Si estas gafas se rompieran, aleje las piezas rotas de la boca y de los ojos.

---

## Proyector LCD

El proyector LCD está fabricado con tecnología de alta precisión. No obstante, es posible que se observen pequeños puntos negros o brillantes (rojos, azules o verdes), o ambos, de forma continua en el proyector. Se trata de un resultado normal del proceso de fabricación y no indica fallo de funcionamiento.

Además, si utiliza varios proyectores LCD para proyectar en una pantalla, es posible que la reproducción de colores no sea igual en todos los proyectores, incluso si son del mismo modelo, ya que el balance de color puede estar configurado de manera distinta.

---

## **Acerca de la condensación**

Si la temperatura de la habitación en la que se instala el proyector cambia rápidamente, o si el proyector se traslada súbitamente de un lugar muy frío a uno muy cálido, es posible que se produzca condensación en el proyector. La condensación puede provocar errores de funcionamiento, por lo que debe prestarse atención al ajustar la temperatura del aire acondicionado. Si se produce condensación, deje el proyector encendido durante dos horas antes de utilizarlo.

SONY NO SE HACE RESPONSABLE  
POR DAÑOS DE NINGÚN TIPO  
DEBIDOS A LA OMISIÓN DE LAS  
MEDIDAS DE SEGURIDAD  
ADECUADAS EN DISPOSITIVOS DE  
TRANSMISIÓN, FUGAS DE DATOS  
INEVITABLES DERIVADAS DE LAS  
ESPECIFICACIONES DE  
TRANSMISIÓN O PROBLEMAS DE  
SEGURIDAD DE CUALQUIER TIPO.

# Ubicación de los controles

## Lado frontal/derecho

Para utilizar el proyector puede utilizar los botones del panel de control con los mismos nombres que los del mando a distancia.

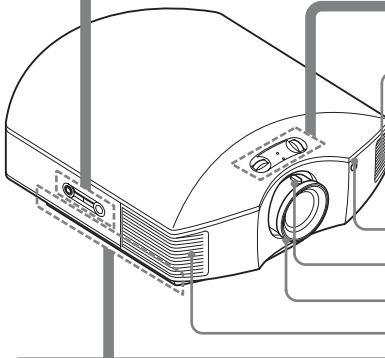
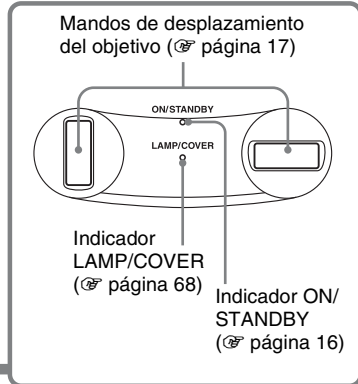
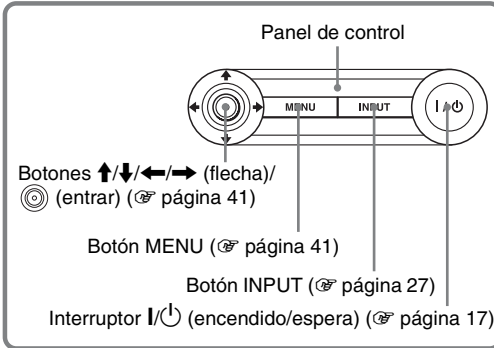

Orificios de ventilación (salida) (☞ página 13)

Detector del mando a distancia

Palanca del zoom (☞ página 19)

Anillo de enfoque (☞ página 19)

Orificios de ventilación (salida) (☞ página 13)

### Nota

Mientras el indicador ON/STANDBY se ilumina en naranja, el modo de ahorro de energía está activo. (☞ página 54)

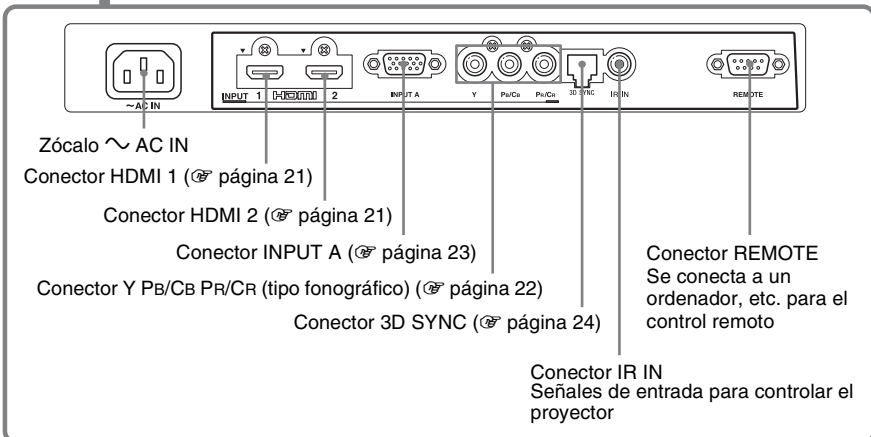

# Parte posterior/inferior

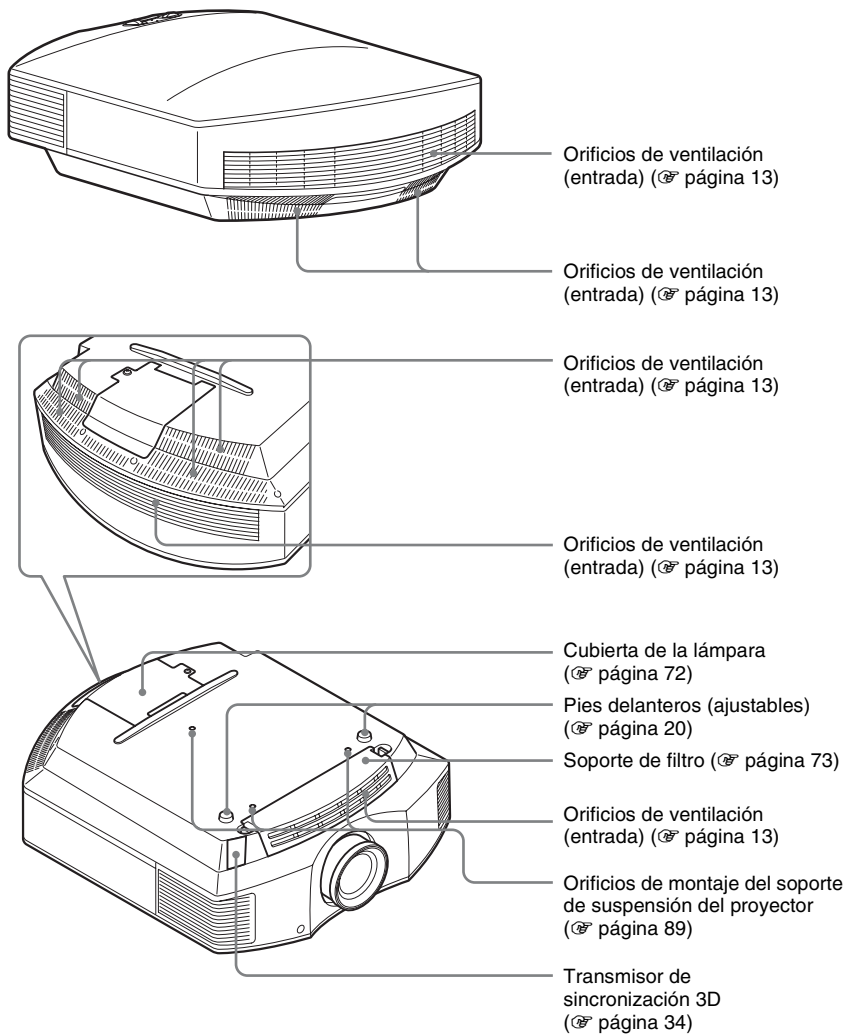

# Mando a distancia

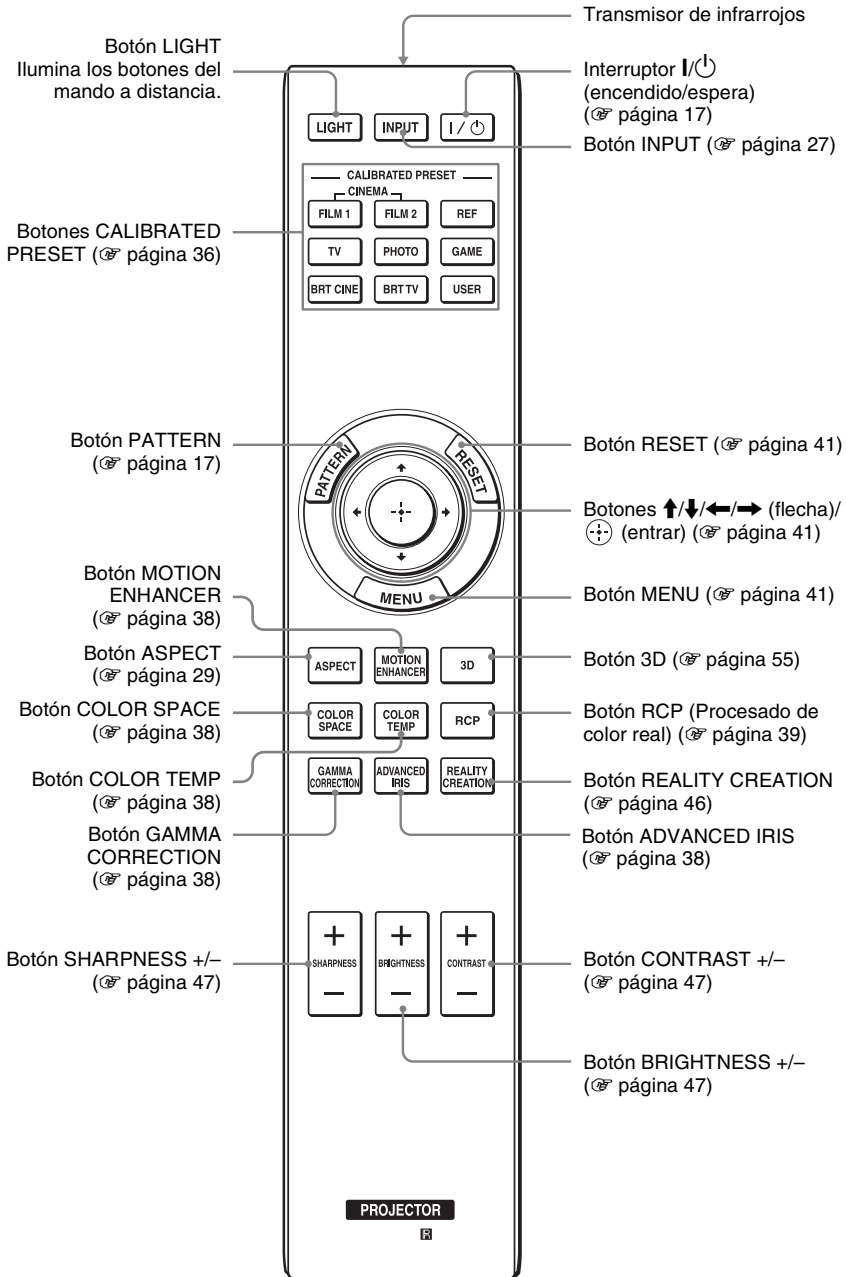

# Conexiones y preparativos

En esta sección se describe cómo instalar el proyector y la pantalla, cómo conectar el equipo desde el cual desea proyectar la imagen, etc.

## Desembalaje

Compruebe que la caja contenga los siguientes elementos:

- Mando a distancia (1) y pilas tamaño AA (R6) manganeso (2)
- Cable de alimentación de CA (1)
- Tapa del objetivo (1)  
En el momento de la compra del proyector, la tapa del objetivo está colocada. Debe quitar la tapa del objetivo para utilizar el proyector.
- Gafas 3D (2)
- Funda para las gafas 3D (2)
- Cable de carga USB (1,2 m) (2)
- Cable de conversión (18 cm) (1)
- Manual de instrucciones (este manual)
- Manual de instrucciones de las gafas 3D (1)

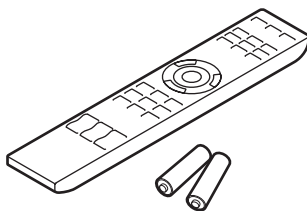

## Introducción de las pilas en el mando a distancia

Introduzca las pilas comenzando por el lado , como se muestra en la ilustración. Si las introduce forzándolas o con las polaridades invertidas, podría provocar un cortocircuito y generar calor.



## PRECAUCIÓN

Peligro de explosión si se sustituye la batería por una del tipo incorrecto. Reemplace la batería solamente por otra del mismo tipo o de un tipo equivalente recomendado por el fabricante. Cuando deseche la batería, debe cumplir con las leyes de la zona o del país.

## Colocación de las pilas

Se suministran dos pilas de tamaño AA (R6) para el mando a distancia. Para evitar el riesgo de explosión, utilice pilas alcalinas o de manganeso de tamaño AA (R6).



**Precauciones para la manipulación del mando a distancia**

- Manipule con cuidado el mando a distancia. No lo deje caer, ni lo pise, ni derrame ningún líquido sobre él.
- No ponga el mando a distancia cerca de fuentes de calor, bajo la luz directa del sol ni en lugares húmedos.

# Paso 1: Instalación del proyector

El proyector muestra imágenes procedentes de una videograbadora o de otro dispositivo. El desplazamiento del objetivo amplía las opciones disponibles para colocar el proyector y ver las imágenes fácilmente.

## Antes de configurar el proyector

### Instalación inadecuada

No ponga el proyector en las siguientes situaciones, en las que puede sufrir daños o averías.

#### Ubicaciones escasamente ventiladas

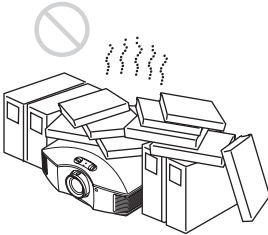

Deje un espacio superior a 30 cm alrededor de la unidad.

#### Lugares cálidos y húmedos



Lugares expuestos a un flujo directo de aire frío o caliente procedente de un aparato de climatización

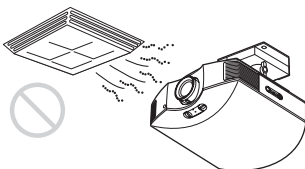

Si instala el proyector en una ubicación de estas características, la unidad puede averiarse debido a la condensación de humedad o al aumento de temperatura.

#### Cerca de un sensor de calor o de humo

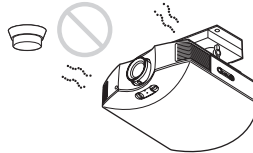

Puede producirse una avería del sensor.

#### Lugares con mucho polvo o humo excesivo



### Instálelo en una ubicación alejada de las paredes

Para mantener el rendimiento y la fiabilidad del proyector, deje al menos 30 cm entre el proyector y las paredes.

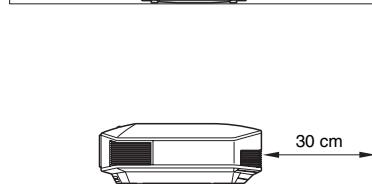
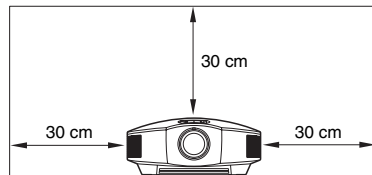

## Uso inadecuado

No haga lo siguiente mientras usa el proyector.

### Bloqueo de los orificios de ventilación (entrada o salida)

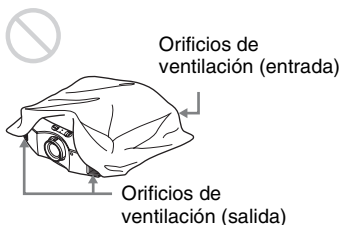

### Sugerencia

Para más información sobre la ubicación de los orificios de ventilación (entrada o salida), consulte “Ubicación de los controles” (☞ página 7).

### Inclinación adelante/atrás e izquierda/derecha

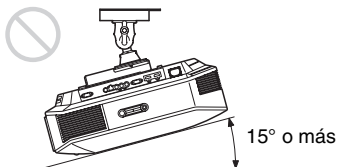
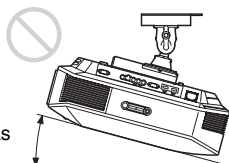
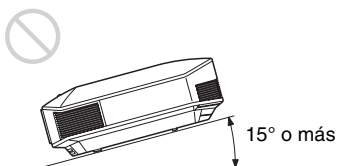
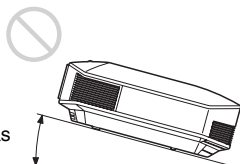
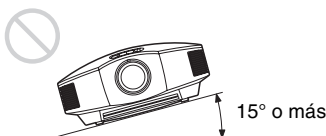

Evite usar el proyector inclinado con un ángulo de más de 15 grados. No instale el proyector en un lugar que no sea una superficie horizontal o el techo. La instalación del proyector en tal ubicación puede provocar irregularidades en la uniformidad del color, o reducir la fiabilidad de los efectos de la lámpara.

Si el proyector está inclinado hacia arriba o hacia abajo, pueden producirse distorsiones trapezoidales en la imagen visualizada en la pantalla.

Coloque el proyector de modo que el objetivo esté paralelo a la pantalla (☞ página 15).

### Instalación de la unidad a grandes altitudes

Si utiliza el proyector a altitudes de 1.500 m o más, ajuste la opción “Config. refrigeración” del menú Configuración  en “Alto” (☞ página 53). Si no se establece este modo cuando se utilice el proyector a altitudes elevadas pueden producirse efectos adversos, tales como la reducción de la fiabilidad de determinados componentes.

### ADVERTENCIA

Al instalar la unidad, incluya un dispositivo de desconexión fácilmente accesible en el cableado fijo, o conecte el enchufe de alimentación a una toma de corriente fácilmente accesible cerca de la unidad. Si se produce una anomalía durante el funcionamiento de la unidad, accione el dispositivo de desconexión para desactivar la alimentación o desconecte el enchufe de alimentación.

## **Precauciones de seguridad para instalar la unidad en el techo**

- Nunca instale el proyector en el techo ni lo desplace sin ayuda. Pida siempre consejo a un técnico de Sony cualificado (servicio de pago).
- Si instala la unidad en el techo, utilice un cable de seguridad o un sistema similar para evitar que la unidad se desprenda. Confíe siempre la instalación a un proveedor o instalador experimentado.

## Instalación de la unidad

La distancia de instalación entre la unidad y la pantalla varía en función del tamaño de ésta, y de si se utilizan o no las funciones de desplazamiento del objetivo. Instale la unidad de modo que se ajuste al tamaño de la pantalla. Para más información sobre la distancia que debe dejar entre la unidad y la pantalla (distancia de proyección) y el tamaño del vídeo proyectado, consulte “Distancia de proyección y rango de desplazamiento del objetivo” (☞ página 87).

### 1 Coloque la unidad de modo que el objetivo quede paralelo a la pantalla.

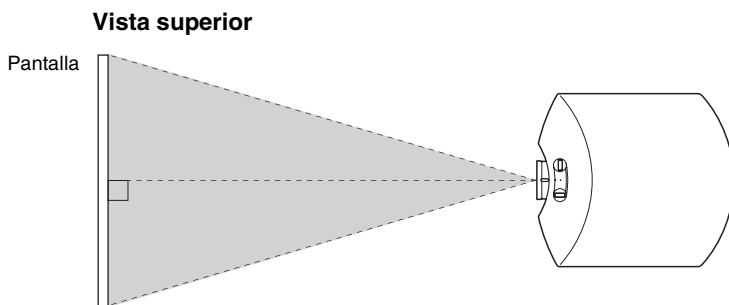

### 2 Projete una imagen en la pantalla y ajuste la imagen de modo que se ajuste a la pantalla. (☞ página 16)

#### Nota

Cuando utilice una pantalla de superficie irregular, en raras ocasiones aparecerán patrones de bandas en la pantalla, dependiendo de la distancia entre la pantalla y el proyector y de la ampliación del zoom. Esto no significa una avería del proyector.

# Paso 2: Ajuste de la posición de la imagen

Proyecte una imagen en la pantalla y, a continuación, ajuste la posición de la imagen.

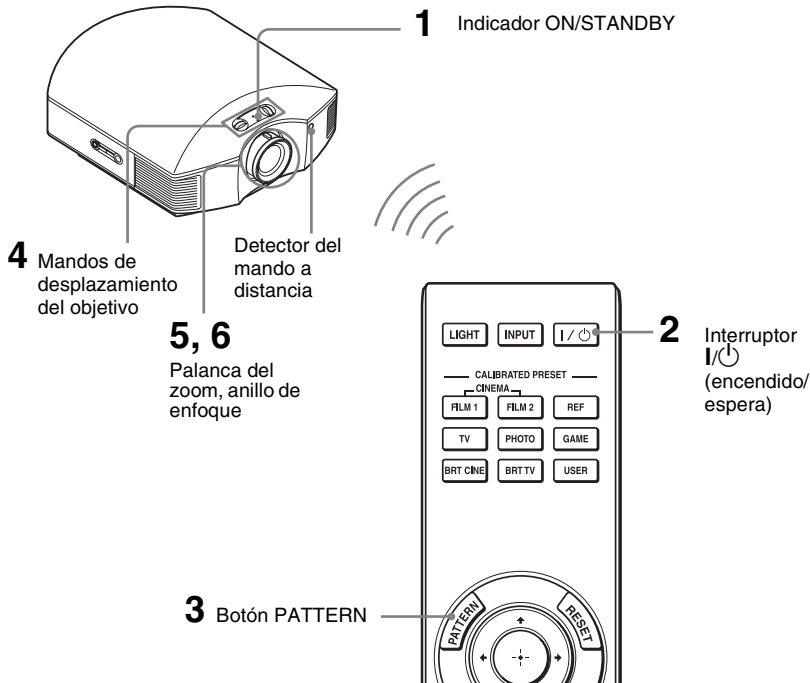

## Sugerencia

Los botones I/⏻ (encendido/espera), INPUT, MENU y ↑/↓/←/→/⊙ (joystick) situados en el panel lateral del proyector funcionan igual que los botones del mando a distancia.

## Nota

Según la ubicación en la que se haya instalado el proyector, es posible que no pueda controlarlo con el mando a distancia. En ese caso, apunte el mando a distancia a la pantalla, en lugar de al proyector.

ON/STANDBY



Se ilumina en rojo.

- 1 Después de conectar el cable de CA al proyector, enchufe el cable de CA en una toma mural.**  
El indicador ON/STANDBY se iluminará en rojo y el proyector entrará en el modo de espera.

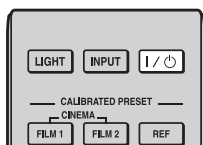

## ON/STANDBY



Parpadea en verde unos momentos (décimas de segundo) y, a continuación, se ilumina en verde.

## 2 Pulse el interruptor I/O (encendido/espera) para encender el proyector.

El indicador ON/STANDBY parpadea en verde y, a continuación, se ilumina en verde.

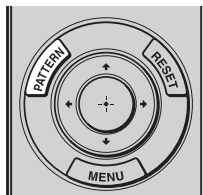

## 3 Visualice una señal de prueba para realizar los ajustes.

Pulse el botón PATTERN en el mando a distancia para visualizar la señal de prueba.

### Sugerencia

Pulse el botón PATTERN para borrar la visualización de la señal de prueba.

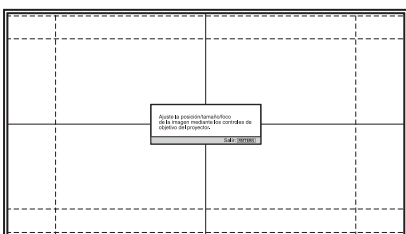

## 4 Mueva los dos mandos de desplazamiento del objetivo para ajustar la posición de la imagen.

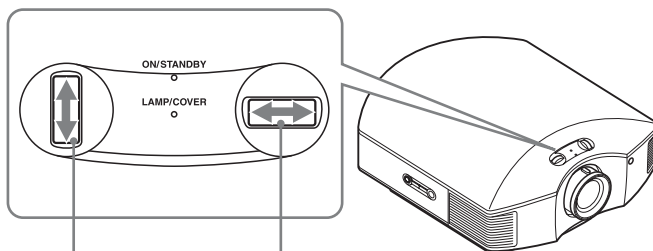

Para ajustar la posición vertical

Para ajustar la posición horizontal



## Para ajustar la posición horizontal

Gire el mando de desplazamiento del objetivo hacia la derecha o hacia la izquierda.

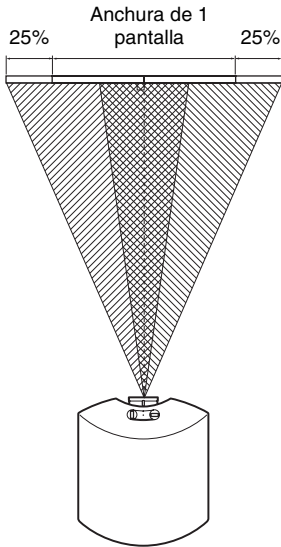
La imagen proyectada en la pantalla se mueve a la derecha o a la izquierda, como máximo, un 25% de la anchura de la pantalla desde el centro del objetivo.



Vista superior

-  : Posición de la imagen cuando se mueve al máximo a la izquierda
-  : Posición de la imagen cuando se mueve al máximo a la derecha



## Para ajustar la posición vertical

Gire el mando de desplazamiento del objetivo hacia arriba o hacia abajo.

La imagen proyectada en la pantalla se mueve arriba o abajo, como máximo, un 71% de la altura de la pantalla desde el centro del objetivo.

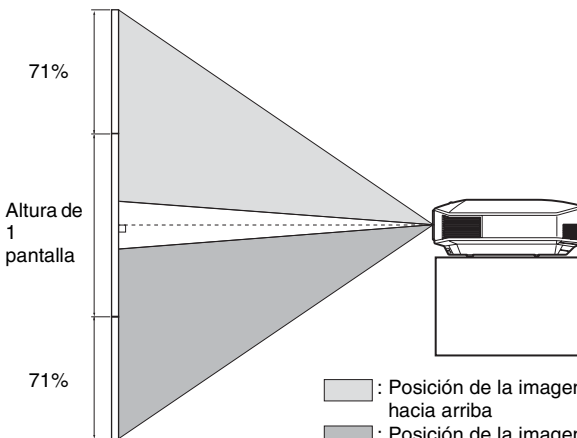
Vista lateral



-  : Posición de la imagen cuando se mueve al máximo hacia arriba
-  : Posición de la imagen cuando se mueve al máximo hacia abajo



**Notas**

- El intervalo de movimiento de la imagen proyectada en la pantalla solamente puede ajustarse dentro del área octogonal que se ilustra a continuación. Para ver información detallada, consulte “Distancia de proyección y rango de desplazamiento del objetivo” (📄 página 87).

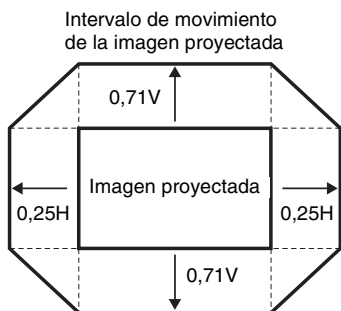

H: anchura de la imagen proyectada  
V: altura de la imagen proyectada

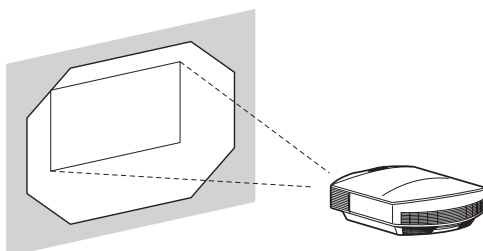

- Cuando se utilizan las funciones de desplazamiento horizontal y vertical del objetivo al mismo tiempo, la distancia que se mueve la imagen proyectada en la pantalla depende del grado de ajuste del desplazamiento del objetivo.

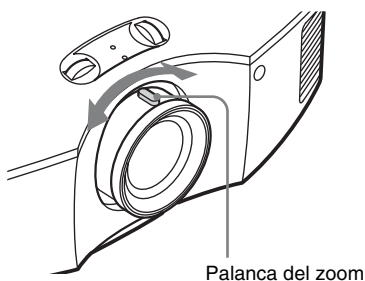

**5 Ajuste el tamaño de la imagen con ayuda de la palanca del zoom.**

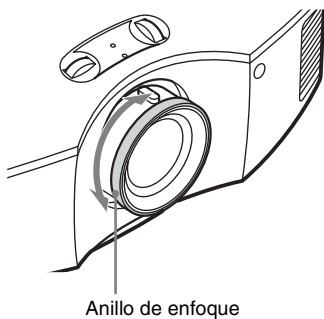

**6 Ajuste el enfoque con ayuda del anillo de enfoque.**

## Para ajustar la inclinación de la superficie de instalación

Si instala el proyector en una superficie irregular, utilice los pies delanteros (ajustables) para mantener el proyector nivelado.

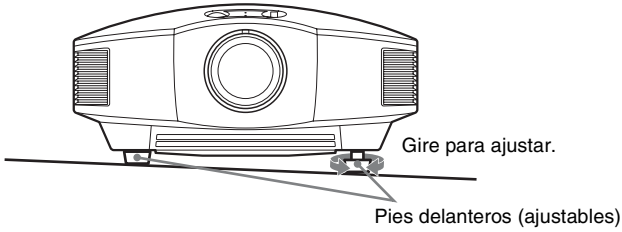

### Notas

- Si la inclinación del proyector es demasiado alta o demasiado baja, esto provocará distorsiones trapecoidales en la imagen proyectada.
- Tenga cuidado de no atraparse los dedos cuando gire los pies delanteros (ajustables).

## Ventana de ajuste del enfoque de la lente (patrón de prueba)

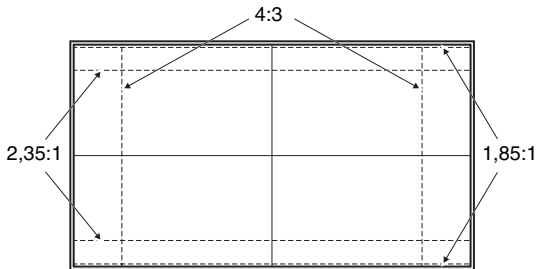

## Paso 3: Conexión del proyector

**Cuando haga las conexiones, asegúrese de hacer lo siguiente:**

- Apague todos los equipos antes de realizar cualquier conexión.
- Utilice los cables apropiados para cada conexión.
- Introduzca los enchufes de los cables correctamente; una mala conexión de las clavijas puede provocar una avería o una mala calidad de imagen. Cuando desconecte un cable, asegúrese de tirar del enchufe, no del cable.
- Consulte las instrucciones de funcionamiento del equipo conectado.

### Conexión a una videograbadora

#### Conexión al equipo con conectores de salida de vídeo HDMI

Para disfrutar de una mejor calidad de imagen, puede conectar un reproductor/grabador de DVD, Blu-ray Disc o PS3<sup>®</sup> equipado con salida HDMI a la entrada HDMI de proyector. Además, si tiene un equipo compatible con control por HDMI, puede usar el proyector en sincronización con el equipo compatible con control por HDMI. Para obtener más información, consulte el menú Función  (☞ página 55) y “Acerca del Control por HDMI” (☞ página 63).

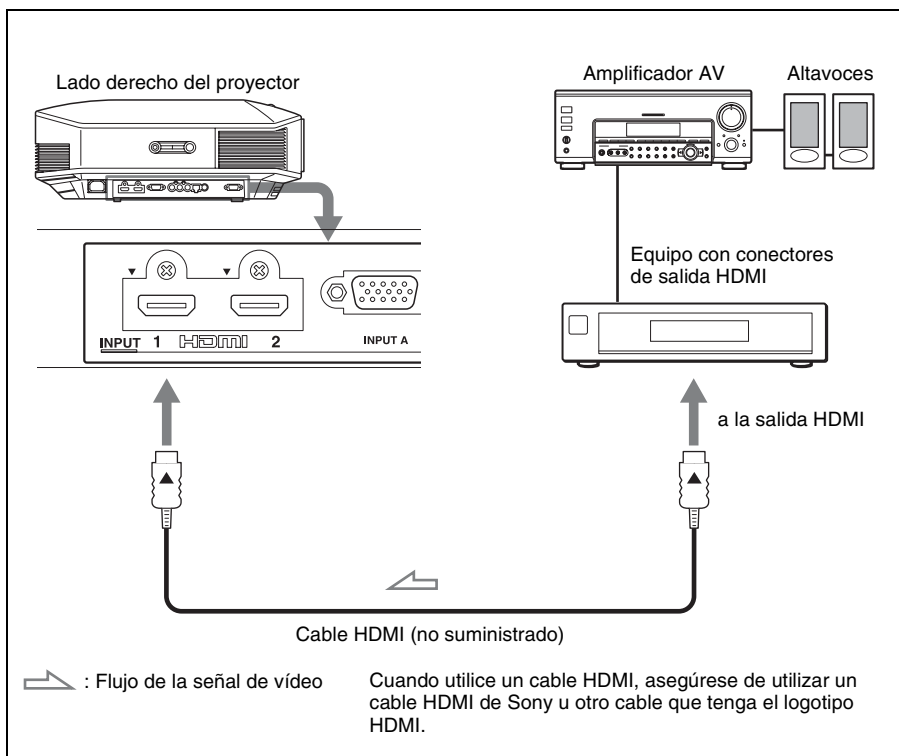

## Notas

- Utilice un cable HDMI de alta velocidad. Con los cables HDMI de velocidad estándar, las imágenes 1080p, DeepColor y las de vídeo en 3D pueden no visualizarse correctamente.
- Cuando conecte un cable HDMI al proyector, asegúrese de que la marca ▼ de la parte superior de la entrada HDMI del proyector y la marca ▲ del conector del cable se encuentren en la misma posición.
- Si la imagen del equipo conectado al proyector con un cable HDMI no es clara, compruebe la configuración del equipo conectado.

## Conexión al equipo con conectores de salida de vídeo de componentes

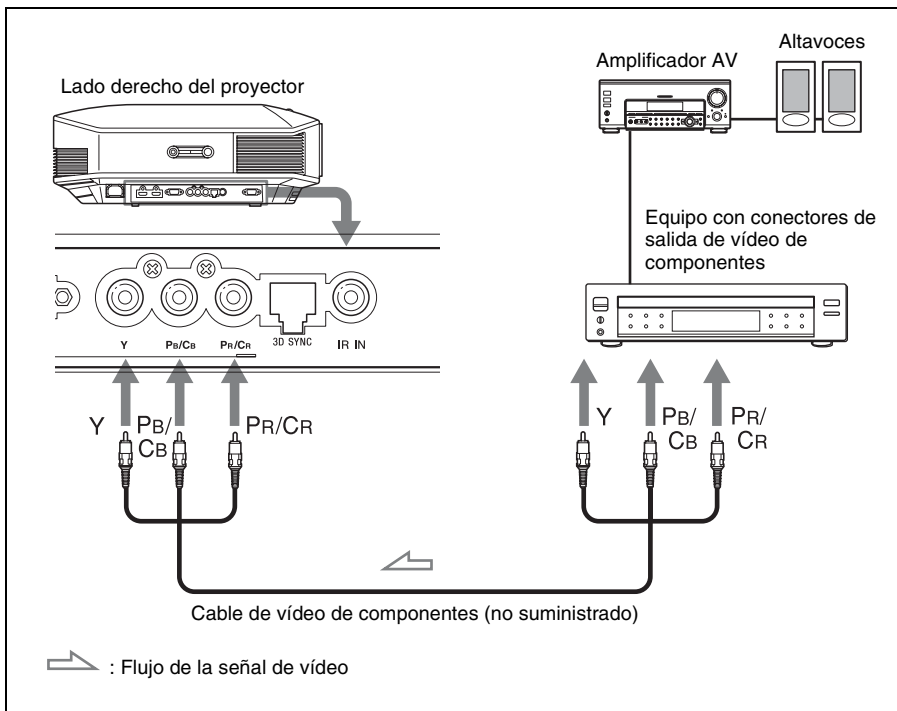

## Conexión a un ordenador

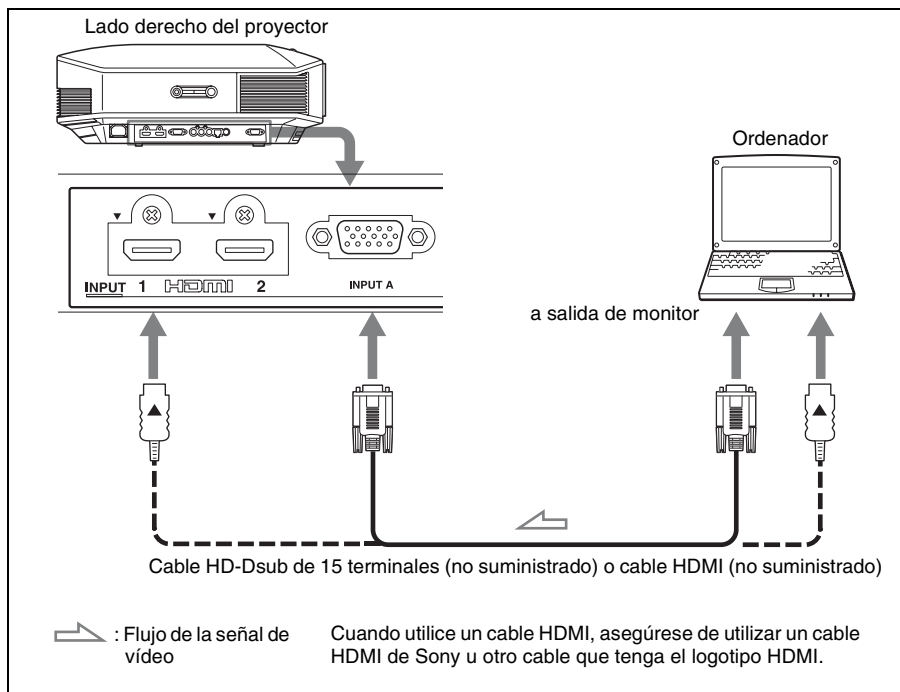

### Notas

- Utilice un cable HDMI de alta velocidad. Con los cables HDMI de velocidad estándar, las imágenes 1080p, DeepColor y las de vídeo en 3D pueden no visualizarse correctamente.
- Cuando conecte un cable HDMI, asegúrese de que la marca ▼ de la parte superior de la entrada HDMI del proyector y la marca ▲ del conector del cable se encuentren en la misma posición.
- Si configura un ordenador, como por ejemplo un portátil, para que envíe la señal tanto a la pantalla del mismo como a este equipo, es posible que la imagen del equipo no se vea correctamente. Ajuste el ordenador para que envíe la señal solamente al monitor externo.  
Para obtener información detallada, consulte el manual de instrucciones suministrado con el ordenador. Para la configuración del ordenador, consulte con el fabricante del ordenador.
- Si la imagen del equipo conectado al proyector con un cable HDMI no es clara, compruebe la configuración del equipo conectado.

## Conexión a un transmisor de sincronización 3D

La unidad incorpora un transmisor de sincronización 3D. En función del entorno de instalación de la unidad, es posible que las gafas 3D no reciban correctamente las señales 3D del transmisor de sincronización 3D integrado en la unidad. En ese caso, deberá conectar un transmisor de sincronización 3D opcional y colocarlo cerca de la posición de visionado.

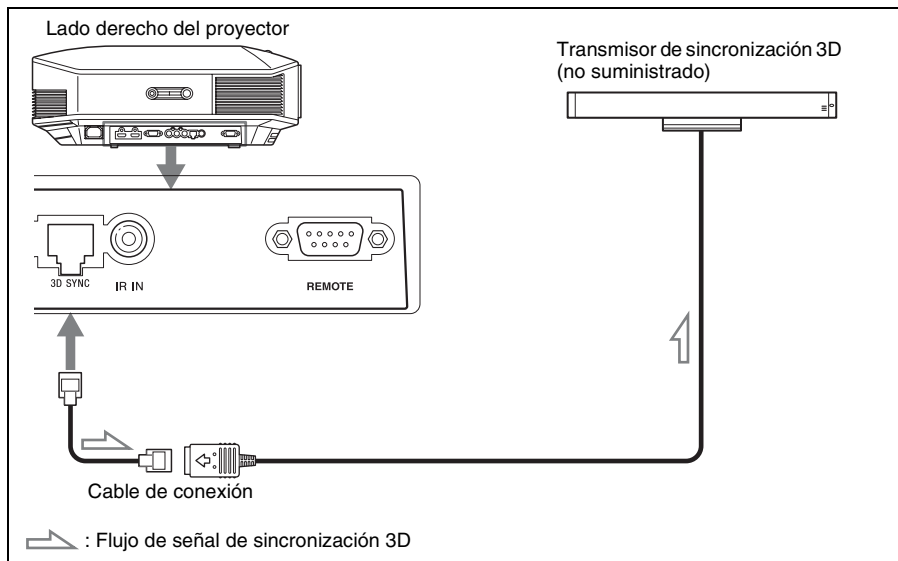

### Sugerencia

Coloque el transmisor de sincronización 3D opcional apuntando directamente a las gafas 3D. Asimismo, para estabilizar el funcionamiento de las gafas 3D, se recomienda colocar el transmisor de sincronización 3D cerca de la posición de visionado.

### Notas

- El conector 3D SYNC está dedicado al transmisor de sincronización 3D opcional. No se deben conectar ordenadores ni otros equipos de red a esta entrada para evitar averías.
- Puede utilizar un transmisor de sincronización 3D no integrado en esta unidad, a través de un cable LAN opcional (tipo recto).  
Si el entorno de uso sufre interferencias de una determinada frecuencia específica, es posible que se pierda la sincronización entre las señales de imagen 3D y las gafas 3D. En ese caso, use un cable LAN de la categoría 7.  
Cuando visualice imágenes 3D en un entorno con mayores interferencias, utilice el transmisor interno.
- Asegúrese de utilizar un cable de menos de 15 m, y no utilice un cable alargador. Asimismo, mantenga el cable LAN alejado de otros cables de alimentación de CA en la medida de lo posible.
- Sólo se debe conectar un transmisor de sincronización 3D a la unidad. Si conecta varios transmisores de sincronización 3D podría averiar la unidad.
- Si la unidad está conectada al transmisor de sincronización 3D, el transmisor de sincronización 3D integrado en la unidad se desactivará. No es posible usar ambas funciones al mismo tiempo.

## Paso 4: Selección del idioma del menú

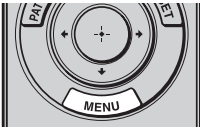
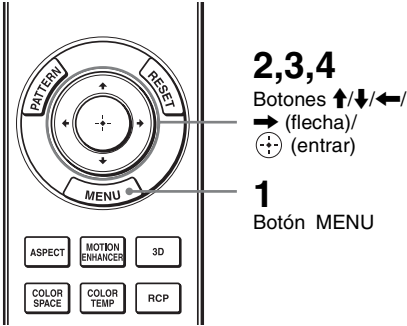

Es posible seleccionar el idioma que se desee entre los 16 existentes para el menú y demás indicaciones en pantalla. La configuración predeterminada de fábrica es el idioma inglés. Para cambiar el idioma del menú actual, establezca el idioma que desee con la pantalla de menús.



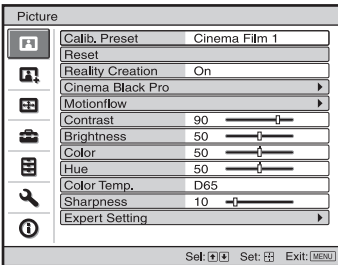

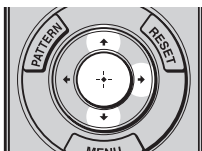
- 1 Pulse MENU.**  
Aparecerá el menú.





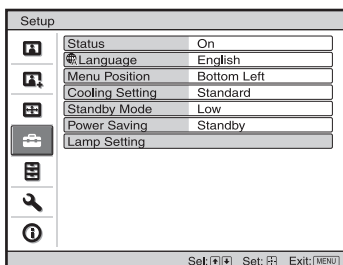

- 2** Pulse **↑/↓** para seleccionar el menú **Setup**  y pulse **→** o .
- Aparecerán los elementos de configuración del menú seleccionado.

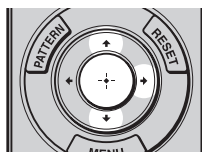

- 3** Pulse **↑/↓** para seleccionar “Language” y pulse **→** o .



- 4** Pulse **↑/↓/←/→** para seleccionar un idioma y, a continuación, pulse .

El menú aparecerá en el idioma seleccionado.

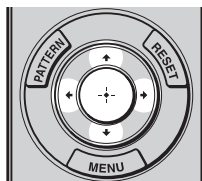

**Para que el menú desaparezca**  
Pulse MENU.



# Proyección

En esta sección se describe cómo utilizar la unidad para ver la imagen procedente del equipo conectado. También describe cómo ajustar la calidad de imagen que se desee.

## Proyección de la imagen





**Ejemplo:** para ver la imagen del equipo de vídeo conectado al conector HDMI 1 de esta unidad.

- 1 Encienda el proyector y el equipo conectado a la unidad.**
- 2 Pulse INPUT para visualizar la paleta de entrada en la pantalla.**
- 3 Seleccione el equipo desde el que desea visualizar las imágenes.**

Pulse INPUT repetidamente o pulse  $\uparrow/\downarrow/(\oplus)$  (entrar) para seleccionar el equipo desde el que desea realizar la proyección.

Para ver la imagen de	Pulse INPUT para mostrar
Equipo RGB conectado al conector INPUT A en el proyector	Entrada A
Equipo de componentes conectado al conector Y Pb/Cb Pr/Cr en el proyector	Componente
Equipo conectado al conector HDMI 1	HDMI 1
Equipo conectado al conector HDMI 2	HDMI 2

### Sugerencias

- Cuando se ajusta “Búsq. ent. auto.” en “Sí” en el menú Función , sólo se muestran los terminales de entrada con señales efectivas en la paleta de entrada.
- Si “Estado” está ajustado en “No” en el menú Configuración , la paleta de entrada no se muestra. Pulse el botón INPUT para cambiar de un terminal de entrada a otro de forma secuencial.
- Cuando se ajusta “Control por HDMI” en “Sí” en el menú Función , se muestra automáticamente el terminal de entrada con señales activas, en sincronización con el funcionamiento del equipo conectado a la entrada HDMI 1 o HDMI 2 de la unidad. (Solamente cuando el equipo conectado es compatible con el Control por HDMI.)

## Apagado de la alimentación

### **1 Pulse el interruptor I/⏻ (encendido/espera).**

En la pantalla aparece el mensaje “DESACTIVAR?”.

### **2 Pulse de nuevo el interruptor I/⏻ (encendido/espera) antes de que desaparezca el mensaje.**

El indicador ON/STANDBY parpadeará en verde y el ventilador seguirá funcionando para reducir el calentamiento interno. En primer lugar, el indicador ON/STANDBY parpadea rápidamente, y en este momento no podrá encender la lámpara con el interruptor I/⏻ (encendido/espera).

El ventilador se detiene y el indicador ON/STANDBY deja de parpadear en verde y se ilumina en rojo fijo.

Una vez apagado el equipo por completo, puede desconectar el cable de alimentación.

#### **Nota**

No desconecte nunca el cable de alimentación mientras el indicador esté parpadeando.

Puede apagar el proyector manteniendo pulsado el interruptor I/⏻ (encendido/espera) aproximadamente 1 segundo, en lugar de realizar los pasos anteriormente descritos.

# Selección de una relación de aspecto según la señal de vídeo

Puede seleccionar la relación de aspecto que mejor se ajuste a la señal de vídeo recibida.

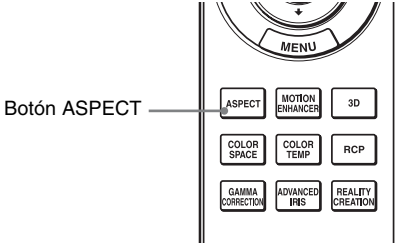

## Pulse ASPECT.

Cada vez que pulse el botón, puede seleccionar el ajuste “Aspecto”. También es posible seleccionarlo mediante el menú. (☞ página 51)

Imagen original	Ajuste recomendado e imágenes resultantes
<p>1,33:1 (4:3)</p> <p>1,33:1 (4:3) con paneles laterales</p>	<p><b>Zoom amplio</b> (cuando la entrada es una señal SD)</p>
<p>Imagen buzón 1,33:1 (4:3)</p>	<p><b>Zoom</b> (cuando la entrada es una señal SD)</p>



Imagen original	Ajuste recomendado e imágenes resultantes
 <p>1,78:1 (16:9)</p> <p>1,33:1 (4:3)</p> <p>1,33:1 (4:3) con paneles laterales</p>	<p><b>Normal</b></p> 
 <p>Comprimida</p>	<p><b>Extender</b></p> 
 <p>2,35:1</p>	<p><b>Extender V</b></p>  <p>Si utiliza un objetivo anamórfico</p>

Imagen original	Ajuste recomendado e imágenes resultantes
 <p data-bbox="311 292 348 312">16:9</p>	<p data-bbox="732 132 826 153"><b>Estrechar</b></p>  <p data-bbox="639 461 921 481">Si utiliza un objetivo anamórfico</p>
	<p data-bbox="575 515 983 555"><b>Normal (Cuando se introduce una señal de ordenador)</b></p> 
	<p data-bbox="575 766 983 805"><b>Completo (Cuando se introduce una señal de ordenador)</b></p> 

### Notas

- Los modos de aspecto seleccionables dependen de la señal de entrada.
- Puede ajustar la posición vertical de la imagen con “Centro V” y “Tamaño vertical” en el menú Pantalla , sólo cuando “Aspecto” está ajustado en “Zoom”. ( página 52)

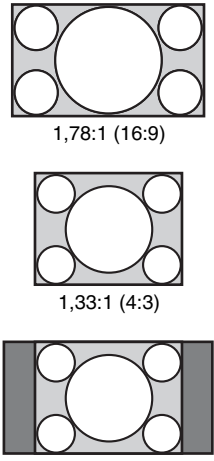
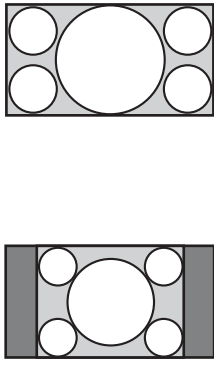
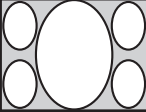
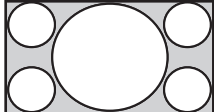
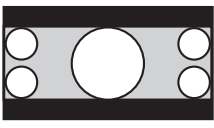
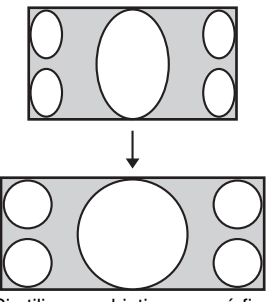
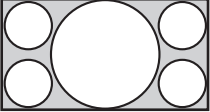
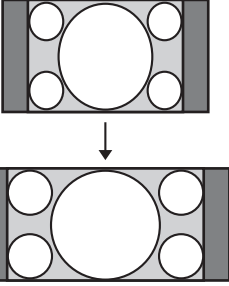
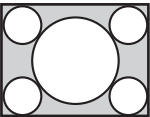
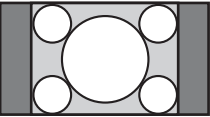
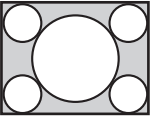
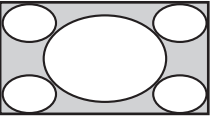
### Notas sobre el cambio del ajuste “Aspecto”

- Seleccione el modo de aspecto teniendo en cuenta que al cambiar la relación de aspecto de la imagen original proporcionará una apariencia diferente a la de la imagen original.
- Tenga en cuenta que, si se utiliza la unidad de forma comercial o para la exhibición pública, la modificación de la imagen original mediante el cambio del modo de aspecto puede constituir una infracción de los derechos de los autores o de los productores, que gozan de protección legal.

# Visualización de imágenes de vídeo en 3D

Podrá disfrutar de potentes imágenes de vídeo en 3D, por ejemplo en juegos en 3D o en películas de Blu-ray Discs 3D, si usa las gafas 3D suministradas.

## 1 Active el equipo HDMI para la compatibilidad 3D conectado a la unidad y reproduzca el contenido en 3D.

Para obtener información sobre cómo reproducir contenido 3D, consulte las instrucciones del equipo conectado.

## 2 Encienda la unidad y proyecte la imagen de vídeo en 3D a la pantalla.

Para obtener información sobre cómo proyectar las imágenes, consulte “Proyección de la imagen” (☞ página 27).

## 3 Encienda las gafas 3D y, a continuación, póngaselas de modo que se sienta cómodo con ellas.

Para obtener información sobre cómo utilizar las gafas 3D, consulte “Uso de las gafas 3D” (☞ página 33).

### Sugerencias

- El ajuste predeterminado de fábrica de “Sel. pantalla 2D-3D” es “Automático.”, para permitir la proyección automática de imágenes de vídeo en 3D cuando el proyector detecta señales 3D.
- Para convertir imágenes de vídeo en 3D a imágenes en 2D, ajuste “Sel. pantalla 2D-3D” en “2D” (☞ página 55).

### Notas

- En función del tipo de señal, tal vez no sea posible mostrar imágenes de vídeo en 3D. Ajuste “Sel. pantalla 2D-3D” en “3D” y “Formato 3D” en “Lado a lado” o “Encima-debajo” para adaptarlo al formato del contenido en 3D que desea ver (☞ página 55).
- Utilice las gafas 3D dentro del alcance de comunicación (☞ página 34).
- Puede ver imágenes de vídeo en 3D únicamente en señales de entradas HDMI. Si se conecta un equipo 3D, por ejemplo un juego en 3D o un reproductor de Blu-ray 3D a la unidad, se debe utilizar un cable HDMI.
- Se ha demostrado que cada persona puede ver imágenes de vídeo en 3D de forma distinta.
- Cuando la temperatura del entorno de uso es baja, es posible que el efecto de 3D disminuya.

## Ajuste de las funciones 3D con el menú



Pulse el botón 3D del mando a distancia para ajustar la configuración 3D en “Ajustes 3D” dentro del menú Función . Para ver información detallada, consulte “Ajustes 3D” (☞ página 55).

## Uso de la función 3D simulado

Puede convertir imágenes de vídeo 2D normales en imágenes de vídeo en 3D.

### Sugerencia

Para obtener más información sobre cómo utilizar el menú en pantalla, consulte “Funcionamiento mediante los menús” (📖 página 41).

- 1 Muestre el menú Función  y seleccione “Ajustes 3D”.**
- 2 Ajuste “Sel. pantalla 2D-3D” en “3D” y, a continuación, pulse  para visualizar “Formato 3D”.**
- 3 Ajuste “Formato 3D” en “3D simulado” (📖 página 55).**

### Sugerencia

Utilice las gafas 3D suministradas.

### Notas

- “Sel. pantalla 2D-3D” no puede ajustarse en “3D” para algunas fuentes de vídeo. Para obtener información sobre las señales 3D disponibles, consulte “Señales 3D compatibles” (📖 página 82).
- En función de la fuente de vídeo, es posible que el efecto de 3D simulado disminuya.
- Se ha demostrado que cada persona puede ver las imágenes de vídeo en 3D convertidas por la función 3D simulado de forma distinta.

## Uso de las gafas 3D

Las gafas 3D reciben señales enviadas por el transmisor de sincronización 3D integrado en la parte frontal de la unidad y las reflejan desde la pantalla. Cuando se ven imágenes de vídeo en 3D con gafas 3D, se debe mirar de frente a la pantalla.

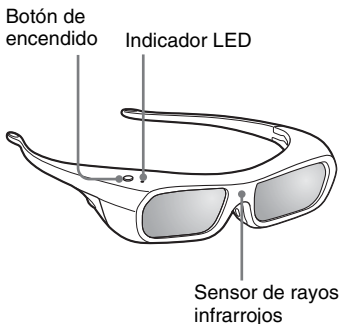

- 1 Pulse el botón de encendido de las gafas 3D.**

El indicador LED se ilumina de color verde.

- 2 Póngase las gafas 3D.**
- 3 Gire la cara hacia la pantalla.**

### Precauciones de utilización

Las gafas 3D reciben señales de infrarrojos enviadas por el transmisor de sincronización 3D integrado en la parte frontal de la unidad y las reflejan desde la pantalla.

Es posible que el funcionamiento no sea el correcto si:

- Las gafas 3D no están orientadas hacia la pantalla
- Hay objetos que se interponen entre las gafas 3D y la pantalla

- La posición de visionado está demasiado lejos de la pantalla o la distancia entre la unidad y la pantalla es demasiado grande
- Hay otros dispositivos con comunicación de infrarrojos cerca de la unidad

### Alcance de comunicación de las gafas 3D

Las siguientes figuras A y B indican el alcance de comunicación de las gafas 3D. Si intenta ver imágenes de vídeo en 3D desde una distancia superior a la indicada en el alcance de comunicación o si instala el proyector más allá de los límites del alcance de comunicación, las gafas 3D no podrán procesar las imágenes correctamente. Además, los ángulos válidos y la distancia varían en función del tipo de pantalla, de la habitación y del entorno de la instalación del proyector.

**Figura A: alcance de comunicación de las gafas 3D (distancia desde la pantalla)**

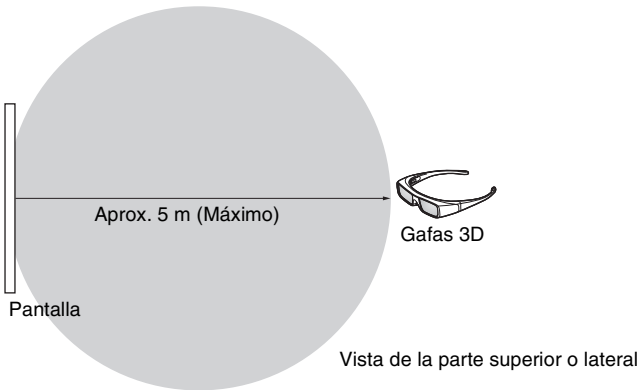

**Figura B: distancia de comunicación de la señal de sincronización 3D entre el proyector y la pantalla**

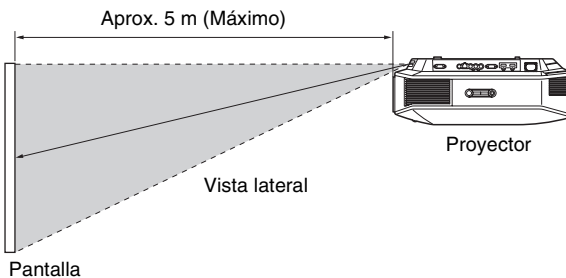

**Nota**

Una señal de sincronización 3D se proyecta en la pantalla desde el transmisor de sincronización 3D de la parte frontal de esta unidad. (Figura C)

Las condiciones de instalación pueden impedir que las señales de sincronización 3D lleguen a la pantalla, por ejemplo, un obstáculo situado delante de la unidad.



Figura C

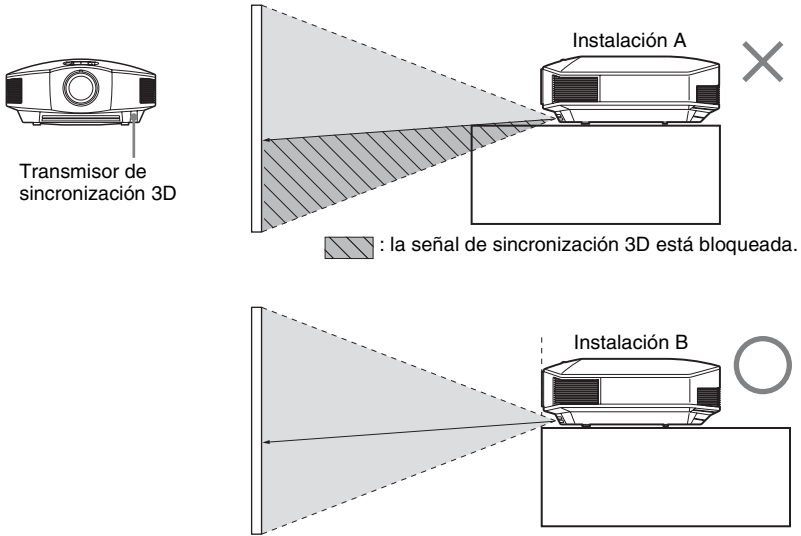

Si se proyecta de arriba abajo desde una unidad oculta, si la unidad no está instalada en el techo, es posible que la señal del transmisor de sincronización 3D no se proyecte correctamente a la pantalla y que las gafas 3D no funcionen con normalidad.

(Instalación A)

Instale la unidad de manera que el objetivo quede en el borde (o fuera) de la ubicación en que está empotrado el proyector (Instalación B). Otra alternativa es utilizar el transmisor de sincronización 3D opcional. (☞ página 24)

# Selección del modo de visualización de la imagen

Puede seleccionar el modo de visualización de la imagen que mejor se adapte al tipo de origen de vídeo o a las condiciones de la habitación.

Puede guardar y usar distintos modos predefinidos para 2D/3D respectivamente.

## Pulse uno de los botones CALIBRATED PRESET.

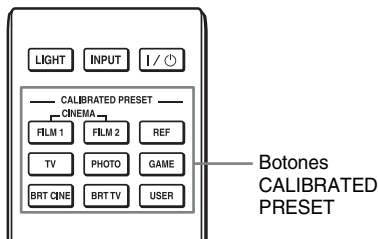



Elementos de configuración	Descripción
CINEMA FILM 1	Calidad de imagen adecuada para reproducir imágenes con gran dinamismo y claridad; calidad habitual del positivo de película.
CINEMA FILM 2	Calidad de imagen adecuada para reproducir los colores densos y de gran tonalidad; calidad habitual en salas de cine.
REF	Una configuración de calidad de imagen adecuada para reproducir de forma fiel la calidad original de la imagen, o para disfrutar de buena calidad de imagen sin tener que realizar ningún ajuste.
TV	Calidad de imagen adecuada para ver programas de televisión, deportes, conciertos, etc.
PHOTO	Calidad de imagen adecuada para proyectar imágenes fijas tomadas con una cámara digital.
GAME	Calidad de imagen adecuada para juegos; colores de alta modulación y respuesta rápida.
BRT CINE	Calidad de imagen adecuada para ver películas en entornos luminosos, como el salón.
BRT TV	Calidad de imagen adecuada para ver programas de televisión, conciertos, deportes y otras imágenes de vídeo en un entorno luminoso, como el salón.
USER	Puede ajustar la calidad de la imagen a su gusto y guardar el ajuste. El ajuste predeterminado de fábrica es el mismo que "REF".

# Uso de “ImageDirector3” para ajustar la calidad de la imagen

Puede hacer la corrección gamma que desee usando “ImageDirector3” desde un ordenador conectado a la unidad. Conecte el conector REMOTE de la unidad a un ordenador e inicie “ImageDirector3” en el ordenador.

Para ver información detallada sobre cómo usar “ImageDirector3”, consulte la Ayuda en “ImageDirector3”.

## Notas

- Debe instalar previamente “ImageDirector3” en un ordenador. “ImageDirector3” puede descargarse en el sitio web de Sony.  
<http://esupport.sony.com/US/p/select-system.pl>  
<http://www.pro.sony.eu/pro/article/projectors-home-cinema-article>
- Cuando conecte el conector REMOTE a un ordenador, haga la conexión mientras la alimentación del ordenador y la de la unidad estén apagadas.
- No es posible ajustar la calidad de la imagen si la opción “Corr. Gamma” del menú Imagen  está ajustada en “No”.
- Si ajusta “Corr. Gamma” en el menú Imagen  en 1.8, 2.0, 2.1, 2.2, 2.4 o 2.6, “ImageDirector3” visualizará Gamma 1, Gamma 2, Gamma 3, Gamma 4, Gamma 5 o Gamma 6, respectivamente.
- Si utiliza “ImageDirector3” durante la visualización de imágenes de vídeo en 3D o mientras se reciben señales 3D, la imagen puede aparecer distorsionada.

# Ajuste de la calidad de imagen

Para ajustar fácilmente la calidad de imagen que desee, seleccione los elementos de ajuste con el mando a distancia. Los datos ajustados pueden almacenarse en cada modo de preselección calibrado.

## Selección para ajustar directamente el elemento de menú deseado

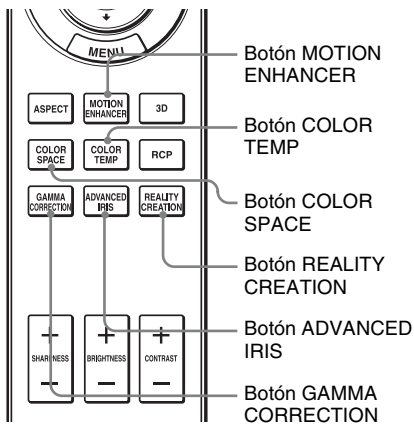

Los elementos de menú siguientes pueden ajustarse usando los botones del mando a distancia.

“Mejora mov.”

“Temp. de color”

“Esp. de color”

“Diafragma avan.”

“Creación realidad”

“Corr. Gamma”

Pulse repetidamente los siguientes botones del elemento de menú que desee para ajustar la calidad de la imagen a su gusto. Para obtener información detallada sobre cada elemento de menú, consulte el menú Imagen . (🔍 página 45)

# Ajuste de la imagen usando procesado de color real

La función de Procesado de color real (Real Color Processing, RCP) permite ajustar el color, el tono y el brillo para cada destino de las imágenes proyectadas, especificado de forma independiente. De esta manera podrá obtener imágenes que se ajusten a sus gustos.

## Sugerencia

Congele la imagen del origen de vídeo mientras ajusta la imagen mediante el Procesado de color real.

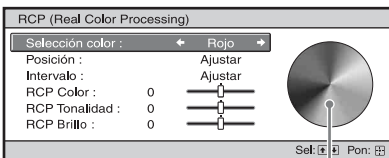
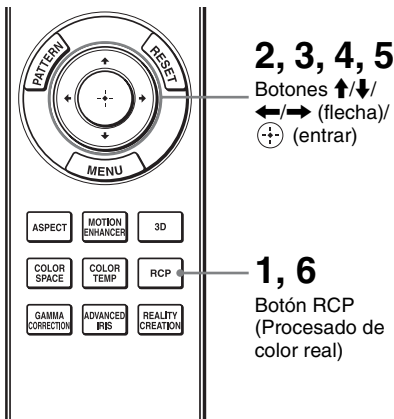

**1** Pulse RCP en el mando a distancia.

**2** Pulse ↑/↓ para seleccionar “Usuario 1”, “Usuario 2” o “Usuario 3” y, a continuación, pulse →.

Aparecerá la ventana RCP (Real Color Processing).

**3** Seleccione el color de destino que desee ajustar.

Repita los pasos **1** y **2** que se describen a continuación para especificar el color de destino.

**1** Pulse ↑/↓ para seleccionar “Selección color” y, a continuación, pulse ←/→ para seleccionar el color que desee ajustar entre “Rojo”, “Amarillo”, “Verde”, “Cian”, “Azul” y “Magenta”.

Sólo las partes correspondientes al color especificado resultarán coloreadas, y las demás partes se mostrarán en blanco y negro. La paleta de referencia de la ventana RCP muestra también los colores ajustables. Seleccione la configuración que desee para ajustar el color de la imagen proyectada usando como guía la paleta de referencia.

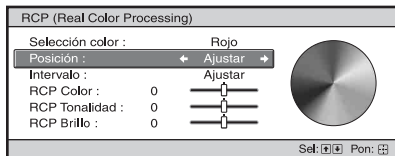

- 2 Pulse  $\uparrow/\downarrow$  para seleccionar “Posición” o “Intervalo”, y especificar con mayor precisión la posición y el intervalo de color que se desea ajustar mediante  $\leftarrow/\rightarrow$ .

#### 4 Ajuste el color de las partes especificadas.

Pulse  $\uparrow/\downarrow$  para seleccionar “RCP Color”, “RCP Tonalidad” o “RCP Brillo” y, seguidamente, ajuste el color o la tonalidad de las partes seleccionadas en el paso 3 a su gusto con  $\leftarrow/\rightarrow$  mientras visualiza la imagen. Durante el ajuste, la imagen vuelve al color normal.

#### 5 Una vez completado el ajuste, pulse $\oplus$ .

La pantalla RCP desaparece y, a continuación, reaparecen las instrucciones en pantalla para el paso 2.

#### Sugerencia

Existen algunas limitaciones para la selección de la posición y el intervalo.

#### 6 Pulse RCP.

# Uso de los menús

Esta sección describe cómo realizar varios ajustes y configuraciones mediante los menús.

## Nota

Las pantallas de menús utilizadas para explicar las distintas secciones pueden no coincidir exactamente con las reales.

## Funcionamiento mediante los menús

El proyector dispone de un menú en pantalla que permite realizar diversos ajustes. Algunos de los elementos ajustables/de ajuste se muestran en un menú emergente, en un menú de configuración o de ajuste sin menú principal, o en la ventana del menú siguiente. Si selecciona el nombre de un elemento seguido por una flecha (▶), aparecerá la ventana del menú siguiente con elementos de ajuste.

Para cambiar el idioma del menú en pantalla, consulte “Paso 4: Selección del idioma del menú”. (🔗 página 25)

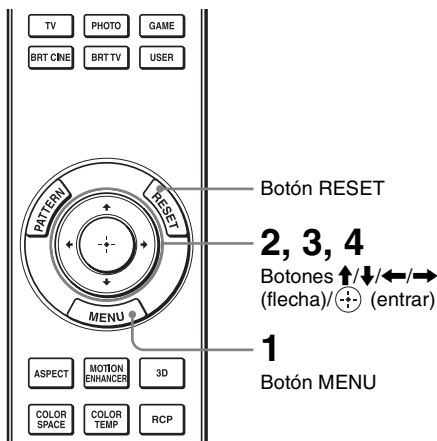

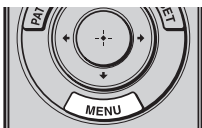

## 1 Pulse MENU.

Aparecerá la ventana del menú.

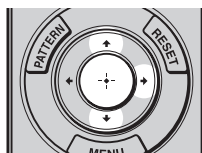
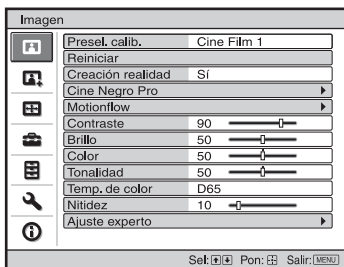

## 2 Pulse ↑/↓ para seleccionar un elemento de menú y pulse → o ↻.

Aparecerán los elementos que pueden establecerse o ajustarse con el menú seleccionado. El elemento actualmente seleccionado se muestra en blanco.

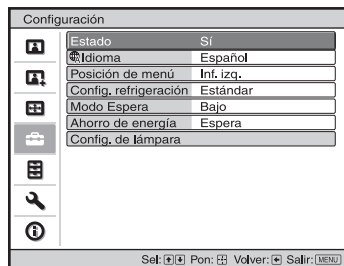



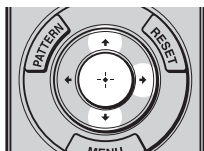

Menú emergente

Elementos de configuración



- 3** Pulse  $\uparrow/\downarrow$  para seleccionar el elemento que desea establecer o ajustar y, a continuación, pulse  $\rightarrow$  o  $\odot$ .

Los elementos de ajuste se muestran en un menú emergente, en un menú de configuración, en un menú de ajuste o en la ventana del menú siguiente.

Menú de configuración



Menú de ajuste

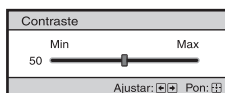

Ventana del menú siguiente

Elementos de configuración

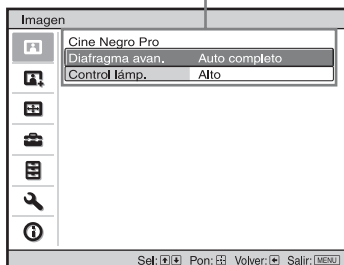

## 4 Realice el ajuste o configuración del elemento.

### Al cambiar el nivel de ajuste

Para aumentar el valor, pulse ↑/→.

Para reducir el valor, pulse ↓/←.

Pulse Ⓢ para restaurar la pantalla original.

### Al cambiar la configuración

Pulse ↑/↓ para cambiar la configuración.

Pulse Ⓢ para restaurar la pantalla original.

Puede restaurar la pantalla de menú original con ←, dependiendo del elemento seleccionado.

## Elementos que no se pueden ajustar

Los elementos que se pueden ajustar varían según la señal de entrada. Los elementos que no pueden ajustarse ni establecerse no aparecen en el menú. (☞ página 80)

## Para que el menú desaparezca

Pulse MENU.

## Para reiniciar la imagen ajustada

Seleccione “Reiniciar” en el menú Imagen

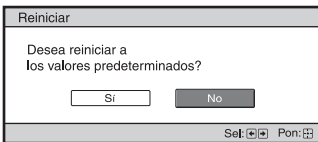

Cuando aparezca la presentación de la pantalla, seleccione “Sí” usando ← y pulse Ⓢ.

Todas las configuraciones siguientes se reinician a sus valores preestablecidos de fábrica.

Los ajustes de “Creación realidad”, “Cine Negro Pro”, “Motionflow”, “Contraste”, “Brillo”, “Color”, “Tonalidad”, “Temp.

de color”, “Nitidez” y “Ajuste experto” en el menú Imagen

## Para reiniciar los elementos ajustados

Seleccione un elemento de la pantalla de menú y muestre el menú emergente, el menú de configuración y el menú de ajuste.

Pulse RESET en el mando a distancia para reiniciar solamente las configuraciones seleccionadas a sus valores preestablecidos en fábrica.

### Nota

El botón RESET del mando a distancia sólo está disponible cuando se selecciona el menú de ajuste o el de configuración.

# Menú Imagen

El menú Imagen se utiliza para ajustar la imagen.

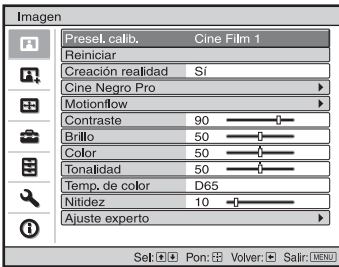

## Nota

Es posible que estos elementos no estén disponibles, según el tipo de señal de entrada. Para ver información detallada, consulte “Señales de entrada y elementos ajustables/de ajuste” (🔗 página 80).

Los nombres de los elementos entre corchetes representan los botones impresos en el mando a distancia.

<p><b>Presele. calib.</b> <b>[CALIBRATED PRESET]</b></p>	<p><b>Puede seleccionar el modo de visualización de la imagen que mejor se adapte al tipo de origen de vídeo o al entorno.</b> Puede guardar y usar distintos modos predefinidos para 2D/3D respectivamente.</p> <p><b>Cine Film 1:</b> calidad de imagen adecuada para reproducir imágenes con gran dinamismo y claridad; calidad habitual del positivo de película.</p> <p><b>Cine Film 2:</b> calidad de imagen adecuada para reproducir los colores densos y de gran tonalidad; calidad habitual en salas de cine.</p> <p><b>Referencia:</b> una configuración de calidad de imagen adecuada para reproducir de forma fiel la calidad original de la imagen, o para disfrutar de buena calidad de imagen sin tener que realizar ningún ajuste.</p> <p><b>TV:</b> calidad de imagen adecuada para ver programas de televisión, deportes, conciertos, etc.</p> <p><b>Foto:</b> calidad de imagen adecuada para proyectar imágenes fijas tomadas con una cámara digital.</p> <p><b>Juego:</b> calidad de imagen adecuada para juegos; colores de alta modulación y respuesta rápida.</p> <p><b>Cine brillante:</b> calidad de imagen adecuada para ver películas en entornos luminosos, como el salón.</p> <p><b>TV brillante:</b> calidad de imagen adecuada para ver programas de televisión, conciertos, deportes y otras imágenes de vídeo en un entorno luminoso, como el salón.</p> <p><b>Usuario:</b> puede usar el mando a distancia para ajustar la calidad de imagen y que se adapte a sus preferencias. El ajuste predeterminado de fábrica es el mismo que “Referencia”.</p> <p><b>Sugerencia</b> Cualquier ajuste realizado en la configuración de calidad de imagen se guarda para cada entrada.</p>
<p><b>Reiniciar</b></p>	<p>Restablece todos los valores seleccionados del modo Presele. calib. a los valores predeterminados (🔗 página 44).</p> <p><b>Sugerencia</b> El restablecimiento no afecta a los ajustes guardados en las opciones Personal 1 a 5 de “Temp. de color”. Para restablecer Ganancia o Polarización en Personal 1 a 5, utilice el botón RESET del mando a distancia en la pantalla de ajuste de Ganancia o Polarización.</p>

<p><b>Creación realidad [REALITY CREATION]</b></p>	<p><b>Ajusta el procesamiento del detalle y del ruido de las imágenes. (Función de superresolución)</b></p> <p><b>Sí:</b> aplica efectos de procesamiento de detalle y de ruido.</p> <p><b>Resolución:</b> si se aumenta este valor, la textura y el nivel de la imagen se vuelven más nítidos.</p> <p><b>Filtración ruido:</b> si se aumenta este valor, el ruido (dureza de la imagen) se hace menos evidente.</p> <p><b>Test: On/Off:</b> cambia entre “Sí” y “No” a una determinada frecuencia para comprobar el efecto de “Creación realidad”.</p> <p><b>Sugerencia</b></p> <p>La posición de visualización del estado durante la prueba funciona en combinación con el ajuste de “Posición de menú” (☞ página 53).</p> <p><b>No:</b> no se aplica la función “Creación realidad”.</p>
<p><b>Cine Negro Pro</b></p>	<p><b>Diafragma avan. [ADVANCED IRIS]</b></p> <p><b>Cambia la función de diafragma.</b></p> <p><b>Auto completo:</b> ajusta automáticamente la unidad para optimizar la apertura del iris en función del nivel de brillo de la fuente de entrada. Además, el procesado de señal que optimiza la expresión de gradación entre las partes más luminosas y las más oscuras expresa un amplio rango dinámico. Esto produce como resultado una imagen luminosa y con gran contraste.</p> <p><b>Auto limitado:</b> menor brillo que con la función Auto completo. Permite que la imagen se visualice correctamente en entornos oscuros.</p> <p><b>Manual:</b> ajusta manualmente el diafragma (fijo).</p> <div data-bbox="555 707 777 794" data-label="Image"> </div> <p><b>No:</b> desactiva la función diafragma (apertura).</p> <p><b>Control lámp.</b></p> <p><b>Cambia la salida de la lámpara.</b></p> <p><b>Alto:</b> aumenta el brillo y proyecta imágenes más brillantes.</p> <p><b>Bajo:</b> reduce el brillo y realiza el negro mediante la minimización del brillo.</p> <p><b>Sugerencia</b></p> <p>Si ajusta la opción en “Bajo” el ruido del ventilador se reduce y también el consumo de energía, por lo que la lámpara dura más.</p>
<p><b>Motionflow</b></p>	<p><b>Proy. Película</b></p> <p><b>Reproduce una imagen similar a la de las películas proyectadas.</b></p> <p>Útilice este ajuste como preferido en función del contenido de la imagen.</p> <p><b>Sí:</b> reduce las imágenes reflejadas.</p> <p><b>No:</b> el efecto de reducción de las imágenes reflejadas es menor que el ajuste “Sí”. La imagen se visualiza con más brillo.</p> <p><b>Mejora mov. [MOTION ENHANCER]</b></p> <p><b>Reproduce suavemente imágenes con movimientos rápidos sin generar imágenes reflejadas.</b></p> <p><b>Alto:</b> seleccione esta opción para obtener una calidad de imagen más suave que con “Bajo”.</p> <p><b>Bajo:</b> seleccione esta opción para obtener una calidad de imagen suave.</p> <p><b>No:</b> seleccione esta opción para no aplicar la función de mejora de movimiento.</p> <p><b>Sugerencia</b></p> <p>Es posible que algunas escenas contengan interferencias de señal digital. Si es el caso, ajuste esta función en “No”.</p>

<b>Contraste</b> <b>[CONTRAST]</b>	<b>Ajusta el contraste.</b> Los valores más altos indican un mayor contraste en las imágenes, mientras que los valores más bajos indican un contraste menor. Puede hacer ajustes pulsando CONTRAST +/- en el mando a distancia.
<b>Brillo</b> <b>[BRIGHTNESS]</b>	<b>Ajusta el brillo de la imagen.</b> Cuanto mayor sea el ajuste, mayor será el brillo de la imagen. Si el ajuste es menor, la imagen será más oscura. Puede hacer ajustes pulsando BRIGHTNESS +/- en el mando a distancia.
<b>Color</b>	<b>Ajusta la densidad de color.</b> Cuanto mayor sea el ajuste, mayor será la intensidad. Si el ajuste es menor, la intensidad será menor.
<b>Tonalidad</b>	<b>Ajusta el tono del color.</b> Cuanto mayor sea el ajuste, la imagen adquirirá un tono más verdoso. Cuanto menor sea el ajuste, la imagen adquirirá un tono más rojo.
<b>Temp. de color</b> <b>[COLOR TEMP]</b>	<b>Ajusta la temperatura del color.</b> <b>D93:</b> equivalente a 9.300 K de temperatura de color, normalmente usado en TV. El color blanco adquiere un tono azulado. <b>D75:</b> equivalente a 7.500 K de temperatura de color, usado como iluminador estándar auxiliar. Aporta un tono neutro entre “D93” y “D65”. <b>D65:</b> equivalente a 6.500 K de temperatura de color, usado como iluminador estándar. El color blanco adquiere un tono rojizo. <b>D55:</b> equivalente a 5.500 K de temperatura de color, usado como iluminador estándar auxiliar. El color blanco adquiere un tono incluso más rojizo. <b>Personal 1 a 5:</b> permite ajustar, establecer y almacenar la temperatura de color favorita. Puede ajustar las opciones Ganancia y Polarización de RGB. <b>La configuración predeterminada de fábrica es la siguiente.</b> <b>Personal 1:</b> igual que la configuración de temperatura de color “D93”. <b>Personal 2:</b> igual que la configuración de temperatura de color “D75”. <b>Personal 3:</b> igual que la configuración de temperatura de color “D65”. <b>Personal 4:</b> igual que la configuración de temperatura de color “D55”. <b>Personal 5:</b> ajuste que prioriza el brillo.
<b>Nitidez</b> <b>[SHARPNESS]</b>	<b>Define el contorno de la imagen, o reduce el ruido.</b> Cuanto mayor sea el ajuste, mayor será la nitidez de la imagen. Si el ajuste es menor, la imagen aparecerá con mayor suavidad, reduciéndose así el ruido. Puede hacer ajustes pulsando SHARPNESS +/- en el mando a distancia.



<p><b>Ajuste experto</b></p>	<p><b>x.v.Color</b>  <b>Establezca este elemento cuando reproduzca señales de vídeo x.v.Color.</b>  Establezca este elemento en “Sf” cuando conecte la unidad a equipos compatibles con x.v.Color y reproduzca señales de vídeo x.v.Color. Para ver información detallada sobre x.v.Color, consulte “Acerca de x.v.Color” (📖 página 64).</p> <p><b>Sugerencia</b>  Si ajusta x.v.Color en “Sf”, desactivará el ajuste de gamma.</p> <hr/> <p><b>Esp. de color [COLOR SPACE]</b>  <b>Convierte el espacio de color.</b>  <b>BT.709:</b> espacio de color ITU-R BT.709 que se utiliza para emisiones de alta definición de televisión o Blu-ray Disc. El espacio de color equivale a sRGB.  <b>Esp. de color 1:</b> espacio de color adecuado para ver programas de televisión e imágenes de vídeo, como deportes, conciertos, etc.  <b>Esp. de color 2:</b> espacio de color adecuado para ver programas de televisión, conciertos, deportes y otras imágenes de vídeo en un entorno luminoso, como el salón.  <b>Esp. de color 3:</b> espacio de color adecuado para ver películas.</p>
------------------------------	---

# Menú Imagen avanzada

El menú Imagen avanzada se utiliza para ajustar la imagen con más precisión.

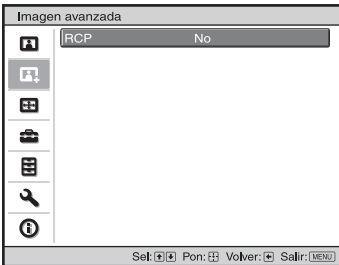

## RCP (Real Color Processing)

**Puede ajustar independientemente el color, el tono y el brillo de cada parte seleccionada de la imagen.**

**Usuario 1, Usuario 2, Usuario 3:** puede ajustar la imagen utilizando el Real Color Processing y almacenar la configuración. Una vez almacenada la configuración, puede ver la imagen con la calidad de imagen ajustada.

**No:** cancela esta función.

Para ver información detallada, consulte "Ajuste de la imagen usando procesado de color real". (☞ página 39)



# Menú Pantalla

El menú Pantalla se utiliza para ajustar la señal de entrada. Es posible ajustar el tamaño de la imagen y seleccionar el modo de aspecto, etc.

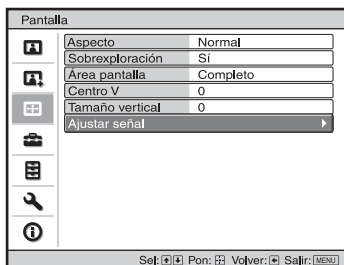





## Nota

Es posible que estos elementos no estén disponibles, según el tipo de señal de entrada. Para ver información detallada, consulte “Señales de entrada y elementos ajustables/de ajuste” (☞ página 80).

Los nombres de los elementos entre corchetes representan los botones impresos en el mando a distancia.

<b>Aspecto [ASPECT]</b>	<b>Establece la relación de aspecto de las imágenes que se mostrarán para la señal de entrada actual. (☞ página 29)</b>
	<p><b>Zoom amplio:</b> las imágenes con relación de aspecto 4:3 se proyectan naturalmente para llenar la pantalla. Las secciones superior e inferior de la imagen quedan cortadas.</p> <p><b>Zoom:</b> una relación de aspecto 4:3 se amplía vertical y horizontalmente en la misma proporción para llenar la pantalla. Las secciones superior e inferior quedan cortadas. Este modo está indicado para ver una imagen buzón.</p> <p>Si hay subtítulos, etc., en la parte inferior de la imagen no se visualizarán. Sólo se visualizan si se ajusta “Tamaño vertical” o “Centro V”. (☞ página 52)</p> <p><b>Normal:</b> muestra una imagen en toda la pantalla sin cambiar la relación de aspecto de la imagen recibida. Está indicado para imágenes 16:9 o 4:3.</p> <p><b>Extender:</b> las imágenes comprimidas a 4:3 se visualizan con relación de aspecto 16:9.</p> <p><b>Extender V:</b> las imágenes 2,35:1 se visualizan tras haberse cambiado a 16:9. Es el modo más indicado si se utilizan objetivos anamórficos disponibles en tiendas.</p> <p><b>Estrechar:</b> las imágenes se visualizan en su relación de aspecto original si se recibe una señal 16:3 o 4:3 con un objetivo anamórfico disponible en tiendas.</p> <p><b>Completo:</b> las imágenes originales se visualizan en toda la pantalla. Sólo cuando se introduce una señal de ordenador.</p> <p><b>Notas</b></p> <ul style="list-style-type: none"> <li>• Cuando se introduce una señal del ordenador, sólo es posible seleccionar “Normal” y “Completo”.</li> <li>• Cuando se introduce una señal 3D o si la opción “Sel. pantalla 2D-3D” del menú Función  está ajustada en “3D”, sólo es posible seleccionar “Normal” o “Estrechar”.</li> </ul>

<b>Sobreexploración</b>	<p><b>Ocultar los bordes de la imagen.</b>  <b>Sí:</b> los bordes de la imagen de entrada no se visualizan. Seleccione esta configuración cuando aparezca ruido a lo largo del borde de la imagen.  <b>No:</b> proyecta la imagen de entrada completa.</p> <p><b>Sugerencia</b>  Para mostrar la región visualizable dentro de las cuatro direcciones de la pantalla, consulte “En blanco” en el menú Instalación  (página 59).</p>
<b>Área pantalla</b>	<p><b>Selecciona el tamaño de la imagen cuando se sobreexplora una imagen Hi-Vision.</b>  <b>Completo:</b> expande la imagen a toda la pantalla.  <b>Directo:</b> no expande la imagen a toda la pantalla.</p>
<b>Centro V</b>	<p><b>Ajusta la imagen completa subiéndola y bajándola en la pantalla.</b>  Al aumentar el número seleccionado, la pantalla se desplaza hacia arriba, y al reducirlo, se desplaza hacia abajo.</p>
<b>Tamaño vertical</b>	<p><b>Reduce o amplía la imagen verticalmente.</b>  La pantalla se amplía al aumentar el valor de la configuración y se reduce al reducirse el valor de la configuración. Si no es posible ver los subtítulos de una película, etc., utilice esta opción junto con “Centro V”.</p>
<b>Ajustar señal</b>	<p><b>Puede ajustar la señal de entrada.</b>  <b>APA:</b> ajusta automáticamente “Fase”, “Pitch” y “Desplazamiento” a una posición adecuada para las señales de imagen procedentes de un ordenador.  <b>Fase:</b> ajusta la fase de punto y la fase de señal de ordenador de las imágenes procedentes de un ordenador. Ajusta la imagen en el punto en el que aparezca con mayor nitidez.  <b>Pitch:</b> ajusta el tamaño horizontal de la imagen procedente de un ordenador.  Al aumentar el número, la imagen se hace más ancha, y al reducirse se hace más estrecha. Ajuste la configuración correspondiente al número de puntos de la señal de entrada.  <b>Desplazamiento:</b> ajusta la posición de la imagen.  <b>H:</b> al aumentar el ajuste de H (horizontal), la imagen se desplazará a la derecha, y al reducirlo, se desplazará a la izquierda. Utilice / para ajustar la posición horizontal.  <b>V:</b> al aumentar el ajuste de V (vertical), la imagen se desplazará hacia arriba, y al disminuirlo, se desplazará hacia abajo. Utilice / para ajustar la posición vertical.</p>

# Menú Configuración

El menú Configuración se utiliza para cambiar la configuración preestablecida en fábrica, etc.

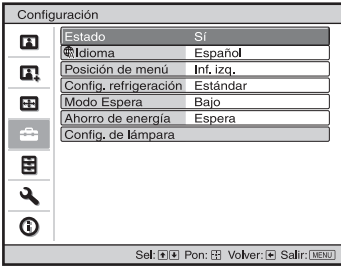

<b>Estado</b>	<b>Establece si se muestra o no la indicación en pantalla.</b> Establezca esta opción en “No” para desactivar las indicaciones en pantalla, excepto ciertos menús, el mensaje que aparece al apagar la alimentación y los mensajes de advertencia.
<b>Idioma</b>	<b>Selecciona el idioma que se utiliza en el menú y en las indicaciones en pantalla.</b> Los idiomas disponibles son: inglés, holandés, francés, italiano, alemán, español, portugués, ruso, sueco, noruego, japonés, chino (chino simplificado), chino (chino tradicional), coreano, tailandés y árabe.
<b>Posición de menú</b>	<b>Puede cambiar la posición en la que se mostrará el menú en la pantalla superior.</b> <b>Inf. izq.:</b> muestra el menú en el área inferior izquierda de la pantalla. <b>Centro:</b> muestra el menú en centro de la pantalla.
<b>Config. refrigeración</b>	<b>Utilice este elemento cuando utilice el proyector a altitudes elevadas.</b> <b>Alto:</b> utilice este ajuste cuando utilice el proyector a altitudes de 1.500 m o superiores. <b>Estándar:</b> utilice este ajuste cuando utilice el proyector a altitudes normales. <b>Nota</b> Cuando este elemento se establece en “Alto”, el ruido procedente del ventilador es ligeramente más alto debido a que el número de giros del ventilador aumenta.
<b>Modo Espera</b>	<b>Reduce el consumo de energía en espera.</b> Cuando se establece en “Estándar”, el consumo de energía en espera pasa a ser el normal. Cuando se establece en “Bajo”, se reduce el consumo de energía en espera. <b>Nota</b> Cuando este elemento se establece en “Bajo”, la función “Enc. aut. PJ” se desactiva (la función queda definida en “No” y deja de aparecer en el menú). (☞ página 56)

<b>Ahorro de energía</b>	<p><b>Establece el modo de ahorro de energía.</b></p> <p><b>Apagado lámp.:</b> la lámpara se apaga automáticamente y se reduce el consumo de energía si no se recibe ninguna señal durante 10 minutos. Si se recupera la señal o si se pulsa cualquier botón del panel de control o del mando a distancia, la lámpara se iluminará de nuevo. En Apagado lámp., el indicador ON/STANDBY se ilumina en color naranja. (☞ página 7)</p> <p><b>Espera:</b> la unidad se apaga automáticamente y el proyector entra en modo Espera si no se recibe ninguna señal durante 10 minutos.</p> <p><b>No:</b> se libera el modo de ahorro de energía.</p>
<b>Config. de lámpara</b>	<p><b>Cuando sustituya las lámparas, establezca la configuración de lámpara que desee. (☞ página 73)</b></p>

# Menú Función

El menú Función se utiliza para cambiar la configuración de las diversas funciones del proyector.

El menú Ajustes 3D se visualiza pulsando el botón 3D en el mando a distancia.



## Ajustes 3D

### Puede cambiar los ajustes de la función 3D.

**Sel. pantalla 2D-3D:** para cambiar las imágenes de vídeo a “2D” o a “3D”.

**Automático:** muestra imágenes de vídeo en 3D si se reciben señales HDMI con información 3D. Muestra imágenes de vídeo en 2D si se recibe cualquier otro tipo de señal.

**3D:** muestra imágenes de vídeo en 3D según el sistema 3D seleccionado en “Formato 3D”. No obstante, si el proyector recibe señales HDMI con información 3D, mostrará imágenes de vídeo en 3D en función del sistema 3D de las señales HDMI con información 3D.

**2D:** muestra imágenes de vídeo en 2D.

\* La información 3D es información adicional que se aplica al 3D. Algunas señales HDMI contienen información adicional para detectar 3D y otras señales HDMI no disponen de ninguna información.

**Formato 3D:** puede seleccionar este elemento pulsando ► en el mando a distancia al ajustar “Sel. pantalla 2D-3D” en “3D”. Ajuste el sistema 3D si las señales HDMI de entrada no incluyen información 3D.

**3D simulado:** convierte imágenes de vídeo en 2D en imágenes de vídeo en 3D. Este ajuste sólo se puede configurar en la entrada de señales HD.

- En función de la fuente de vídeo, es posible que el efecto de 3D simulado disminuya.
- Se ha demostrado que cada persona puede ver imágenes de vídeo en 3D de forma distinta.

**Lado a lado:** muestra las imágenes 3D tal como se reciben (antes de su conversión en secuenciales) en formato de pantalla dividida en izquierda y derecha.

**Encima-debajo:** muestra las imágenes 3D tal como se reciben (antes de su conversión en secuenciales) en formato de pantalla dividida arriba y abajo.

<p><b>Ajustes 3D</b></p>	<p><b>Brillo gafas 3D:</b> sirve para ajustar el brillo de la imagen cuando se ven imágenes de vídeo en 3D con las gafas 3D. Se puede seleccionar el brillo entre “Min”, “1”, “2”, “3” y “Max”.</p> <p><b>Ajuste prof. 3D:</b> sirve para ajustar la profundidad de las imágenes de vídeo en 3D en la pantalla. Este ajuste se puede llevar a cabo sólo si se selecciona un Formato 3D distinto de “3D simulado”.</p> <p style="text-align: center;"><b>Profundidad    -2    -1    0    +1    +2</b></p> <p style="text-align: center;"><b>Frontal ← Normal → Profundidad</b></p> <p>Se recomienda ajustar “Ajuste prof. 3D” en “0”. Es posible que se haga más difícil percibir las imágenes de vídeo en 3D en función del ajuste de “Ajuste prof. 3D”.</p> <p><b>Efecto 3D simulado:</b> sirve para ajustar el efecto 3D cuando se convierte contenido en 2D en imágenes de vídeo en 3D. Se puede seleccionar el efecto entre “Alto”, “Medio” y “Bajo”.</p> <p><b>Notas</b></p> <ul style="list-style-type: none"> <li>• La pantalla del menú aparece con un halo al visualizar imágenes de vídeo en 3D y se ve mejor con las gafas 3D.</li> <li>• Se recomienda utilizar un tamaño de pantalla de 100 a 120 pulgadas. Ver imágenes de vídeo en 3D en pantallas de más de 100 pulgadas puede reducir el efecto 3D.</li> </ul>
<p><b>Salida SINC 3D</b></p>	<p><b>Cambia la emisión de la señal del conector 3D SYNC.</b></p> <p><b>Estándar:</b> esta salida es adecuada para el transmisor de sincronización 3D incorporado y el transmisor de sincronización 3D externo TMR-PJ2 (no suministrado). Este modo corresponde al ajuste predeterminado.</p> <p><b>Opción:</b> seleccione este modo para conectar un transmisor distinto al TMR-PJ2.</p> <p><b>Nota</b></p> <p>Si selecciona “Opción”, utilice el cable de conversión suministrado. La disponibilidad de los transmisores compatibles varía en función del país o la región.</p>
<p><b>Ajuste HDMI</b></p>	<p><b>Puede cambiar los ajustes de la función Control por HDMI.</b></p> <p><b>Control por HDMI:</b> selecciona si se activa la función Control por HDMI cuando los conectores HDMI 1 y HDMI 2 se conectan a equipos compatibles con Control por HDMI.</p> <p>Cuando se ajusta en “Sí”, está disponible lo siguiente.</p> <ul style="list-style-type: none"> <li>• El funcionamiento del proyector y el del equipo compatible con Control por HDMI conectado se sincronizarán entre sí.</li> <li>• El ajuste de Control por HDMI del equipo Sony (amplificador de AV, vídeo, etc.), que es compatible con “Control por HDMI - Ajuste fácil”*, también tendrá efecto.</li> </ul> <p><b>App. aut. dsp.:</b> establece si también se apaga la alimentación del equipo compatible con Control por HDMI conectado cuando se apaga la alimentación del proyector.</p> <p>Cuando se ajusta en “Sí”, el equipo se sincroniza y se apaga cuando se apaga la alimentación del proyector.</p> <p><b>Enc. aut. PJ:</b> seleccione si desea conectar el proyector con el equipo compatible con Control por HDMI.</p> <p>Cuando se ajusta en “Sí”, la alimentación del proyector se enciende automáticamente cuando se enciende la alimentación del equipo conectado, o cuando se realiza alguna operación tal como la reproducción.</p> <p><b>Nota</b></p> <p>Para activar esta función, establezca “Modo Espera” (☞ página 53) del menú Configuración  en “Estándar” y, a continuación, establezca “Enc. Aut. PJ” en “Sí”. Para ver información detallada, consulte “Acerca del Control por HDMI” (☞ página 63).</p>

<p><b>Ajuste HDMI</b></p>	<p><b>Lista dispos.:</b> muestra todos los equipos compatibles con Control por HDMI conectados al proyector.          Cuando se selecciona “Habilitar”, el ajuste de Control por HDMI del equipo Sony (amplificador de AV, vídeo, etc.), que es compatible con “Control por HDMI - Ajuste fácil”, también tendrá efecto.</p> <div data-bbox="487 233 902 611" style="border: 1px solid black; padding: 5px; margin: 10px auto; width: fit-content;"> <p style="text-align: center; margin: 0;">Lista dispos.</p> <table border="1" style="width: 100%; border-collapse: collapse;"> <thead> <tr> <th style="text-align: left;">Entrada</th> <th style="text-align: left;">Dispositivo</th> <th style="text-align: left;">Tipo</th> </tr> </thead> <tbody> <tr> <td>HDMI 1</td> <td>Reproductor 1</td> <td>BD</td> </tr> <tr> <td>HDMI 2</td> <td>Reproductor 2</td> <td>DVD</td> </tr> </tbody> </table> <p style="font-size: small; margin-top: 10px;">Habilitar configuración HDMI para los dispositivos conectados.          Antes de habilitar la configuración, encienda los dispositivos.          Para dispositivos no reconocidos, compruebe la conf. de su lado.</p> <p style="text-align: center; margin: 5px 0;"><input type="button" value="Habilitar"/></p> <p style="text-align: right; font-size: x-small; margin: 0;">Pon: [ ] Volver: [MENU]</p> </div> <p>* “Control por HDMI - Ajuste fácil” es una función que hace también efectivo el ajuste Control por HDMI del equipo conectado a la entrada HDMI del proyector cuando es efectivo el ajuste Control por HDMI del proyector. Esta función solamente está disponible entre equipos Sony compatibles, y es posible que algunos equipos no sean compatibles.          A pesar de que algunos equipos de terceros pueden ser compatibles, no se garantiza que esta operación se pueda realizar en equipos que no sean de Sony.</p>	Entrada	Dispositivo	Tipo	HDMI 1	Reproductor 1	BD	HDMI 2	Reproductor 2	DVD
Entrada	Dispositivo	Tipo								
HDMI 1	Reproductor 1	BD								
HDMI 2	Reproductor 2	DVD								
<p><b>Rango din. HDMI</b></p>	<p><b>Ajuste el nivel de entrada de los conectores HDMI 1 y HDMI 2. Automático:</b> ajusta el nivel de entrada de vídeo automáticamente.  <b>Limitado:</b> el nivel de entrada de vídeo se ajusta para señales de 16-235.  <b>Completo:</b> el nivel de entrada de vídeo se ajusta para señales de 0-255.</p> <p><b>Nota</b></p> <p>Si el ajuste de salida de vídeo del dispositivo HDMI conectado no se establece correctamente, las partes brillantes y oscuras del vídeo pueden aparecer demasiado brillantes o demasiado oscuras.</p>									
<p><b>Búsq. ent. auto.</b></p>	<p><b>Ocultar los terminales de entrada sin entrada de señal.</b>          Cuando se ajusta en “Sf”, los terminales sin señal de entrada no aparecen en la pantalla de visualización de terminales al pulsar INPUT.          Establezca esta opción en “No” si desea visualizar todos los terminales de entrada. (☞ página 27)</p>									
<p><b>Fondo</b></p>	<p><b>Selecciona el color de fondo de la pantalla cuando no se introduce ninguna señal.</b>          Puede ajustar el color de fondo en “Negro” o en “Azul”.</p>									
<p><b>Bloqueo ajustes</b></p>	<p>Bloquea los ajustes de las opciones de los menús, para evitar errores del usuario. (☞ página 58)  <b>No:</b> cancela la función Bloqueo ajustes.  <b>Nivel A:</b> borra 20 elementos del menú en la pantalla.  <b>Nivel B:</b> además de los elementos borrados por Nivel A, esta opción borra de la pantalla otros 15 elementos.</p>									

## Elementos bloqueados por Bloqueo ajustes

### Nivel A, B

<b>Menú Imagen</b>	
	<ul style="list-style-type: none"> <li>• Reiniciar</li> <li>• Creación realidad</li> <li>• Diafragma avan.</li> <li>• Control lámp.</li> <li>• Proy. Película</li> <li>• Mejora mov.</li> <li>• Contraste</li> <li>• Brillo</li> <li>• Color</li> <li>• Tonalidad</li> <li>• Temp. de color</li> <li>• Nitidez</li> <li>• NR</li> <li>• MPEG NR</li> <li>• Modo Film</li> <li>• Potenc. Contraste</li> <li>• Corr. Gamma</li> <li>• x.v.Color</li> <li>• Esp. de color</li> </ul>
<b>Menú Imagen avanzada</b>	
	<ul style="list-style-type: none"> <li>• RCP</li> </ul>

### Nivel B



<b>Menú Configuración</b>	
	<ul style="list-style-type: none"> <li>• Estado</li> <li>• Idioma</li> <li>• Posición de menú</li> <li>• Config. refrigeración</li> <li>• Modo Espera</li> <li>• Ahorro de energía</li> <li>• Config. de lámpara</li> </ul>
<b>Menú Función</b>	
	<ul style="list-style-type: none"> <li>• Salida SINC 3D</li> <li>• Ajuste HDMI</li> <li>• Rango din. HDMI</li> <li>• Búsq. ent. auto.</li> <li>• Fondo</li> </ul>
<b>Menú Instalación</b>	
	<ul style="list-style-type: none"> <li>• Trapezoide V</li> <li>• Inversión imagen</li> <li>• En blanco</li> <li>• Alineac. panel</li> </ul>

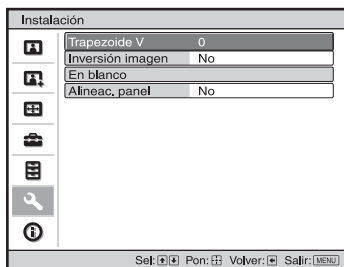

# Menú Instalación

El menú Instalación se utiliza para cambiar la configuración de la instalación.



<b>Trapezoide V</b>	<p><b>Corrige la distorsión vertical trapezoidal de la imagen.</b>  <b>Si la parte inferior del trapecoide es más larga que la superior</b>          (  ): establece un valor inferior (dirección -).  <b>Si la parte superior del trapecoide es más larga que la inferior</b>          (  ): establece un valor superior (dirección +).</p> <p><b>Nota</b></p> <p>Según la posición de imagen ajustada con la función de desplazamiento del objetivo, es posible que cambie la relación de aspecto de la imagen, respecto a la original, o que se distorsione la imagen con el ajuste de Trapezoide V.</p>								
<b>Inversión imagen</b>	<p><b>Invierte la imagen de la pantalla en dirección horizontal, vertical o ambas.</b>  <b>No:</b> la imagen no se invierte.  <b>HV:</b> invierte la imagen horizontal y verticalmente.  <b>H:</b> invierte la imagen horizontalmente.  <b>V:</b> invierte la imagen verticalmente.          Utilice este elemento para realizar la instalación para la proyección hacia atrás o la instalación en el techo.</p>								
<b>En blanco</b>	<p><b>Esta función permite ajustar la región de presentación dentro de las cuatro direcciones de la pantalla.</b>          Seleccione el borde que desee ajustar resaltando Izquierda, Derecha, Arriba o Abajo con los botones ↑/↓.          Ajuste el valor de En blanco con los botones ←/→.</p> <div data-bbox="557 1190 829 1347" data-label="Image"> <p>The screenshot shows the 'En blanco' menu with the following settings:</p> <table border="1"> <tr> <td>Izquierda:</td> <td>2</td> </tr> <tr> <td>Derecha:</td> <td>3</td> </tr> <tr> <td>Arriba:</td> <td>2</td> </tr> <tr> <td>Abajo:</td> <td>3</td> </tr> </table> <p>At the bottom, there are navigation buttons: Set, Ajustar, and Pon.</p> </div> <p><b>Nota</b></p> <p>Cuando se ajusta al mismo tiempo “En blanco” y “Trapezoide V”, la función “En blanco” no se puede ajustar correctamente. Cuando utilice la función “En blanco”, asegúrese de establecer “Trapezoide V” en “0”.</p>	Izquierda:	2	Derecha:	3	Arriba:	2	Abajo:	3
Izquierda:	2								
Derecha:	3								
Arriba:	2								
Abajo:	3								

## Alineac. panel

Esta función le permite ajustar las diferencias de color de los caracteres o de la imagen.

Cuando se establece en "Sí", es posible ajustar "Ajuste color" y "Ajuste patrón".

**Ajuste elem.:** seleccione a continuación cómo hacer los ajustes.

**Desplazamiento:** desplaza la imagen completa para hacer los ajustes.

**Zona:** selecciona el intervalo deseado para hacer los ajustes.

**Ajuste color:** asigna el color deseado para ajustar las diferencias de color. Seleccione "R" (Rojo) o "B" (Azul) para hacer ajustes basados en "G" (Verde).

**Ajuste patrón:** seleccione "R/G" (Rojo y verde) o "R/G/B" (Blanco, todos los colores) cuando "Ajuste color" sea "R" (Rojo). Seleccione "B/G" (Azul y verde) o "R/G/B" (Blanco, todos los colores) cuando "Ajuste color" sea "B" (Azul).

**Ajuste:** el ajuste de desplazamiento y el ajuste de zona del color seleccionado en "Ajuste color" pueden realizarse con los botones  $\leftarrow/\rightarrow$ ,  $\uparrow/\downarrow$ .

**Cuando se seleccione "Desplazamiento":** asigne la configuración de la dirección horizontal (H) con los botones  $\leftarrow/\rightarrow$  y la de la dirección vertical (V) con los botones  $\uparrow/\downarrow$  de la pantalla de ajuste de desplazamiento.

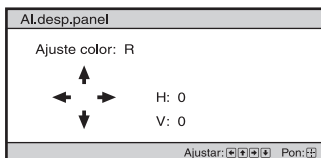

**Cuando se seleccione "Zona":** seleccione la posición a ajustar con los botones

$\leftarrow/\rightarrow$  para la posición horizontal (posición H) y los botones  $\uparrow/\downarrow$  para la posición vertical (posición V) y, a continuación, presione  $\oplus$ .

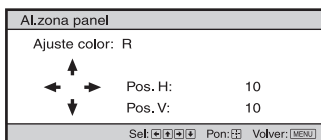

Seleccione la cantidad a ajustar con los botones  $\leftarrow/\rightarrow$  para la dirección horizontal (dirección H) y los botones  $\uparrow/\downarrow$  para la dirección vertical (dirección V). Puede seleccionar de nuevo la posición de ajuste presionando  $\oplus$ .

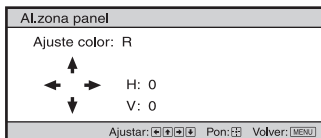

**Reiniciar:** vuelve a la configuración de fábrica.

### Nota

Según los ajustes anteriores, es posible que los colores pierdan homogeneidad o que cambie la resolución.

# Menú Información

El menú Información muestra el nombre de modelo, el número de serie, las frecuencias horizontal y vertical de la señal de entrada y las horas de uso acumuladas de la lámpara.

Información

Nombre de modelo	VPL-HW55ES	Nombre del modelo: VPL-HW55ES
N° de Serie	9999999	N° de Serie
fH / fV	26,973 kHz / 23,974 Hz	N° de memoria
	N° 20	Tipo de señal
	1080/24p	
	Compres. Fotograma	
Contador lámpara	1234 H	

Set: [F4] Pon: [F5] Salir: [MENU]

<b>Nombre de modelo</b>	Muestra el nombre del modelo (VPL-HW55ES).
<b>N° de Serie</b>	Muestra el número de serie.
<b>fH (frecuencia horizontal)</b>	Muestra la frecuencia horizontal de la señal de entrada.
<b>fV (frecuencia vertical)</b>	Muestra la frecuencia vertical de la señal de entrada.
<b>N° de memoria</b>	Muestra el número de memoria predefinida de la señal de entrada.
<b>Tipo de señal</b>	Muestra el tipo de señal de entrada. Si se reciben señales de entrada con información 3D, se muestra el tipo de las señales de entrada y el formato 3D.
<b>Contador lámpara</b>	Indica cuánto tiempo ha estado encendida la lámpara (uso total).

## Notas

- Es posible que fH (frecuencia horizontal) y fV (frecuencia vertical) no se muestren, según la señal de entrada utilizada en el proyector.
- No es posible modificar las indicaciones de la lista anterior.

## Acerca del n° de memoria predefinida

Este proyector dispone de 31 tipos de datos preestablecidos para señales de entrada (la memoria predefinida). Al introducirse una señal predefinida, el proyector detecta automáticamente el tipo de señal y recupera los datos correspondientes a la misma de la memoria predefinida con el fin de ajustarla y obtener una imagen óptima. El número de memoria y el tipo de señal se muestran en el menú Información .

También es posible ajustar los datos preestablecidos mediante el menú Pantalla .

Este proyector contiene 20 memorias de usuario diferentes, además de las memorias predefinidas que se usan para la entrada de señales analógicas de ordenador. Puede guardar en estas memorias de usuario las señales de entrada que no estén preestablecidas. Si se introduce una señal no preestablecida por primera vez, se muestra un número de memoria 0. Cuando se ajustan los datos de la señal en el menú Pantalla , se registran en el proyector. Si se registran más de 20 memorias de usuario, la memoria más reciente siempre sobrescribirá la más antigua.

Consulte la tabla de la página 77 para averiguar si la señal está registrada en la memoria predefinida.

### Nota

Cuando la relación de aspecto de la señal de entrada no coincide con el tamaño de la pantalla, una parte de la pantalla se muestra en negro.

En esta sección se describen otras funciones, cómo solucionar los problemas, cómo cambiar la lámpara y el filtro de aire, etc.

## Acerca del Control por HDMI

### ¿Qué es el Control por HDMI?

Control por HDMI es una función de control mutuo estándar HDMI que utiliza una especificación HDMI CEC (Consumer Electronics Control). Conectando diversos equipos compatibles con Control por HDMI, tales como un reproductor de Blu-ray Disc con disco duro, un reproductor/grabador de DVD, un amplificador de AV, etc. a un TV compatible con Control por HDMI o a un proyector con un cable HDMI, el equipo conectado se sincronizará con el TV o el proyector cuando se haga funcionar cualquiera de ellos.

### Uso de la función Control por HDMI

- Conecte y asigne de la manera adecuada los ajustes de cada equipo.
- No apague la alimentación principal del equipo.
- Establezca el ajuste de entrada del proyector en la entrada HDMI a la que está conectado el equipo.
- Compruebe si la imagen del equipo aparece correctamente en el proyector.

### Conexión de un equipo compatible con Control por HDMI

Utilice un cable HDMI para conectar el proyector y el equipo compatible con Control por HDMI. Utilice un cable que haya obtenido el logotipo HDMI.

### Configuración del Control por HDMI

Asegúrese de asignar las conexiones adecuadas tanto al proyector como al equipo compatible con control por HDMI conectado al proyector. Para ver la configuración del proyector, consulte la página 56. Para ver la configuración del equipo compatible con control por HDMI conectado al proyector, consulte sus instrucciones de funcionamiento. Cuando se conecta un equipo compatible con “Control por HDMI - Ajuste fácil” a la entrada HDMI del proyector, si se activa el ajuste de la función Control por HDMI del proyector, también se activará el ajuste de la función Control por HDMI del equipo conectado.

### Qué puede hacer con el Control por HDMI

- Al activar o iniciar la reproducción en el equipo conectado, el proyector se encenderá, y el ajuste de entrada pasará automáticamente al terminal del equipo conectado.
- Al apagar la alimentación del proyector, también se apagará automáticamente la alimentación del equipo conectado.
- Al cambiar el ajuste de idioma del proyector, el ajuste de idioma del equipo conectado cambiará también, automáticamente, al mismo idioma.

#### Notas

- Las funciones disponibles de Control por HDMI varían en función de cada equipo. Consulte las instrucciones de funcionamiento de cada equipo.
- Puede estar disponible cierto grado de sincronización con equipos de otras marcas que tengan funciones similares, pero no se garantiza.

---

## Acerca de x.v.Color

- “x.v.Color” es un nombre promocional que se da a los productos que tienen la capacidad de representar un espacio de color amplio basado en las especificaciones xvYCC, y es una marca comercial de Sony Corporation.
- xvYCC es un estándar internacional de especificaciones técnicas del espacio de color de gama extendida para las señales de vídeo. La gama de color xvYCC es más amplia que la de sRGB, que se utiliza con el sistema de televisión actual.

---

## Acerca de la función 3D simulado

- Utilice la función 3D simulado teniendo en cuenta que la imagen se verá de manera diferente a las imágenes originales, ya que esta función convierte las imágenes de vídeo.
- Tenga en cuenta que si se utiliza el proyector de forma comercial o para la exhibición pública, la visualización de imágenes de vídeo en 2D como imágenes de vídeo en 3D mediante la conversión a 3D simulado puede constituir una infracción de los derechos de los autores o de los productores, que gozan de protección legal.

# Solución de problemas



Si el proyector parece no funcionar correctamente, intente diagnosticar y corregir el problema utilizando las siguientes instrucciones. Si el problema no se soluciona, consulte con personal especializado de Sony.



## Alimentación

Síntoma	Causa y solución
La alimentación no se activa.	<ul style="list-style-type: none"> <li>→ Es posible que la alimentación no se active si la apaga con el interruptor I/⏻ (encendido/espera) y la vuelve a encender en un corto periodo de tiempo. Después de 1 minuto, aproximadamente, encienda la alimentación.</li> <li>→ Cierre firmemente la cubierta de la lámpara y, a continuación, apriete los tornillos. (🔗 página 72)</li> <li>→ Cierre firmemente el soporte del filtro. (🔗 página 73)</li> <li>→ Compruebe los indicadores de advertencia. (🔗 página 68)</li> </ul>
La unidad se apaga de repente.	<ul style="list-style-type: none"> <li>→ Compruebe que “Ahorro de energía” en el menú Configuración  está ajustado en “Espera”. (🔗 página 54)</li> <li>→ Ajuste “Ahorro de energía” en “No”.</li> </ul>



Otros

## Imagen

Síntoma	Causa y solución
Sin imagen.	<ul style="list-style-type: none"> <li>→ Compruebe que ha realizado las conexiones adecuadas. (🔗 página 21)</li> <li>→ Seleccione correctamente la fuente de entrada mediante el botón INPUT. (🔗 página 27)</li> <li>→ Establezca la señal del ordenador que se enviará desde un monitor externo.</li> <li>→ Ajuste el ordenador para que envíe la señal solamente a un monitor externo.</li> </ul>
La imagen tiene sombras.	→ Las imágenes de vídeo se están procesando en 3D. Vea las imágenes de vídeo en 3D con las gafas 3D o ajuste la opción “Sel. pantalla 2D-3D” en “2D” (🔗 página 55).
El área brillante de la imagen puede hacerse menos clara, y los textos pueden difuminarse. (Cuando se introduce una señal de vídeo HDMI)	→ Cambie el nivel de salida RGB del equipo conectado o cambie la opción Rango din. HDMI de la unidad (🔗 página 57).
Es posible que los textos se difuminen cuando se conecte un ordenador. (Cuando se introduce una señal de ordenador)	→ Este síntoma puede producirse cuando se introduce una señal diferente de la del estándar HDMI. Ajuste “Nitidez” en el menú Imagen  , o bien ajuste “Rango din. HDMI” en “Limitado” en el menú Función  . (🔗 páginas 47, 57)
La imagen es demasiado oscura.	→ Ajuste correctamente “Contraste” o “Brillo” en el menú Imagen  . (🔗 página 47)
La imagen no es nítida.	<ul style="list-style-type: none"> <li>→ Ajuste el foco. (🔗 página 19)</li> <li>→ Se ha acumulado condensación en el objetivo. Deje el proyector encendido durante unas 2 horas.</li> </ul>

Síntoma	Causa y solución
La imagen parpadea.	<ul style="list-style-type: none"> <li>→ Para ver imágenes procedentes de un ordenador, active “APA” y ajuste la señal de entrada actual.</li> <li>→ Ajuste correctamente “Fase” para “Ajustar señal” en el menú Pantalla . (📖 página 52)</li> </ul>
El color de los caracteres o de la imagen no es el adecuado.	→ Seleccione el registro de color que desee en “Alineac. panel” en el menú Instalación  . (📖 página 60).
La imagen permanece en la pantalla (retención de imagen).	→ Cuando se muestren imágenes muy contrastadas sin movimiento durante un periodo largo de tiempo, es posible que haya cierta retención de imagen en la pantalla. Esto solamente ocurre temporalmente. Si se apaga la alimentación durante unos momentos se eliminará la imagen retenida.

## Indicación en pantalla

Síntoma	Causa y solución
La indicación en pantalla no aparece.	<ul style="list-style-type: none"> <li>→ Establezca en “Sí” la opción “Estado” del menú Configuración . (📖 página 53)</li> <li>→ Compruebe si el indicador ON/STANDBY se ilumina en verde. El indicador ON/STANDBY parpadea mientras se enciende el proyector. No utilice el proyector hasta que el indicador no se ilumine en color verde.</li> </ul>
El nombre del modelo no desaparece de la pantalla. O bien, se muestra constantemente el modo de demostración.	→ El modo de presentación del proyector puede establecerse en el momento de la compra. Consulte con el distribuidor local o con personal cualificado de Sony.
Los terminales de entrada no aparecen.	→ Establezca en “No” la opción “Búsq. ent. auto.” del menú Función  . (📖 página 57)

## Mando a distancia

Síntoma	Causa y solución
El mando a distancia no funciona.	<ul style="list-style-type: none"> <li>→ Es posible que las pilas estén agotadas. Sustitúyalas por unas nuevas. (📖 página 10)</li> <li>→ Inserte las pilas con las polaridades correctas. (📖 página 10)</li> <li>→ Si hay una lámpara fluorescente cerca del detector del mando a distancia, es posible que el proyector funcione de forma incorrecta o inadvertida.</li> <li>→ Confirme la posición del detector del mando a distancia en el proyector. (📖 página 7)</li> <li>→ Si utiliza el transmisor de sincronización 3D opcional y lo orienta hacia el detector del mando a distancia de la unidad, es posible que el mando a distancia no funcione correctamente.</li> </ul>



## Imágenes de vídeo en 3D

Síntoma	Causa y solución
La imagen de vídeo no parece una imagen de vídeo en 3D.	<ul style="list-style-type: none"> <li>→ Compruebe si las gafas 3D están encendidas (☞ página 33).</li> <li>→ Asegúrese de que la batería de las gafas 3D esté cargada.</li> <li>→ Compruebe si la fuente de entrada es HDMI.</li> <li>→ Ajuste “Sel. pantalla 2D-3D” en “Automático” o “3D” (☞ página 55).</li> <li>→ Verifique si las señales de entrada son señales 3D compatibles (☞ página 82).</li> <li>→ Si el equipo 3D conectado no envía señales 3D al proyector, trate de reiniciar el equipo 3D conectado para solucionar el problema.</li> <li>→ Si la posición de visionado o de instalación del proyector está demasiado lejos de la pantalla, es posible que las gafas 3D no muestren las imágenes correctamente (☞ página 34).</li> <li>→ Si utiliza el transmisor de sincronización 3D opcional, compruebe si está colocado dentro del alcance especificado (☞ página 24).</li> <li>→ El tamaño de la pantalla no es el adecuado. Ajuste la ampliación del zoom a un nivel bajo o vea las imágenes lo más alejado posible de la pantalla (☞ página 88).</li> </ul>

Otros

## Otros

Síntoma	Causa y solución
El ventilador hace ruido.	<ul style="list-style-type: none"> <li>→ Compruebe la configuración de “Config. refrigeración” en el menú Configuración . (☞ página 53)</li> <li>→ Asegúrese de que la temperatura de la habitación no sea demasiado alta.</li> <li>→ Compruebe las condiciones de instalación. (☞ página 12) El número de giros del ventilador aumenta para mantener la fiabilidad de los componentes del proyector cuando la temperatura de la habitación es superior a lo normal. El ruido del ventilador se hace ligeramente más fuerte. La temperatura normal aproximada es de 25°C.</li> </ul>
No es posible ajustar el desplazamiento del objetivo.	<ul style="list-style-type: none"> <li>→ El desplazamiento del objetivo no se puede ajustar más allá del intervalo de movimiento. Ajuste el desplazamiento del objetivo dentro del intervalo de movimiento (☞ página 19).</li> </ul>
El proyector y el equipo conectado se encienden y se apagan, reproducen y funcionan simultáneamente.	<ul style="list-style-type: none"> <li>→ “Control por HDMI”, “Apg. aut. dsp.” y “Enc. aut. PJ” están establecidas en “Sí”. Establézcalas en “No”. Para ver información detallada, consulte “Ajuste HDMI” (☞ página 56).</li> </ul>

## Indicadores de aviso

El indicador ON/STANDBY o LAMP/COVER se enciende o parpadea si el proyector tiene algún problema.

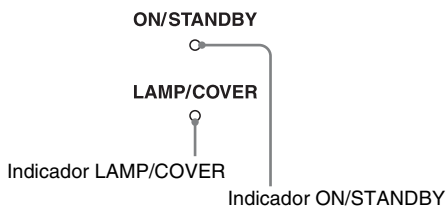

Síntoma	Causa y solución
LAMP/COVER parpadea en rojo. (Una frecuencia de repetición de 2 flashes)	<ul style="list-style-type: none"> <li>→ Cierre firmemente la cubierta de la lámpara y, a continuación, apriete los tornillos. (☞ página 72)</li> <li>→ Cierre firmemente el soporte del filtro. (☞ página 73)</li> </ul>
LAMP/COVER parpadea en rojo. (Una frecuencia de repetición de 3 flashes)	<ul style="list-style-type: none"> <li>→ La lámpara ha llegado al final de su vida útil. Sustituya la lámpara. (☞ página 71)</li> <li>→ La lámpara ha alcanzado una alta temperatura. Espere a que se enfríe la lámpara y, a continuación, encienda de nuevo la alimentación.</li> </ul>
ON/STANDBY parpadea en rojo. (Una frecuencia de repetición de 4 flashes)	<ul style="list-style-type: none"> <li>→ El ventilador está averiado. Consulte con personal especializado de Sony.</li> </ul>
ON/STANDBY parpadea en rojo. (Una frecuencia de repetición de 2 flashes)	<ul style="list-style-type: none"> <li>→ La temperatura interna es anormalmente alta. Compruebe que no haya nada bloqueando los orificios de ventilación y si el proyector se está utilizando a altitudes elevadas.</li> </ul>
ON/STANDBY parpadea en rojo. (Una frecuencia de repetición de 6 flashes)	<ul style="list-style-type: none"> <li>→ Pulse el interruptor I/⏻ (encendido/espera) para encender el proyector. Si no está encendida la alimentación, desconecte el cable de alimentación CA y, a continuación confirme que la lámpara ON/STANDBY esté apagada. Después de unos 10 segundos, conecte de nuevo el cable de alimentación de CA y encienda de nuevo la alimentación. Si los indicadores continúan iluminándose, hay un problema en el sistema eléctrico. Consulte con personal especializado de Sony.</li> </ul>

### Nota

Si empieza a parpadear un indicador de advertencia diferente de los anteriores y el síntoma persiste incluso después de completar los métodos anteriores, consulte al personal cualificado de Sony.

## Mensajes de advertencia

Mensaje	Causa y solución
Temperatura alta! Apag. 1min.	<ul style="list-style-type: none"> <li>→ Desactive la alimentación.</li> <li>→ Compruebe que nada bloquee los orificios de ventilación. (☞ página 13)</li> </ul>
Frecuencia fuera de rango!	<ul style="list-style-type: none"> <li>→ Frecuencia fuera de rango. Introduzca una señal que se encuentre dentro del margen aceptable de frecuencias del proyector. (☞ página 77)</li> </ul>
Por favor, cambie la lámpara/filtro.	<ul style="list-style-type: none"> <li>→ Es necesario sustituir la lámpara. Sustituya la lámpara. (☞ página 71)</li> <li>→ Sustituya también el filtro de aire. Reinicie la limpieza de los orificios de ventilación (entrada). (☞ página 71)</li> </ul> <p>Si aparece de nuevo este mensaje después de sustituir la lámpara y el filtro, el proceso de sustitución de la lámpara no se ha completado. Compruebe el proceso de sustitución de la lámpara. (☞ página 71)</p> <p><b>Nota</b></p> <p>Para borrar este mensaje, pulse una vez cualquier botón del mando a distancia o del panel de control del proyector.</p>
Por favor limpie el filtro.	<ul style="list-style-type: none"> <li>→ Es hora de limpiar el filtro de aire. Limpie el filtro de aire. (☞ página 74)</li> </ul> <p><b>Nota</b></p> <p>Para borrar este mensaje, pulse una vez cualquier botón del mando a distancia o del panel de control del proyector.</p>
Por favor limpie el filtro. Terminó? Sí No	<ul style="list-style-type: none"> <li>→ Es hora de limpiar el filtro de aire. Limpie el filtro de aire. (☞ página 74)</li> <li>→ Si limpió el filtro de aire, seleccione “Sí”. Si no limpió el filtro de aire, seleccione “No”.</li> </ul>
Temperatura del proyector alta. Config. refrig. debe ser “Alto” si se usa el proyector en altura.	<ul style="list-style-type: none"> <li>→ Asegúrese de que los orificios de ventilación de la unidad no estén cubiertos. (☞ página 7)</li> <li>→ Cuando utilice el proyector en zonas de altitud elevada, establezca Config. refrigeración en “Alto”. (☞ página 53)</li> </ul> <p><b>Nota</b></p> <p>Cuando la temperatura dentro del proyector continúa siendo alta, Config. refrigeración cambia a “Alto” durante 1 minuto y la velocidad del ventilador aumenta.</p>
Ajustado modo Ahorro energía. La lámpara se apagará autm. en 1 m.	<ul style="list-style-type: none"> <li>→ “Ahorro de energía” está ajustado en “Apagado lámp.”. (☞ página 54)</li> </ul> <p><b>Nota</b></p> <p>Si no se recibe ninguna señal, la lámpara se apaga tras 1 minuto.</p>

Mensaje	Causa y solución
Ajustado modo Ahorro energía. El proyector pasará a espera en 1m.	<p>→ “Ahorro de energía” está ajustado en “Espera”. (🔗 página 54)</p> <p><b>Nota</b></p> <p>Si no se recibe ninguna señal, la unidad se apaga tras 1 minuto y el proyector entra en modo de espera.</p>

## Mensajes de precaución

Mensaje	Causa y solución
x↔	→ No hay señal de entrada en la entrada seleccionada. Compruebe las conexiones. (🔗 página 21)
No aplicable!	<p>→ Pulse el botón adecuado.</p> <p>→ La operación que activa el botón está prohibida actualmente.</p>
Bloque ajustes act.	→ “Bloqueo ajustes” está ajustado en “Nivel A” o “Nivel B”. (🔗 página 57)

# Sustitución de la lámpara y del filtro de aire, y limpieza de los orificios de ventilación (entrada)

## Herramientas que necesita para empezar:

- Lámpara de proyector LMP-H202 (opcional)
- Destornillador Phillips estándar
- Paño (como protección contra arañazos)

La lámpara que se utiliza como fuente de luz tiene una determinada vida útil. Cuando la luz de la lámpara pierde intensidad, el balance de color de la imagen se vuelve extraño, o aparece el mensaje “Por favor, cambie la lámpara/filtro.”, es posible que la lámpara esté agotada. Sustituya inmediatamente la lámpara por una nueva.

Utilice una lámpara de proyector LMP-H202 como lámpara de repuesto.

El filtro de aire se suministra con la lámpara de proyector LMP-H202. Cuando reemplace la lámpara será también el momento de reemplazar el filtro del aire.

Siempre que reemplace la lámpara, asegúrese de reemplazar el filtro del aire por uno nuevo. Limpie también los orificios de ventilación (entrada).

## Precaución

- La lámpara continúa estando caliente después de haber apagado el proyector con el interruptor I/⏻ (encendido/espera). Si toca la lámpara, puede quemarse los dedos. Antes de sustituir la lámpara, espere al menos 1 hora hasta que se enfríe.
- No toque la superficie del objetivo. Si la toca, limpie las huellas con un paño suave.
- Ponga especial cuidado al reemplazar la lámpara cuando el proyector esté instalado en el techo.
- Al retirar la unidad de la lámpara, asegúrese de que se encuentra en posición horizontal y tire hacia arriba. No incline la unidad de la lámpara. Si tira hacia fuera de la unidad de la lámpara mientras se encuentra inclinada y la

lámpara se rompe, los fragmentos pueden dispersarse y provocar lesiones.

- Cuando retire el filtro del aire, tenga cuidado para evitar que caiga polvo en el proyector.
- La sustitución del filtro del aire es crucial para mantener el buen rendimiento del proyector y para evitar que se averíe. Cuando aparezca un mensaje de advertencia para reemplazar el filtro del aire, reemplace inmediatamente el filtro del aire.

- 1 Apague el proyector y desenchufe el cable de alimentación de CA.**
- 2 Cuando coloque el proyector sobre una superficie plana tal como una mesa de escritorio, etc., coloque un paño para evitar rayar la superficie. Invierta el proyector como se muestra y, a continuación, colóquelo sobre el paño.**

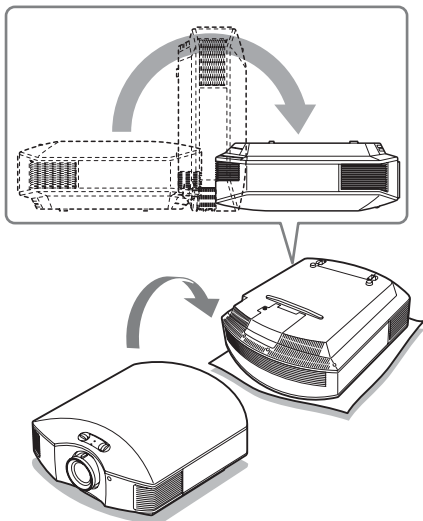

## Notas

- Cuando la lámpara se daña, los fragmentos pueden dispersarse si no se invierte el proyector. Esto puede provocar lesiones.

- Asegúrese de que el proyector se encuentra en una superficie estable.

- 3 Afloje el tornillo de la cubierta de la lámpara con un destornillador Phillips y, a continuación, abra la cubierta de la lámpara.**

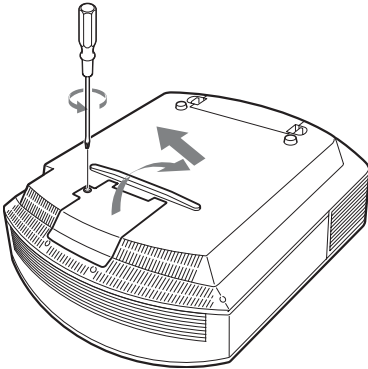

- 4 Afloje los 3 tornillos de la unidad de la lámpara con el destornillador Phillips. Levante el asa y, a continuación, tire de la lámpara para extraerla.**

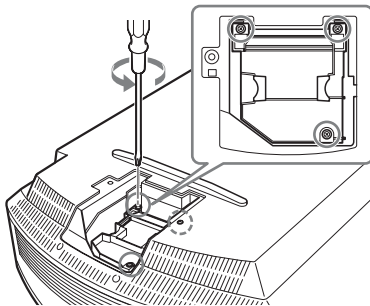

- 5 Sujete el asa de la nueva lámpara, empújela hacia dentro hasta el fondo y, a continuación apriete los 3 tornillos.**

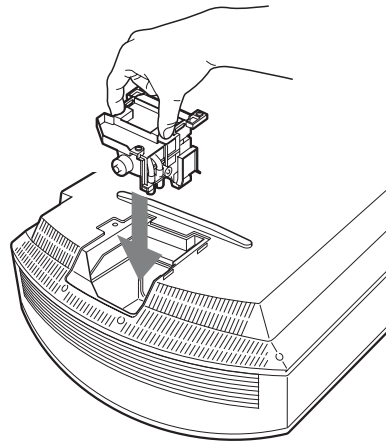

**Nota**

Tenga cuidado de no tocar el bloque óptico del interior de la unidad.

- 6 Cierre la cubierta de la lámpara y, a continuación, apriete los tornillos.**

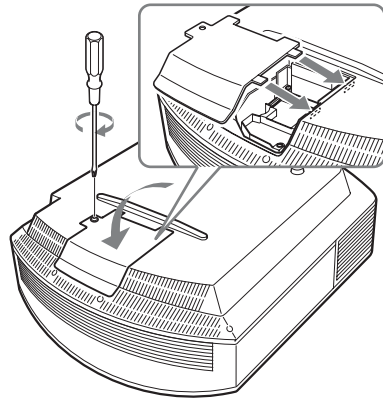

## 7 Quite el soporte del filtro.

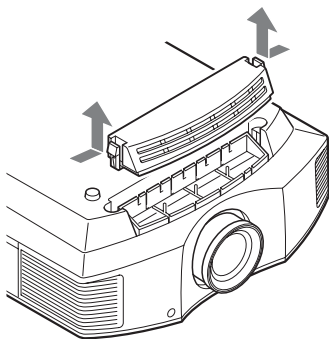

## 8 Extraiga el filtro de aire.

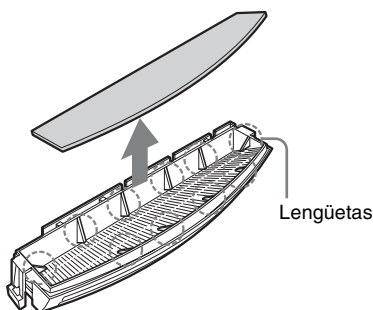

## 9 Coloque el nuevo filtro de aire de forma que encaje en las lengüetas (10 posiciones) del soporte del filtro.

### Nota

Monte el filtro de aire alineándolo con la forma del soporte del filtro. Además, no toque el ventilador después de retirar el filtro del aire, que se encuentra a cierta profundidad en el interior del proyector.

## 10 Monte el soporte del filtro.

### Nota

El proyector no se encenderá si el soporte del filtro no está bien cerrado.

## 11 Limpie el polvo de los orificios de ventilación (entrada) con un paño suave.

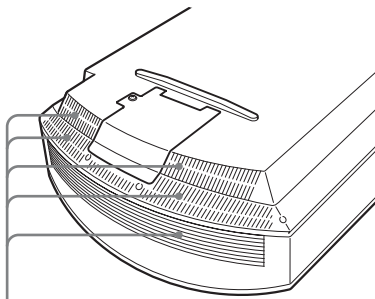

Orificios de ventilación (entrada)

## 12 Vuelva a colocar el proyector en su posición original.

## 13 Encienda el proyector y, a continuación, seleccione el elemento de configuración que desee en el menú Configuración. Se mostrará la pantalla de menú siguiente.

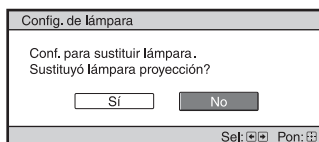

### Sugerencia

Si "Bloqueo ajustes" está ajustado en "Nivel B", ajústelo en "No" una vez.

## 14 Seleccione "Sí".

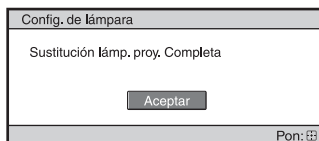

### Precaución

Para evitar descargas eléctricas o incendios, no introduzca las manos en el

compartimento de sustitución de la lámpara, ni permita que se introduzcan líquidos ni ningún otro objeto.

#### Notas

- Asegúrese de utilizar la lámpara de proyector LMP-H202 para la sustitución. Si utiliza otras lámparas que no sean la LMP-H202, el proyector puede averiarse.
- No olvide apagar el proyector y desenchufar el cable de alimentación antes de sustituir la lámpara; a continuación, compruebe que la lámpara ON/STANDBY está apagada.
- El proyector no se encenderá si la lámpara no está bien instalada.
- El proyector no se encenderá si la cubierta de la lámpara no está bien cerrada.
- Para cancelar un mensaje que se muestra en la pantalla, pulse el botón del mando a distancia o del panel de control del proyector.

#### Nota

Esta lámpara contiene mercurio. Las reglas para desechar tubos fluorescentes usados dependen de donde viva. Siga la normativa de desecho de residuos de su zona.

## Limpieza del filtro de aire

Cuando aparezca en la pantalla “Por favor limpie el filtro.” debe limpiar el filtro de aire.

El filtro de aire debe limpiarse cada 1.500 horas. Este valor varía en función del entorno y de cómo se utilice el proyector. La cifra de 1.500 horas es aproximada.

Después de lavar el filtro de aire con una solución detergente suave, déjelo secar a la sombra.

#### Notas

- Cuando limpie el filtro de aire, asegúrese de no dañarlo.  
Para ver información detallada sobre cómo montar y retirar el filtro de aire, consulte los pasos 7 al 10 de “Sustitución de la lámpara y del filtro de aire, y limpieza de los orificios de ventilación (entrada)”. (☞ página 73)
- Cuando retire el filtro del aire, tenga cuidado para evitar que caiga polvo en el proyector.
- La limpieza del filtro del aire es crucial para mantener el buen rendimiento del proyector y para evitar que se averíe. Cuando aparezca un mensaje de advertencia para limpiar el filtro del aire, limpie inmediatamente el filtro del aire.

## Colocación de la tapa del objetivo

Cuando coloque la tapa del objetivo en el objetivo, hágalo de manera que la parte cóncava de la tapa encaje con la palanca del zoom, tal como se puede ver en la ilustración.

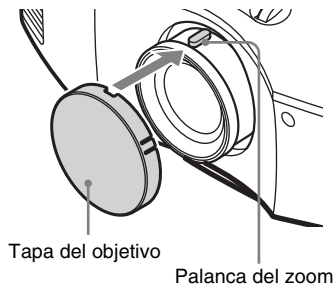



# Limpieza

## Limpieza del objetivo

La superficie del objetivo tiene aplicado un tratamiento especial para reducir el reflejo de la luz.

Si no se realiza un mantenimiento adecuado, el rendimiento del proyector podría verse afectado, por lo que recomendamos encarecidamente lo siguiente:

- Limpie el objetivo delicadamente con un paño suave, por ejemplo, un paño de limpieza o un paño para limpiar cristales.
- Las manchas difíciles de quitar se pueden eliminar con un paño suave, por ejemplo, un paño de limpieza o un paño para limpiar cristales, ligeramente humedecido en agua.
- No utilice nunca disolventes como alcohol, benceno o diluyentes, ni detergentes ácidos, alcalinos o abrasivos, ni paños de limpieza con productos químicos: si lo hace, podría dañar la superficie del objetivo.

## Limpieza de la carcasa

- Para eliminar el polvo de la carcasa, frótelo suavemente con un paño suave. Si el polvo es persistente, frote con un paño suave ligeramente humedecido con una solución diluida de detergente suave.
- No utilice nunca ningún tipo de estropajo abrasivo, ni limpiadores alcalinos o ácidos, polvos abrasivos ni disolventes volátiles tales como alcohol, benceno, aguarrás o insecticida.
- Si utiliza tales materiales o mantiene un contacto prolongado con materiales de goma o vinilo puede provocar daños en la superficie de la pantalla y en el material de la carcasa.

# Especificaciones

## Sistema

Sistema de proyección

Sistema de proyección de panel  
SXRD, 1 objetivo

Panel LCD

Panel SXRD de 0,61 pulgadas  
(15,4 mm)  
y 6.220.800 píxeles  
(2.073.600 píxeles × 3)

Objetivo

Objetivo zoom de 1,6 aumentos  
(manual)  
f=18,7 mm a 29,7 mm  
F2,52 a F3,02

Lámpara

Lámpara de presión ultra alta de 200 W

Tamaño de imagen de proyección

40 pulgadas a 300 pulgadas  
(1.016 mm a 7.620 mm) (medidas  
diagonalmente)

Señales de vídeo que acepta

480/60i, 576/50i, 480/60p, 576/50p,  
720/60p, 720/50p, 1080/60i, 1080/50i  
Los siguientes elementos están  
disponibles solamente para la señal  
digital (HDMI):  
1080/60p, 1080/50p, 1080/24p

Señales de ordenador aceptables

fH: 19 kHz a 72 kHz  
fV: 48 Hz a 92 Hz  
Máxima resolución 1.920 × 1.080  
(sólo entrada HDMI)  
Para ver información detallada,  
consulte “Señales predefinidas”.  
(☞ página 77)

## Entrada

Y PB/CB PR/CR

Componente: tipo fonográfico  
Y con sinc.: 1 Vp-p ± 2 dB  
sincronización negativa  
(terminación de 75 ohmios)  
PB/CB: 0,7 Vp-p ± 2 dB  
(terminación de 75 ohmios)  
PR/CR: 0,7 Vp-p ± 2 dB  
(terminación de 75 ohmios)

HDMI

RGB digital/Y C<sub>B</sub> (P<sub>B</sub>) C<sub>R</sub> (P<sub>R</sub>)

INPUT A

HD D-sub 15-terminales  
RGB analógico:  
R: 0,7 Vp-p ± 2 dB  
(terminación de 75 ohmios)  
G: 0,7 Vp-p ± 2 dB  
(terminación de 75 ohmios)

G con sincronización/Y: 1 Vp-p  
±2 dB sincronización negativa  
(terminación de 75 ohmios)  
B: 0,7 Vp-p ±2 dB  
(terminación de 75 ohmios)  
SYNC/HD: Entrada de  
sincronización compuesta: nivel  
TTL, positiva/negativa  
Entrada de sincronización  
horizontal: nivel TTL, positiva/  
negativa  
VD: Entrada de sincronización  
vertical: nivel TTL, positiva/  
negativa

3D SYNC

Conector RJ45

IR IN

Minijack

REMOTE

RS-232C: D-sub de 9 contactos  
(hembra)

---

## General

Dimensiones

407,4 mm × 179,2 mm ×  
463,9 mm (ancho/alto/  
profundidad)

Masa Aprox. 10 kg (22 lb 1 oz)

Requisitos de alimentación

100 V a 240 V CA, 3,0 A a 1,3 A,  
50/60 Hz

Consumo eléctrico

300 W máx.  
Modo de espera: 8 W  
Modo de espera (bajo): 0,5 W

Temperatura de funcionamiento

5 °C a 35 °C (41 °F a 95 °F)

Humedad de funcionamiento

35% a 85% (sin condensación)

Temperatura de almacenamiento

-20 °C a +60 °C (-4 °F a +140 °F)

Humedad de almacenamiento

10% a 90%

---

## Accesorios suministrados

Mando a distancia RM-PJ23 (1)  
Pilas de manganeso de tamaño AA  
(R6) (2)  
Cable de alimentación de CA (1)  
Tapa del objetivo (1)  
Gafas 3D  
TDG-PJ1 (2)  
Funda para las gafas 3D (2)  
Cable de carga USB (1,2 m) (2)  
Cable de conversión (18 cm) (1)  
Manual de instrucciones (1)  
Manual de instrucciones de las  
gafas 3D (1)

El diseño y las especificaciones pueden variar sin  
previo aviso.

---

## Accesorios opcionales

Lámpara de proyector

LMP-H202 (para sustitución)

Soporte de suspensión del proyector

PSS-H10

Gafas 3D

TDG-PJ1

Transmisor de sincronización 3D

TMR-PJ2

## Señales predefinidas

La tabla siguiente muestra las señales y formatos de vídeo que puede proyectar utilizando esta unidad.

Si se introduce una señal que no sea la predefinida que se indica a continuación, es posible que la imagen no se muestre correctamente.

Nº de memoria predefinida	Señal predefinida (resolución)		fH (kHz)	fV (Hz)	Sincronización	Tamaño H
3	480/60i	480/60i (720 × 480i)	15,734	59,940	SonG/Y o sincronización compuesta	–
4	576/50i	576/50i (720 × 576i)	15,625	50,000	SonG/Y o sincronización compuesta /vídeo compuesto	–
5	480/60p	480/60p (NTSC progresivo) (720 × 480p)	31,470	60,000	SonG/Y	–
6	576/50p	576/50p (PAL progresivo) (720 × 576p)	31,250	50,000	SonG/Y	–
7	1080/60i	1035/60i (1920 × 1035i) 1080/60i (1920 × 1080i)	33,750	60,000	SonG/Y	–
8	1080/50i	1080/50i (1920 × 1080i)	28,130	50,000	SonG/Y	–
10	720/60p	720/60p (1280 × 720p)	45,000	60,000	SonG/Y	–
11	720/50p	720/50p (1280 × 720p)	37,500	50,000	SonG/Y	–
12	1080/60p	1080/60p (1920 × 1080p)	67,500	60,000	–	–
13	1080/50p	1080/50p (1920 × 1080p)	56,260	50,000	–	–
14	1080/24p	1080/24p (1920 × 1080p)	26,973	23,976	–	–
18	720/60p (Compres. Fotograma)	720/60p (1280 × 720p)	90,000	60,000	–	–
19	720/50p (Compres. Fotograma)	720/50p (1280 × 720p)	75,000	50,000	–	–

Nº de memoria predefinida	Señal predefinida (resolución)		fH (kHz)	fV (Hz)	Sincronización	Tamaño H
20	1080/24p (Compres. Fotograma)	1080/24p (1920 × 1080p)	53,946	23,976	–	–
26	640 × 480	VESA 60	31,469	59,940	H-neg, V-neg	800
28		VESA 72	37,861	72,809	H-neg, V-neg	832
29		VESA 75 (IBM M3)	37,500	75,000	H-neg, V-neg	840
30		VESA 85 (IBM M4)	43,269	85,008	H-neg, V-neg	832
31	800 × 600	VESA 56	35,156	56,250	H-pos, V-pos	1024
32		VESA 60	37,879	60,317	H-pos, V-pos	1056
33		VESA 72	48,077	72,188	H-pos, V-pos	1040
34		VESA 75 (IBM M5)	46,875	75,000	H-pos, V-pos	1056
35		VESA 85	53,674	85,061	H-pos, V-pos	1048
37	1024 × 768	VESA 60	48,363	60,004	H-neg, V-neg	1344
38		VESA 70	56,476	70,069	H-neg, V-neg	1328
39		VESA 75	60,023	75,029	H-pos, V-pos	1312
45	1280 × 960	VESA 60	60,000	60,000	H-pos, V-pos	1800
47	1280 × 1024	VESA 60	63,974	60,013	H-pos, V-pos	1696
50	1400 × 1050	SXGA +	65,317	59,978	H-neg, V-pos	1864
55	1280 × 768	1280 × 768/60	47,776	59,870	H-neg, V-pos	1664
56	1280 × 720	1280 × 720/60	44,772	59,855	H-neg, V-pos	1664

## Números de memoria preestablecidos para cada señal de entrada

### Señal analógica

Señal	Número de memoria predefinida
Señal de componentes (conectores Y PB/CB PR/CR)	3 a 8, 10, 11
Señal de ordenador (conector INPUT A)	26, 28 a 35, 37 a 39, 55, 56

## Señal digital

Señal	Número de memoria predefinida
Señal de componente (conectores HDMI 1, 2)	3 a 8, 10 a 14, 18 a 20
Señal GBR de vídeo (conectores HDMI 1, 2)	3 a 8, 10 a 14, 18 a 20
Señal de ordenador (conectores HDMI 1, 2)	10 a 13*, 26, 32, 37, 45, 47, 50, 55

\* Algunas señales digitales entrantes desde ordenadores pueden mostrarse como el número de memoria preconfigurado de la señal de componentes o de vídeo GBR.

## Señales de entrada y elementos ajustables/de ajuste

Los elementos de menú disponibles para el ajuste varían en función de la señal de entrada. Se indican en las tablas siguientes.

Los elementos que no pueden ajustarse no aparecen en el menú.

### Menú Imagen

Elemento	Señal de entrada		
	Señal Componente	Señal Vídeo GBR	Señal Ordenador
Creación realidad	●	●	–
Diafragma avan.	●	●	●
Control lámp.	●	●	●
Proy. Película	●	●	–
Mejora mov.	●	●	–
Contraste	●	●	●
Brillo	●	●	●
Color	●	●	–
Tonalidad	●	●	–
Temp. de color	●	●	●
Nitidez	●	●	–
NR	●	●	–
MPEG NR	●	●	●
Modo Film	● (Sin incluir el número de memoria predefinida 14)	● (Sin incluir el número de memoria predefinida 14)	–
Potenc. Contraste	●	●	–
Corr. Gamma * <sup>1</sup>	●	●	●
x.v.Color	●	–	–
Esp. de color	●	●	●
RCP	●	●	●

●: Ajustable/puede establecerse

–: No ajustable/no puede ajustarse

## Menú Pantalla

Elemento	Señal de entrada		
	Señal Componente	Señal Vídeo GBR	Señal Ordenador
Aspecto	●	●	● *3
Sobreexploración	●	●	–
Área pantalla *2	● (sólo números de memoria predefinida 7, 8, 12, 13, 14)	● (sólo números de memoria predefinida 7, 8, 12, 13, 14)	–
Centro V*4	●	●	–
Tamaño vertical*4	●	●	–
APA	–	–	● *5
Fase	–	–	● *5
Pitch	–	–	● *5
Desplazamiento	● *5	● *5	●

●: Ajustable/puede establecerse

–: No ajustable/no puede ajustarse

\*1: El ajuste solamente se puede hacer cuando “x.v.Color” está ajustado en “No”.



\*2: La configuración solamente puede realizarse cuando “Sobreexploración” está ajustado en “Sí” y “Aspecto” está ajustado en “Normal” en el menú Pantalla .

\*3: Si la señal de entrada procede de un ordenador, no es posible realizar la configuración cuando la relación de aspecto es 16:9 o más ancha. (fijado en “Normal”).

\*4: Solamente se puede hacer la configuración cuando está seleccionado “Zoom” en “Aspecto”.

\*5: Solamente se puede hacer la configuración para señales analógicas.

### Nota

Cuando conecte un cable tal como un cable HDMI, etc., compruebe el tipo de señal en el menú Información  ( página 61) y Señal digital ( página 79), y los elementos ajustables/que puedan establecerse.

## Señales 3D compatibles

El proyector acepta los siguientes tipos de señales 3D.

Resolución	Formato de señal 3D
720/60, 50P 1080/24P	Formato Lado a lado
	Formato Encima-debajo*
	Compres. Fotograma*
1080/60, 50i	Formato Lado a lado*
1080/60, 50P	Formato Lado a lado
	Formato Encima-debajo

\*: formato 3D obligatorio de los estándares HDMI.

## Señales 3D y opciones ajustables/de configuración

Algunas opciones de los menús no siempre están disponibles para su configuración: depende de las señales 3D.

Las opciones que no se pueden ajustar no se visualizan en el menú. En la siguiente tabla incluimos dichas opciones.

Elemento	Señales 3D			
	720/60, 50P	1080/60, 50i	1080/24P	1080/60, 50P
Diafragma avan.	–	–	–	–
Control lámp.	– (fijado en “Alto”)	– (fijado en “Alto”)	– (fijado en “Alto”)	– (fijado en “Alto”)
Proy. Película*	–	–	–	–
Mejora mov.	–	–	●	–
NR	–	–	–	–
Modo Film	–	–	–	–
x.v.Color	–	–	● (Sólo señal componente)	–
Sobreexploración	–	–	–	–
Área pantalla	– (fijado en “Completo”)	– (fijado en “Completo”)	– (fijado en “Completo”)	– (fijado en “Completo”)
Trapezoide V	– (fijado en “0”)	– (fijado en “0”)	●	– (fijado en “0”)

●: Ajustable/puede establecerse

–: No ajustable/no puede ajustarse

\*: El ajuste se puede realizar en visualización 2D.



Si el proyector está configurado para convertir imágenes de vídeo en 2D en imágenes de vídeo en 3D, algunas opciones de los menús no siempre están disponibles para su configuración: depende de los ajustes del “Formato 3D” del menú Función . Las opciones que no se pueden ajustar no se visualizan en el menú. En la siguiente tabla incluimos dichas opciones.

Elemento	Formato 3D		
	Encima-debajo	Lado a lado	3D simulado
Diafragma avan.	–	–	–
Control lámp.	–	–	–
Proy. Película	–	–	–
Mejora mov.	● (sólo la memoria predefinida 14)	● (sólo la memoria predefinida 14)	●
NR	–	–	●
MPEG NR	●	●	●
Modo Film	–	–	–
x.v.Color	● (sólo la memoria predefinida 14)	● (sólo la memoria predefinida 14)	●
Sobreexploración	–	–	–
Área pantalla	–	–	–
Trapezoide V	● (sólo la memoria predefinida 14)	–	–

## Modo de aspecto

Los elementos que se pueden seleccionar varían en función del tipo de señal de entrada o de formato 3D.

Para obtener más información, consulte las siguientes tablas. Los elementos que no pueden seleccionarse no aparecen en el menú.

### 2D

Señales aceptables	1920 × 1080 1280 × 720	720 × 480 720 × 576	1280 × 720	Otros
Número de memoria predefinida (☞ página 77)	7, 8, de 10 a 14	De 3 a 6	56	26, de 28 a 35, de 37 a 39, 55
Normal	●	●	● * <sup>1</sup>	●
Completo	–	–	–	●
Extender V	●	●	–	–
Estrechar	●	●	–	–
Extender	–	●	–	–
Zoom	–	●	–	–
Zoom amplio	●	●	–	–

\*<sup>1</sup>: No se visualiza en el menú si está fijado en Normal.

### 3D

Señales aceptables	1920 × 1080, 1280 × 720			
Formato 3D	Lado a lado	Encima-debajo	Compres. Fotograma	3D simulado
Número de memoria predefinida (☞ página 77)	7, 8, de 10 a 14	De 10 a 14	De 18 a 20	7, 8, de 10 a 14
Normal	●	●	●	●
Completo	–	–	–	–
Extender V	–	–	–	●
Estrechar	●	●	●	●
Extender	–	–	–	–
Zoom	–	–	–	–
Zoom amplio	–	–	–	●

## Condiciones de almacenamiento de elementos ajustables/de configuración

Cada elemento ajustable/de configuración se almacena individualmente para cada conector de entrada, pantalla de imagen (2D/3D) o señal predefinida. Para obtener más información, consulte las siguientes tablas.

### Números de memoria preestablecidos para cada señal de entrada

Entrada	Números de memoria preestablecidas
Entrada A	26, de 28 a 35, de 37 a 39, 55, 56
Componente	De 3 a 8, 10, 11
HDMI 1 (2D)	De 3 a 8, de 10 a 14, de 18 a 20, 26, 32, 37, 45, 47, 50, 55
HDMI 2 (2D)	
HDMI 1 (3D)	7, 8, de 10 a 14, de 18 a 20
HDMI 2 (3D)	

### Menú Imagen

Elemento	Condiciones de almacenamiento
Presel. calib.	Para cada conector de entrada y señal predefinida
Reiniciar	Para cada conector de entrada y Presel. calib.
Creación realidad	
Diafragma avan.	
Control lámp.	
Proy. Película	
Mejora mov.	
Contraste	
Brillo	
Color	
Tonalidad	
Temp. de color	
D93-D55	
Personal 1-5	
Ganancia R	Para cada Temp. de color, Personal 1-5
Ganancia G	
Ganancia B	
Polarización R	
Polarización G	
Polarización B	

<b>Elemento</b>	<b>Condiciones de almacenamiento</b>
Nitidez	Para cada conector de entrada, pantalla de imagen (2D/3D) y Presel. calib.
NR	
MPEG NR	
Modo Film	
Mejora contraste	
Corr. Gamma	
x.v.Color	
Esp. de color	

### **Menú Imagen avanzada**

<b>Elemento</b>	<b>Condiciones de almacenamiento</b>
RCP: Posición	Para cada RCP Usuario 1-3
RCP: Intervalo	
RCP Color	
RCP Tonalidad	
RCP Brillo	

### **Menú Pantalla**

<b>Elemento</b>	<b>Condición de almacenamiento</b>
Sobreexploración	Para cada conector de entrada y señal predefinida
Centro V	Para cada conector de entrada
Tamaño vertical	Para cada conector de entrada
Ajustar señal: Fase (señal analógica de PC)	Para cada conector de entrada y señal predefinida
Ajustar señal: Pitch (señal analógica de PC)	Para cada conector de entrada y señal predefinida
Ajustar señal: Desplazamiento (todas las señales analógicas)	Para cada conector de entrada y señal predefinida

# Distancia de proyección y rango de desplazamiento del objetivo

La distancia de proyección hace referencia a la distancia existente entre la parte frontal del objetivo y la superficie proyectada.

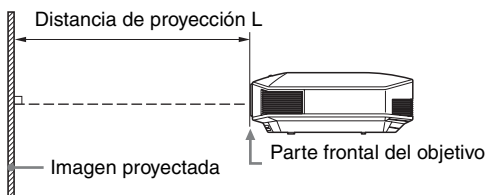

El rango de desplazamiento del objetivo representa la distancia en porcentaje (%) a la que el objetivo se puede desplazar desde el centro de la imagen proyectada. El rango de desplazamiento del objetivo se considera como del 0% cuando el punto (A) de la ilustración (punto en el que una línea dibujada desde el centro del objetivo y la imagen proyectada se cruzan en ángulo recto) está alineado con el centro de la imagen proyectada y la anchura completa o la altura completa de la imagen proyectada se considera como del 100%.

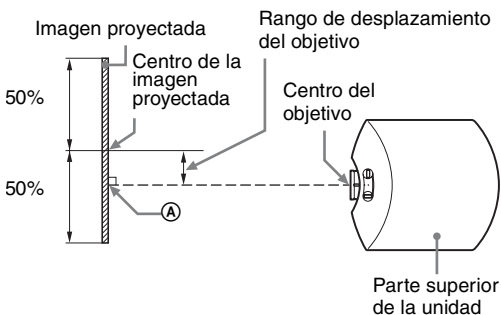
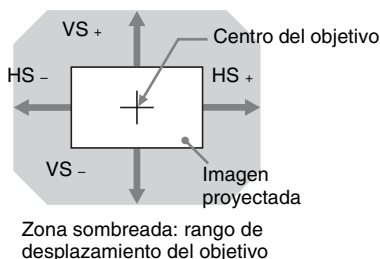
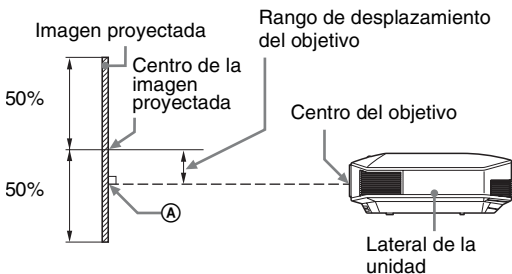

- VS +: rango de desplazamiento vertical del objetivo (arriba) [%]
- VS -: rango de desplazamiento vertical del objetivo (abajo) [%]
- HS +: rango de desplazamiento horizontal del objetivo (derecha) [%]
- HS -: rango de desplazamiento horizontal del objetivo (izquierda) [%]

## Cuando se proyecta en formato 1,78:1 (16:9)

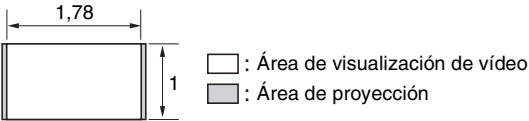

### Distancia de proyección

Unidad: m

Tamaño de imagen proyectada		Distancia de proyección L
Diagonal	Anchura × Altura	
80" (2,03 m)	1,77 × 1,00	2,40 – 3,83
100" (2,54 m)	2,21 × 1,25	3,00 – 4,79
120" (3,05 m)	2,66 × 1,49	3,61 – 5,76
150" (3,81 m)	3,32 × 1,87	4,52 – 7,20
200" (5,08 m)	4,43 × 2,49	6,04 – 9,61

### Fórmula de la distancia de proyección

D: Tamaño de imagen proyectada (Diagonal)

Unidad: m

Distancia de proyección L (longitud mínima)	Distancia de proyección L (longitud máxima)
$L = 0,030349 \times D - 0,0354$	$L = 0,048191 \times D - 0,0212$

### Rango de desplazamiento del objetivo

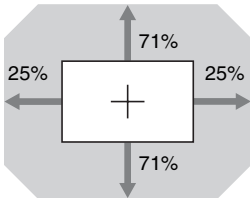

$$VS + = VS - = 71 - 2,840 \times (HS + o HS -) [\%]$$

$$HS + = HS - = 25 - 0,352 \times (VS + o VS -) [\%]$$

## Instalación del soporte de suspensión del proyector PSS-H10

Para obtener información detallada sobre la instalación en el techo, consulte el Manual de instalación para distribuidores del PSS-H10. No olvide consultar al personal cualificado de Sony para la instalación.

A continuación se muestran las medidas de instalación para instalar el proyector en el techo por medio del PSS-H10.

### A los distribuidores

Utilice el Soporte de suspensión del proyector Sony PSS-H10 y tome las medidas necesarias para evitar que se caiga (con una brida, cable, etc.).

Para obtener más información, consulte el Manual de instalación para distribuidores del PSS-H10.

### Vista superior

Instale el proyector de modo que el centro del objetivo esté paralelo al centro de la pantalla.

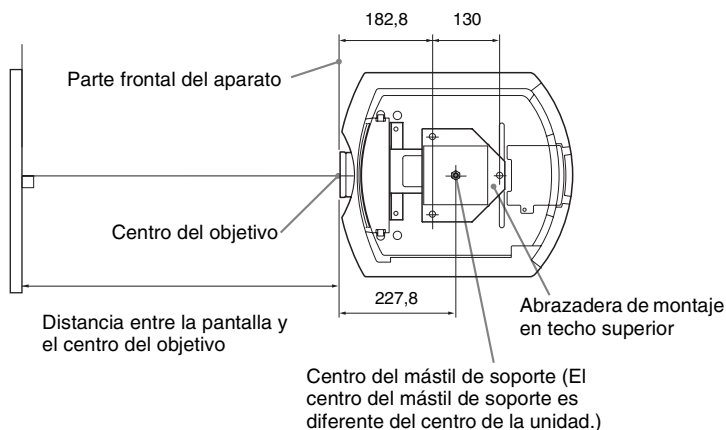

## Vista frontal

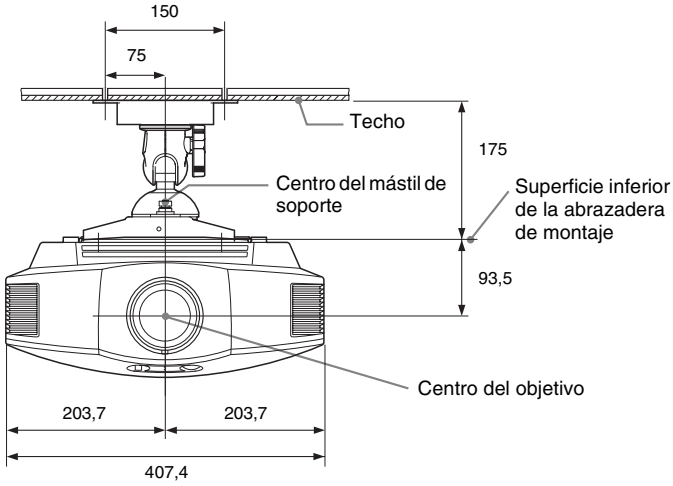

## Vista lateral

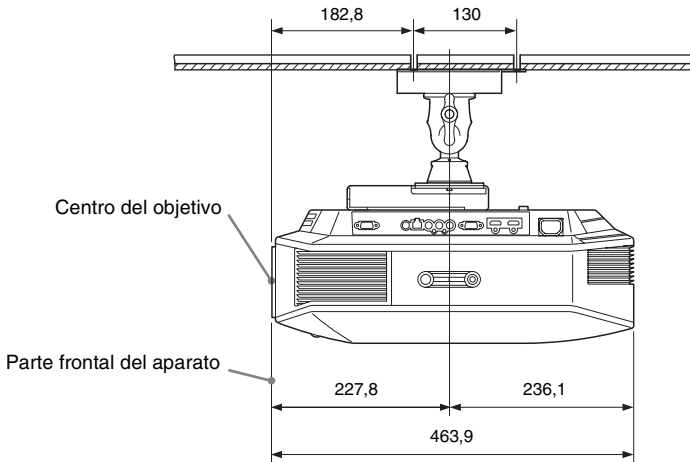



# Índice

## A

Accesorios suministrados .....	10
Ahorro de energía .....	54
Ajustar	
calidad de imagen .....	38
posición de la imagen .....	16
Ajustar señal	
APA .....	52
Desplazamiento .....	52
Fase .....	52
Pitch .....	52
Ajuste experto .....	48
Ajuste HDMI .....	56
Ajustes 3D	
Ajuste prof. 3D .....	56
Brillo gafas 3D .....	56
Efecto 3D simulado .....	56
Formato 3D .....	55
Sel. pantalla 2D-3D .....	55
Alineac. panel .....	60
APA .....	52
Área pantalla .....	52
Aspecto	
Completo .....	31, 51
Estrechar .....	31, 51
Extender .....	30, 51
Extender V .....	30, 51
Normal .....	30, 31, 51
Zoom .....	29, 51
Zoom amplio .....	29, 51

## B

Bloqueo ajustes .....	57
Brillo .....	47
Búsq. ent. auto. ....	57

## C

Cine Negro Pro .....	46
Color .....	47
Conexión	
Equipo de vídeo .....	21
Ordenador .....	23
Transmisor de sincronización 3D .....	24
Config. de lámpara .....	54
Config. refrigeración .....	53
Contador lámpara .....	61
Contraste .....	47

Control lámp. ....	46
Corr. Gamma .....	48
Creación realidad .....	46

## D

Diafragma avan. ....	46
Distancia de proyección .....	88
Distancia de proyección y rango de desplazamiento del objetivo .....	87

## E

En blanco .....	59
Esp. de color .....	49
Especificaciones .....	75
Estado .....	53

## F

fH .....	61
Fondo .....	57
fV .....	61

## G

Gafas 3D	
Alcance de comunicación de las gafas 3D .....	34
Uso de las gafas 3D .....	33

## H

HDMI .....	21
------------	----

## I

Idioma .....	53
ImageDirector3 .....	37, 48
Inversión imagen .....	59

## M

Mando a distancia	
Introducir las pilas .....	10
Ubicación de los controles .....	9
Mejora mov. ....	46
Memoria predefinida .....	62
Mensajes	
Advertencia .....	69
Precaución .....	70
Menú	
Configuración .....	53
Función .....	55
Imagen .....	45
Imagen avanzada .....	50

Información .....	61
Instalación .....	59
Pantalla .....	51
Modo Espera .....	53
Modo Film .....	48
Modo predefinido	
BRT CINE .....	36
BRT TV .....	36
CINEMA FILM 1 .....	36
CINEMA FILM 2 .....	36
GAME .....	36
PHOTO .....	36
REF .....	36
TV .....	36
USER .....	36
Motionflow .....	46
MPEG NR .....	48

## N

Nitidez .....	47
NR .....	48

## P

Pies delanteros (ajustables) .....	20
Potenc. Contraste .....	48
Precauciones .....	5
Presel. calib.	
Cine brillante .....	45
Cinema Film 1 .....	45
Cinema Film 2 .....	45
Foto .....	45
Juego .....	45
Referencia .....	45
TV .....	45
TV brillante .....	45
Usuario .....	45
Proy. Película .....	46

## R

Rango din. HDMI .....	57
RCP .....	50
Reiniciar	
Elementos que se pueden	
restablecer .....	44
Restablecer los elementos .....	44

## S

Salida SINC 3D .....	56
Selección del idioma del menú .....	25
Señales 3D aceptables .....	82
Señales predefinidas .....	77

Sobreexploración .....	52
Solución de problemas .....	65

## T

Temp. de color .....	47
Tonalidad .....	47
Trapezoide V .....	59

## U

Ubicación de los controles	
Lado frontal/derecho .....	7
Parte posterior/inferior .....	8

## X

x.v.Color .....	49, 64
-----------------	--------



Bitte lesen Sie dieses Handbuch vor der Benutzung des Geräts sorgfältig durch und bewahren Sie es zum späteren Nachschlagen auf.

## **WARNUNG**

**Um die Gefahr von Bränden oder elektrischen Schlägen zu verringern, darf dieses Gerät nicht Regen oder Feuchtigkeit ausgesetzt werden.**

**Um einen elektrischen Schlag zu vermeiden, darf das Gehäuse nicht geöffnet werden. Überlassen Sie Wartungsarbeiten stets nur qualifiziertem Fachpersonal.**

**DIESES GERÄT MUSS GEERDET WERDEN.**

## **WARNUNG**

1. Verwenden Sie ein geprüftes Netzkabel (3-adriges Stromkabel)/einen geprüften Geräteanschluss/einen geprüften Stecker mit Schutzkontakten entsprechend den Sicherheitsvorschriften, die im betreffenden Land gelten.
2. Verwenden Sie ein Netzkabel (3-adriges Stromkabel)/einen Geräteanschluss/einen Stecker mit den geeigneten Anschlusswerten (Volt, Ampere).

Wenn Sie Fragen zur Verwendung von Netzkabel/Geräteanschluss/Stecker haben, wenden Sie sich bitte an qualifiziertes Kundendienstpersonal.

## **Für Kunden in Europa**

Dieses Produkt wurde von oder für Sony Corporation, 1-7-1 Konan Minato-ku Tokio, 108-0075 Japan hergestellt.

Bei Fragen zur Produktkonformität auf Grundlage der Gesetzgebung der Europäischen Union kontaktieren Sie bitte den Bevollmächtigten Sony Deutschland GmbH, Hedelfinger Strasse 61, 70327 Stuttgart, Deutschland. Für Kundendienst oder Garantieangelegenheiten wenden Sie sich bitte an die in den Kundendienst- oder Garantiedokumenten genannten Adressen.

## **Für Kunden in Deutschland**

Entsorgungshinweis: Bitte werfen Sie nur entladene Batterien in die Sammelboxen beim Handel oder den Kommunen. Entladen sind Batterien in der Regel dann, wenn das Gerät abschaltet und signalisiert „Batterie leer“ oder nach längerer Gebrauchsdauer der Batterien „nicht mehr einwandfrei funktioniert“. Um sicherzugehen, kleben Sie die Batteriepole z.B. mit einem Klebestreifen ab oder geben Sie die Batterien einzeln in einen Plastikbeutel.

# Inhaltsverzeichnis

Vorsichtsmaßnahmen .....	5
--------------------------	---

## Anordnung der Bedienungselemente

Vorderseite/Rechte Seite .....	7
Hinten/Unterseite .....	8
Fernbedienung .....	9

## Anschlüsse und Vorbereitungen

Auspacken .....	10
Schritt 1: Installieren des Projektors .....	12
Vor der Einrichtung des Projektors .....	12
Sicherheitshinweise zur Montage des Geräts an der Decke .....	14
Aufstellen des Geräts .....	15
Schritt 2: Einstellen der Bildlage .....	16
Schritt 3: Anschließen des Projektors .....	21
Anschließen an einen Videorecorder .....	21
Anschluss eines Computers .....	23
Anschließen an einen 3D-Synchronsender .....	24
Schritt 4: Wählen der Menüsprache .....	25

## Projizieren

Projizieren des Bildes .....	27
Ausschalten der Stromversorgung .....	28
Auswählen des Seitenverhältnisses entsprechend dem Videosignal .....	29
Betrachten von 3D-Videobildern .....	32
Verwenden der Funktion Simuliertes 3D .....	33
Verwendung der 3D-Brille .....	33
Wahl des Bildbetrachtungsmodus .....	36
Verwendung von „ImageDirector3“ zur Einstellung der Bildqualität .....	37
Einstellen der Bildqualität .....	38
Auswahl der Direkteinstellung des gewünschten Menüpostens .....	38
Einstellen des Bilds mit Real Color Processing .....	39

## Verwendung der Menüs

Menügesteuerte Bedienung .....	41
Menü Bild .....	45
Menü Erweit. Bildeinstlg. ....	51
Menü Bildschirm .....	52
Menü Einrichtung .....	54
Menü Funktion .....	56
Posten, die durch die Einstellungssperre gesperrt werden .....	60
Menü Installation .....	61
Menü Informationen .....	63
Info zur Vorwahlspeichernummer .....	64

## Sonstige

Info zu Steuerung für HDMI .....	65	Seitenverhältnismodus .....	85
Info zu x.v.Color .....	66	Speicherbedingungen der justierbaren/einstellbaren Posten .....	86
Die simulierte 3D-Funktion .....	66	Projektionsentfernung und Objektivlagebereich .....	88
Fehlerbehebung .....	67	Index .....	92
Warnanzeigen .....	70		
Meldungslisten .....	71		
Auswechseln der Lampe und des Luftfilters und Reinigen der Lüftungsöffnungen (Einlass) .....	73		
Reinigen des Luftfilters .....	76		
Anbringen der Objektivkappe .....	76		
Reinigung .....	77		
Spezifikationen .....	77		
Vorwahlsignale .....	79		
Eingangssignale und justierbare/ einstellbare Posten .....	81		
Kompatible 3D-Signale .....	83		
3D-Signale und anpassbare/ einstellbare Elemente .....	83		

## Warenzeichen

„PS3“ ist ein eingetragenes Marken der Sony Computer Entertainment Inc.

Die Bezeichnungen HDMI und HDMI High-Definition Multimedia Interface und das HDMI-Logo sind Marken oder eingetragene Marken von HDMI Licensing LLC in den Vereinigten Staaten und anderen Ländern.

„Blu-ray“ und „Blu-ray Disc“ sind Warenzeichen der Blu-ray Disc Association.

.....  
HDMI Control ist eine gegenseitige Steuerfunktion des HDMI-Standards, welche nach der HDMI CEC (Consumer Electronics Control)-Spezifikation arbeitet. Dieser Projektor unterstützt DeepColor, x.v.Color, LipSync, 3D-Signale und Computer-Eingangssignale der HDMI-Standards. Er unterstützt auch HDCP.

---

# Vorsichtsmaßnahmen

---

## Info zur Sicherheit

- Vergewissern Sie sich, dass die Betriebsspannung Ihres Gerätes mit der Spannung Ihrer örtlichen Stromversorgung übereinstimmt.
- Sollten Flüssigkeiten oder Fremdkörper in das Gehäuse gelangen, ziehen Sie das Netzkabel ab, und lassen Sie das Gerät von qualifiziertem Fachpersonal überprüfen, bevor Sie es wieder benutzen.
- Soll das Gerät einige Tage lang nicht benutzt werden, trennen Sie es von der Netzsteckdose.
- Ziehen Sie zum Trennen des Kabels am Stecker. Niemals am Kabel selbst ziehen.
- Die Netzsteckdose sollte sich in der Nähe des Gerätes befinden und leicht zugänglich sein.
- Das Gerät ist auch im ausgeschalteten Zustand nicht vollständig vom Stromnetz getrennt, solange der Netzstecker noch an der Netzsteckdose angeschlossen ist.
- Blicken Sie bei eingeschalteter Lampe nicht in das Objektiv.
- Halten Sie Ihre Hände oder Gegenstände von den Lüftungsöffnungen fern. Die austretende Luft ist heiß.

---

## Info zur Verhütung eines internen Wärmestaus

Nachdem Sie den Projektor mit dem Schalter I/⏻ (Ein/Bereitschaft) ausgeschaltet haben, trennen Sie ihn nicht von der Netzsteckdose, solange der Lüfter noch läuft.

## Vorsicht

Der Projektor ist mit Lüftungsöffnungen (Einlass und Auslass) ausgestattet. Der Luftstrom durch diese Öffnungen darf nicht blockiert oder durch in der Nähe abgestellte Gegenstände behindert werden, weil es sonst zu einem internen Wärmestau kommen kann, der eine Verschlechterung der Bildqualität oder Beschädigung des Projektors zur Folge haben kann.

---

## Info zur Wiederverpackung

Bewahren Sie den Originalkarton und das Verpackungsmaterial gut auf für den Fall, dass Sie das Gerät später einmal transportieren müssen. Am besten geschützt ist das Gerät beim Transport, wenn Sie es wieder so verpacken, wie es geliefert wurde.

---

## Sicherheitshinweise zur Verwendung einer 3D-Brille

### Achtung

- Halten Sie die 3D-Brille von Feuer fern.
- Zerlegen Sie die 3D-Brille nicht.
- Verwenden, laden und lagern Sie die 3D-Brille nicht in der Nähe eines Feuers oder an Orten mit hohen Temperaturen, z. B. in direktem Sonnenlicht oder in durch die Sonne aufgewärmten Autos, und lassen Sie sie nicht an solchen Orten liegen.
- Verwenden Sie ausschließlich das mitgelieferte USB-Kabel.
- Achten Sie darauf, dass kein Wasser und keine Fremdkörper in die 3D-Brille hineingeraten können.

### Sicherheitshinweise

- Verwenden Sie nur den im Lieferumfang des Geräts enthaltenen 3D-Brillentyp. Verwenden Sie die 3D-Brille ausschließlich zum Betrachten von 3D-Videobildern. Verwenden Sie die 3D-Brille nicht mit anderen Geräten, beispielsweise einem Fernsehgerät.
- Wenn Sie Flimmern oder Flackern bemerken, schalten Sie die Raumbeleuchtung aus.
- Nicht geeignet für Kinder ohne angemessene Aufsicht durch Erwachsene.
- Achten Sie darauf, sich nicht die Finger in den Scharnieren der 3D-Brille einzuklemmen, wenn Sie die Brillenbügel einklappen.
- Lassen Sie die 3D-Brille nicht fallen und nehmen Sie keine Veränderungen daran vor.
- Wenn ein Brillenglas springt, achten Sie darauf, sich durch die Bruchstücke keine Verletzungen an Mund oder Augen zuzuziehen.

---

## **Info zum LCD-Projektor**

Der LCD-Projektor wurde unter Einsatz von Präzisionstechnologie hergestellt. Es kann jedoch sein, dass im Projektionsbild des LCD-Projektors ständig winzige schwarze und/oder helle Punkte (rote, blaue oder grüne) enthalten sind. Dies ist ein normales Ergebnis des Herstellungsprozesses und ist kein Anzeichen für eine Funktionsstörung. Wenn Sie mehrere LCD-Projektoren für die Projizierung auf einer Leinwand verwenden, kann außerdem selbst bei identischen Modellen die Farbwiedergabe bei den verschiedenen Projektoren variieren, da für jeden Projektor eigene Einstellungen der Farbbalance vorgenommen werden können.

---

## **Hinweis zur Kondensation**

Wenn sich die Temperatur in dem Raum, in dem der Projektor aufgestellt ist, schnell ändert oder wenn der Projektor plötzlich von einem kalten an einen warmen Ort gebracht wird, kann es im Inneren des Projektors zu einer Kondensation kommen. Da die Kondensation zu einer Fehlfunktion führen kann, sollten Sie bei den Temperatureinstellungen einer Klimaanlage vorsichtig sein. Lassen Sie den Projektor vor der Verwendung ungefähr zwei Stunden eingeschaltet, wenn es zu einer Kondensation gekommen ist.

SONY KANN KEINE HAFTUNG FÜR  
SCHÄDEN JEDER ART DURCH  
UNTERLASSENE GEEIGNETE  
SICHERHEITSMASSNAHMEN AN  
ÜBERTRAGUNGSGERÄTEN,  
DURCH UNVERMEIDBARE  
DATENPREISGABE AUFGRUND  
DER  
ÜBERTRAGUNGSSPEZIFIKATIONEN  
ODER DURCH  
SICHERHEITSPROBLEME  
JEDLICHER ART ÜBERNEHMEN.



# Anordnung der Bedienungselemente

## Vorderseite/Rechte Seite

Sie können die Tasten am Bedienfeld, deren Bezeichnungen mit denen an der Fernbedienung übereinstimmen, zur Bedienung des Projektors verwenden.

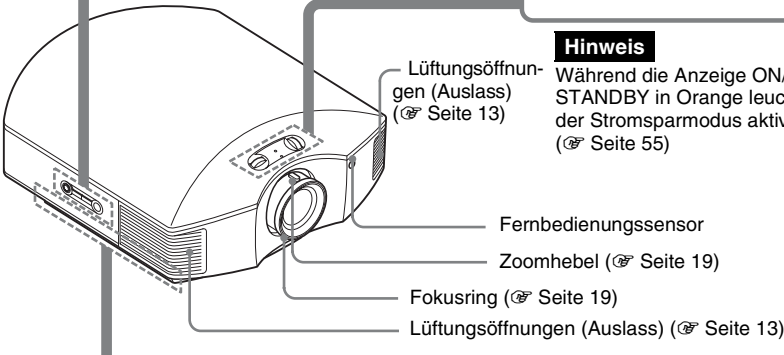
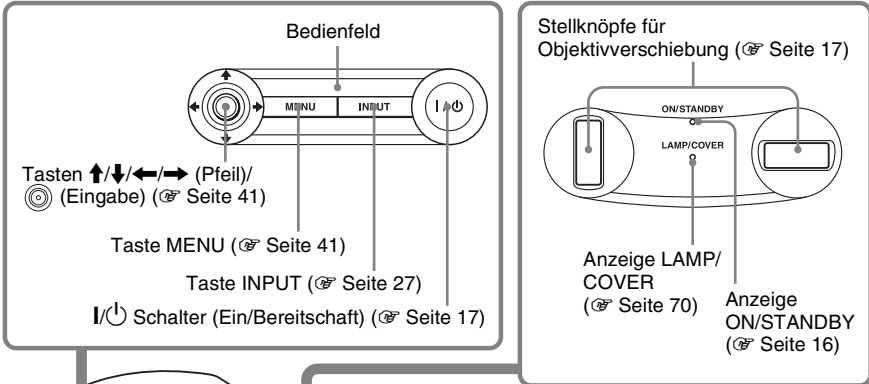

### Hinweis

Während die Anzeige ON/STANDBY in Orange leuchtet, ist der Stromsparmodus aktiviert. (☞ Seite 55)

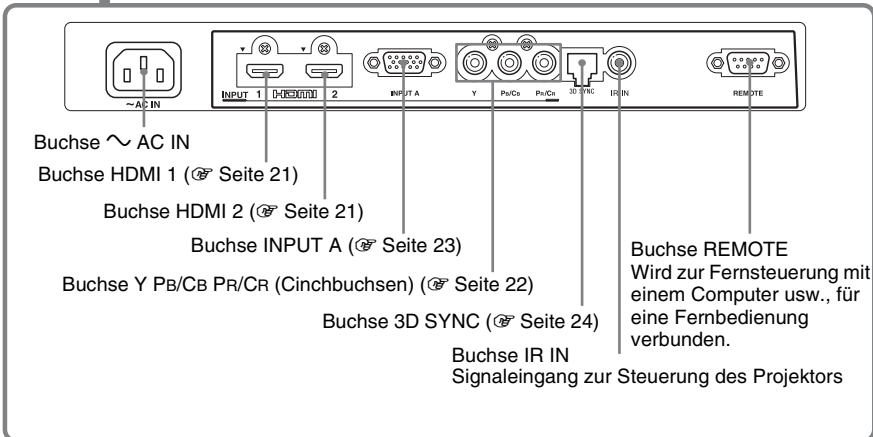

# Hinten/Unterseite

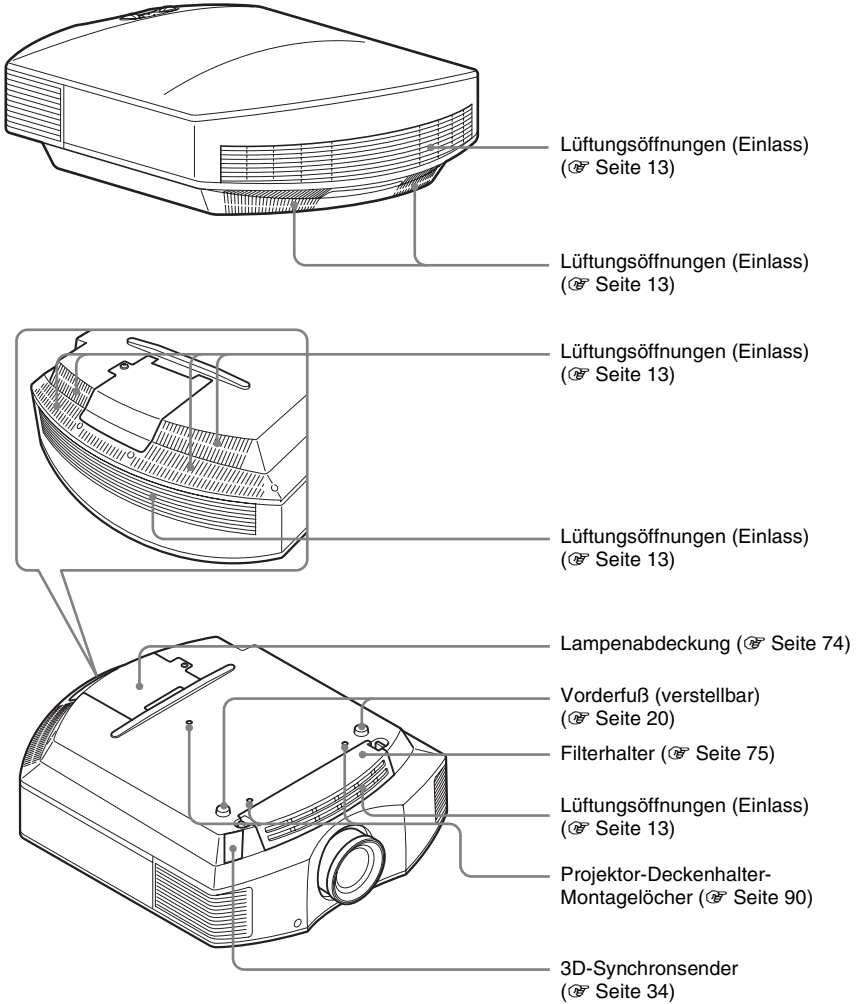

# Fernbedienung

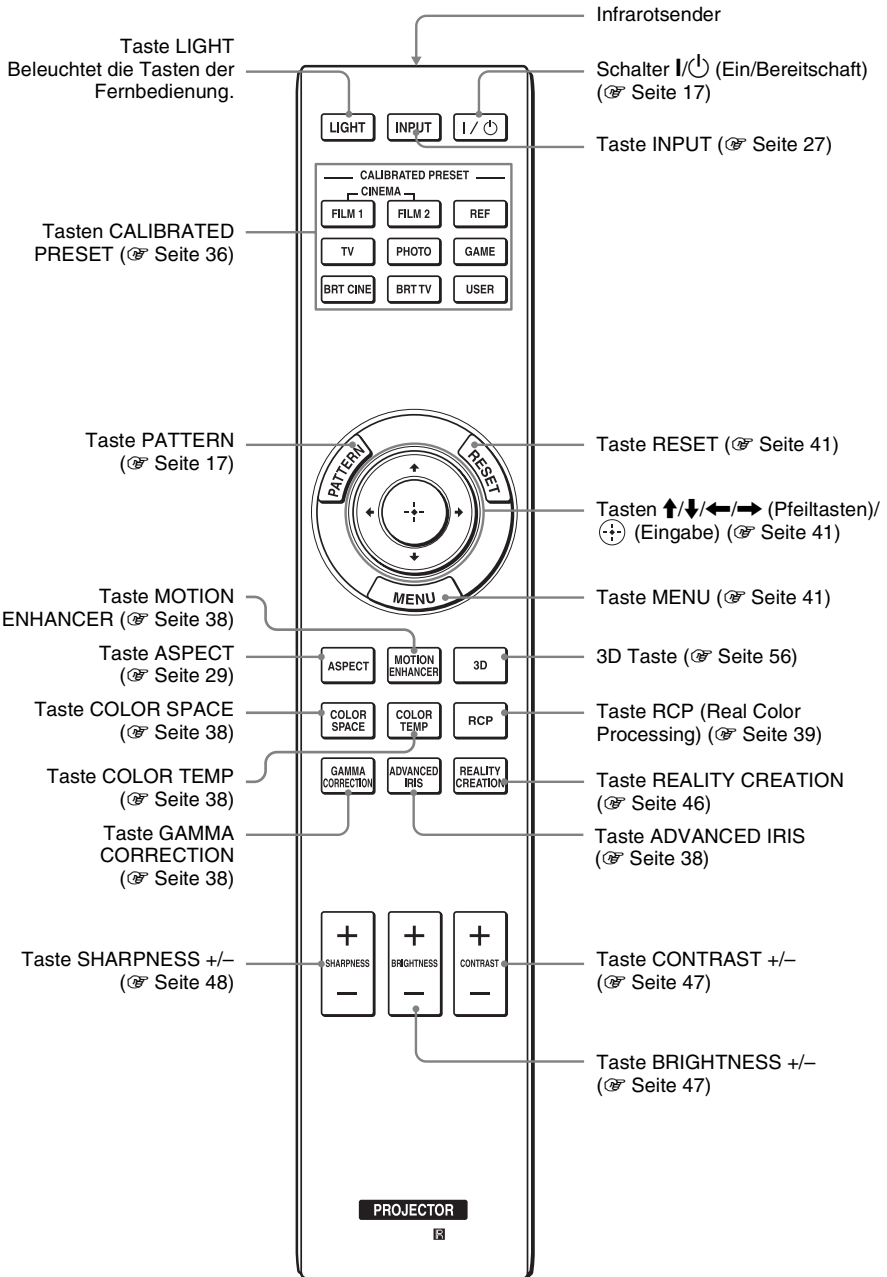

# Anschlüsse und Vorbereitungen

Dieser Abschnitt beschreibt, wie Sie den Projektor und die Leinwand installieren, sowie die Geräte anschließen, deren Bild Sie projizieren möchten usw.

## Auspacken

Vergewissern Sie sich, dass die folgenden Teile im Karton enthalten sind:

- Fernbedienung (1) und Batterien der Größe AA (R6) Mangan (2)
- Netzkabel (1)
- Objektivkappe (1)  
Beim Kauf des Projektors sitzt die Objektivkappe auf dem Objektiv. Entfernen Sie die Objektivkappe, wenn Sie den Projektor benutzen möchten.
- 3D-Brille (2)
- Beutel für die 3D-Brille (2)
- USB-Ladekabel (1,2 m) (2)
- Adapterkabel (18 cm) (1)
- Bedienungsanleitung (vorliegende Anleitung)
- Bedienungsanleitung für die 3D-Brille (1)

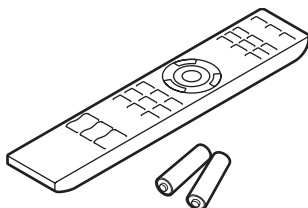

## Einlegen der Batterien in die Fernbedienung

Legen Sie die Batterien mit der Seite  zuerst ein, wie in der Abbildung gezeigt.

Gewaltsames Hineindrücken oder Einlegen mit vertauschten Polaritäten kann einen Kurzschluss verursachen und Wärme erzeugen.

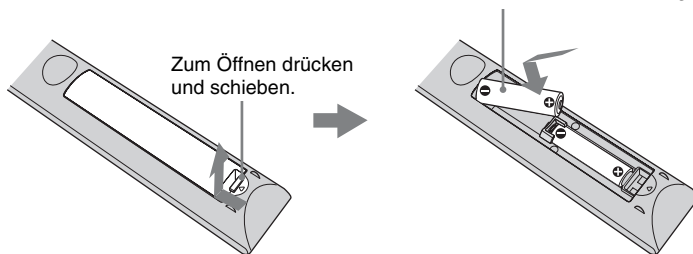

## VORSICHT

Explosionsgefahr bei Verwendung falscher Batterien. Batterien nur durch den vom Hersteller empfohlenen oder einen gleichwertigen Typ ersetzen.

Wenn Sie die Batterie entsorgen, müssen Sie die Gesetze der jeweiligen Region und des jeweiligen Landes befolgen.

## Einlegen der Batterien

Zwei R6-Batterien der Größe AA werden für die Fernbedienung mitgeliefert.

Verwenden Sie R6-Mangan- oder -Alkalibatterien der Größe AA. Andernfalls besteht Explosionsgefahr.

### **Vorsichtshinweise zur Handhabung der Fernbedienung**

- Behandeln Sie die Fernbedienung sorgfältig. Vermeiden Sie Fallenlassen, Drauftreten oder Verschütten von Flüssigkeiten auf die Fernbedienung.
- Legen Sie die Fernbedienung nicht an einen Ort in der Nähe einer Wärmequelle, in direktem Sonnenlicht oder in einen feuchten Raum.

# Schritt 1: Installieren des Projektors

Der Projektor projiziert Bilder, die von einem Videorecorder oder einem anderen Gerät ausgegeben werden. Die Objektivverschiebung verschafft Ihnen mehr Optionen zur Platzierung des Projektors und zum bequemen Betrachten von Bildern.

## Vor der Einrichtung des Projektors

### Ungeeignete Installation

Stellen Sie den Projektor nicht an folgenden Orten auf, weil es sonst zu einer Funktionsstörung oder Beschädigung des Projektors kommen kann.

#### Schlecht belüftete Orte

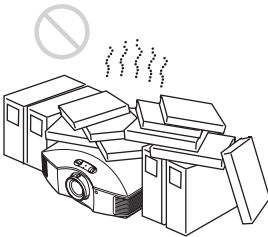

Halten Sie einen Abstand von mindestens 30 cm um das Gerät ein.

#### Heiße und feuchte Orte

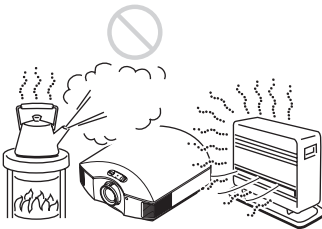

Orte, die direkter Kalt- oder Warmluft von einer Klimaanlage ausgesetzt sind

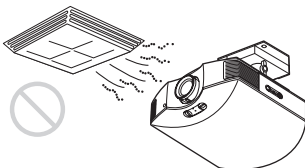

Die Installation des Projektors an einem solchen Ort kann zu einer Funktionsstörung führen, die durch Feuchtigkeitskondensation oder Temperaturanstieg verursacht wird.

#### In der Nähe eines Wärme- oder Rauchsensors

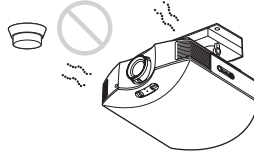

Es kann zu einer Funktionsstörung des Sensors kommen.

#### Sehr staubige oder extrem rauchige Orte



### Von Wänden entfernt installieren

Um die Leistung und Zuverlässigkeit des Projektors aufrechtzuerhalten, halten Sie mindestens 30 cm Abstand zwischen dem Projektor und den Wänden ein.

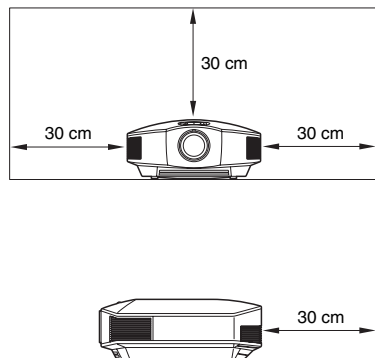

## Unsachgemäßer Gebrauch

Führen Sie während der Benutzung des Projektors keinen der folgenden Vorgänge durch.

### Blockieren der Lüftungsöffnungen (Einlass oder Auslass)

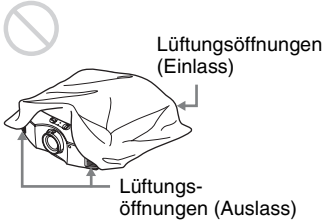

### Tipp

Ausführliche Informationen zur Position der Lüftungsöffnungen (Einlass oder Auslass) finden Sie unter „Anordnung der Bedienungselemente“ (☞ Seite 7).

### Neigen nach vorn/hinten und links/rechts

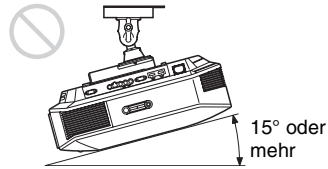
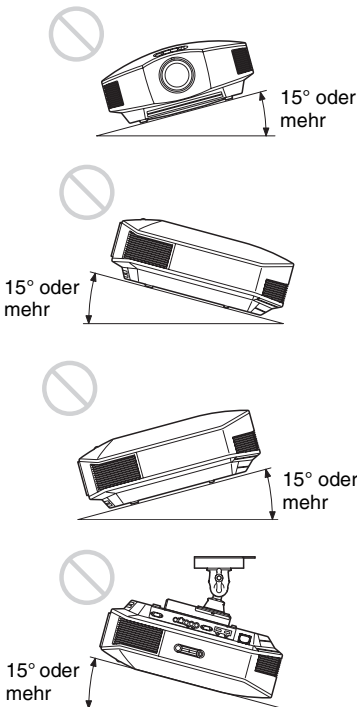

Vermeiden Sie die Benutzung des Projektors bei einer Neigung von mehr als 15°. Installieren Sie den Projektor nur auf einer ebenen Fläche oder an der Decke. Die Installation des Projektors an einem solchen Ort kann zu Farbunregelmäßigkeiten oder einer Reduzierung der Zuverlässigkeit der Lampeneffekte führen. Wenn der Projektor nach oben oder unten geneigt ist, wird das Bild auf dem Bildschirm möglicherweise trapezförmig verzerrt angezeigt. Positionieren Sie den Projektor so, dass das Objektiv parallel zur Leinwand ist (☞ Seite 15).

### Bei Installation des Gerätes in Höhenlagen

Wenn Sie den Projektor in Höhenlagen über 1.500 m benutzen, setzen Sie „Kühlungseinstellung“ im Menü Einrichtung  auf „Hoch“ (☞ Seite 54). Wird dieser Modus bei Verwendung des Projektors in Höhenlagen nicht aktiviert, kann dies negative Folgen haben, wie z.B. die Verschlechterung der Zuverlässigkeit bestimmter Komponenten.

### WARNUNG

Beim Einbau des Geräts ist daher im Festkabel ein leicht zugänglicher Unterbrecher einzufügen, oder der Netzstecker muss mit einer in der Nähe des Geräts befindlichen, leicht zugänglichen Wandsteckdose verbunden werden. Wenn während des Betriebs eine Funktionsstörung auftritt, ist der Unterbrecher zu betätigen bzw. der Netzstecker abzuziehen, damit die Stromversorgung zum Gerät unterbrochen wird.

## **Sicherheitshinweise zur Montage des Geräts an der Decke**

- Montieren Sie den Projektor auf keinen Fall selbst an der Decke und hängen Sie ihn nicht alleine um. Wenden Sie sich dazu unbedingt an qualifizierte Sony-Fachleute (kostenpflichtig).
- Verwenden Sie bei der Montage des Geräts an der Decke unbedingt einen Sicherungsdraht o. Ä., damit das Gerät nicht herunterfallen kann. Beauftragen Sie erfahrenes Fachpersonal mit der Montage.



## Aufstellen des Geräts

Der Installationsabstand zwischen dem Gerät und der Leinwand hängt von der Größe der Leinwand und von der Tatsache ab, ob Objektivlagefunktionen verwendet werden oder nicht. Stellen Sie das Gerät passend zu Größe der Projektionsfläche auf. Ausführliche Informationen zum Abstand zwischen dem Gerät und der Leinwand (die Projektionsentfernung) sowie der Größe des projizierten Bildes finden Sie unter „Projektionsentfernung und Objektivlagebereich“ (☞ Seite 88).

- 1 Positionieren Sie das Gerät so, dass das Objektiv parallel zur Leinwand ausgerichtet ist.**

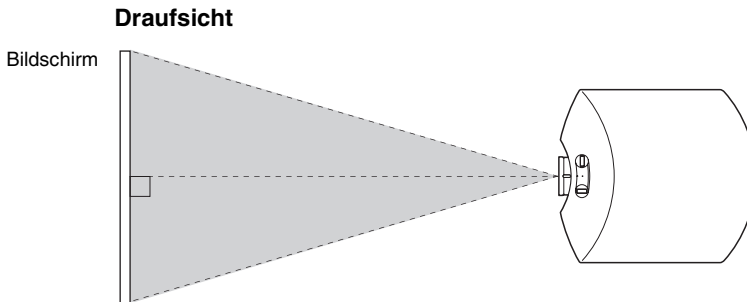

- 2 Projizieren Sie ein Bild auf die Leinwand, und stellen Sie die Bildlage auf die Leinwand ein. (☞ Seite 16)**

### Hinweis

Wenn Sie eine Leinwand mit rauer Oberfläche verwenden, können je nach dem Abstand zwischen der Leinwand und dem Projektor oder der Zoomvergrößerung manchmal Streifenmuster auf der Leinwand erscheinen. Dies ist keine Funktionsstörung des Projektors.

# Schritt 2: Einstellen der Bildlage

Projizieren Sie ein Bild auf die Leinwand, und stellen Sie dann die Bildlage ein.

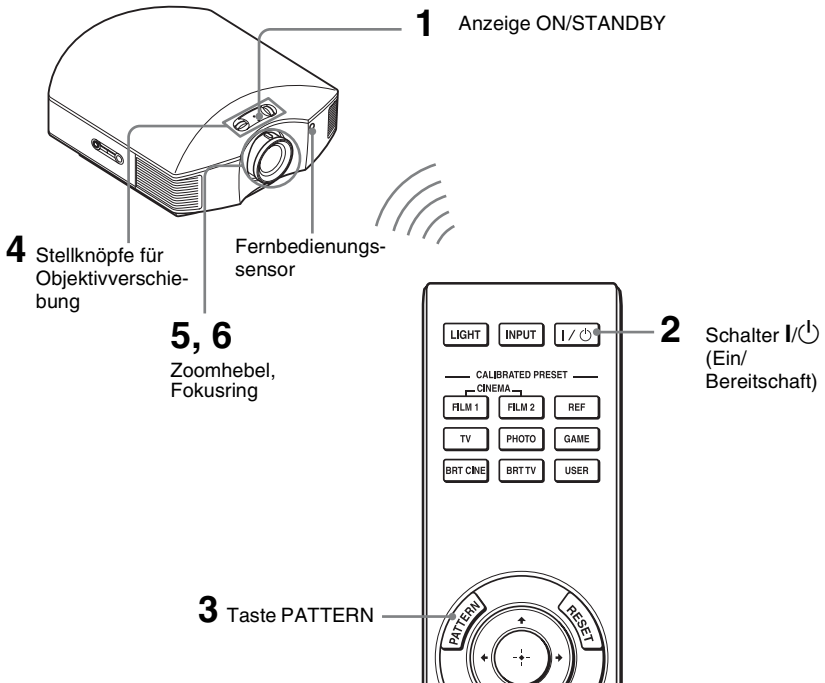

## Tipps

Die Tasten I/⏻ (Ein/Bereitschaft), INPUT, MENU und (Joystick) an der Seite des Projektors haben dieselbe Funktion wie die auf der Fernbedienung.

## Hinweis

Der Projektor lässt sich je nach dem Installationsort u. U. nicht mit der Fernbedienung steuern. Richten Sie die Fernbedienung in diesem Fall nicht auf den Projektor, sondern auf die Leinwand.

ON/STANDBY



Leuchtet in Rot.

## 1 Schließen Sie das Netzkabel erst an den Projektor, und dann an eine Netzsteckdose an.

Die Anzeige ON/STANDBY leuchtet in Rot, und der Projektor wird in den Bereitschaftsmodus versetzt.

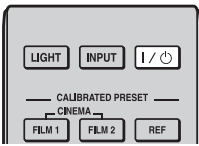

## ON/STANDBY



Blinkt eine Zeitlang (einige Sekunden) in Grün, und leuchtet dann in Grün.

## 2 Drücken Sie die Taste I/⏻ (Ein/Bereitschaft), um den Projektor einzuschalten.

Die Anzeige ON/STANDBY blinkt zunächst in Grün und leuchtet dann ständig in Grün.

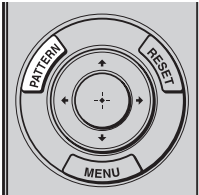

## 3 Zeigen Sie ein Testsignal an, um die Einstellungen vorzunehmen.

Drücken Sie die Taste PATTERN auf der Fernbedienung, um ein Testsignal anzuzeigen.

### Tip

Drücken Sie die Taste PATTERN erneut, um die Anzeige des Testsignals auszublenden.

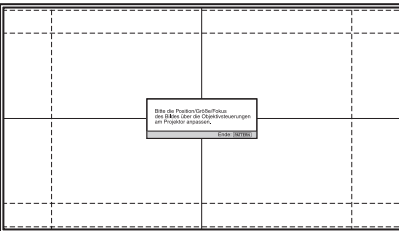

## 4 Verschieben Sie beide Stellknöpfe für die Objektivverschiebung, um die Bildposition anzupassen.

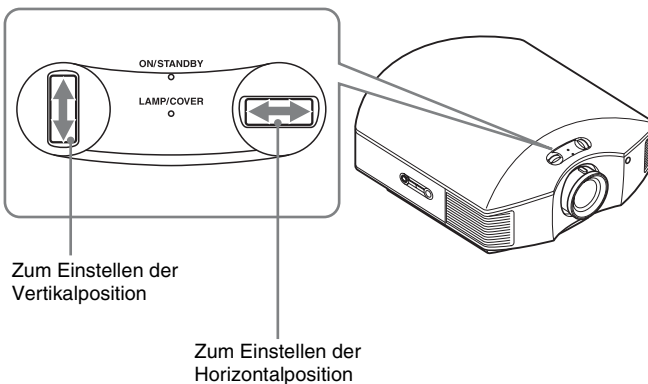

## Zum Einstellen der Horizontalposition

Drehen Sie den Stellknopf für die Objektivverschiebung nach links oder rechts.  
Das auf die Leinwand projizierte Bild wird um maximal 25% der Leinwandbreite von der Objektivmitte aus nach rechts oder links verschoben.

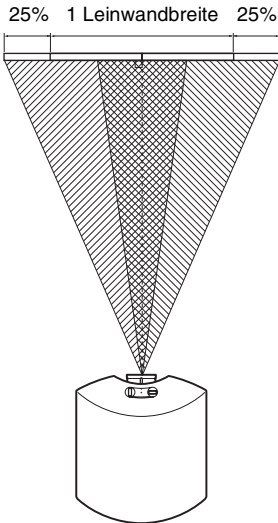

Draufsicht

- : Bildlage bei maximaler Verschiebung nach links
- : Bildlage bei maximaler Verschiebung nach rechts

## Zum Einstellen der Vertikalposition

Drehen Sie den Stellknopf für die Objektivverschiebung nach oben oder unten.  
Das auf die Leinwand projizierte Bild wird um maximal 71% der Leinwandhöhe von der Objektivmitte aus nach oben oder unten verschoben.

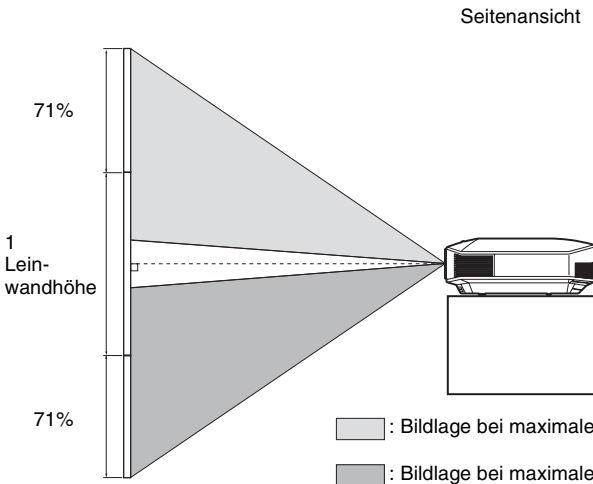

Seitenansicht

- : Bildlage bei maximaler Verschiebung nach oben
- : Bildlage bei maximaler Verschiebung nach unten

**Hinweise**

- Der Verschiebungsbereich des auf die Leinwand projizierten Bilds kann nur innerhalb der unten abgebildeten achteckigen Fläche eingestellt werden. Weitere Informationen erhalten Sie unter „Projektionsentfernung und Objektivlagebereich“ (☞ Seite 88).

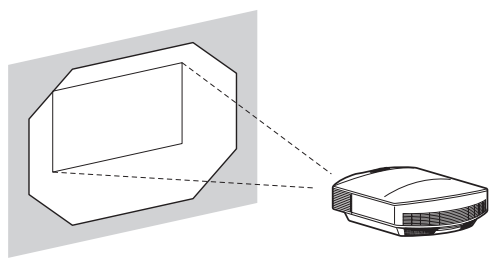
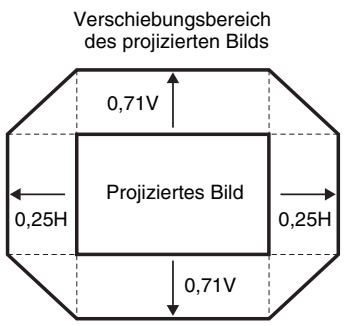

H: Breite des projizierten Bilds  
 V: Höhe des projizierten Bilds

- Wenn Sie die Funktion für die horizontale und die vertikale Objektivverschiebung zusammen verwenden, so verändert sich die Entfernung das auf die Leinwand projizierten Bildes entsprechend der jeweiligen Objektivverschiebung.

**5 Passen Sie die Bildgröße mit dem Zoomhebel an.**

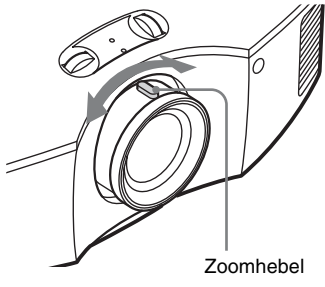

**6 Passen Sie den Fokus mit dem Fokusring an.**

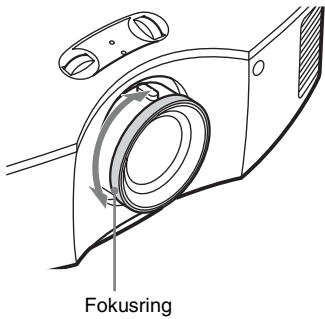

## So gleichen Sie die Neigung der Installationsfläche aus

Wenn Sie den Projektor auf einer geneigten Fläche aufstellen, halten Sie ihn mit Hilfe der Vorderfüße (verstellbar) waagrecht.

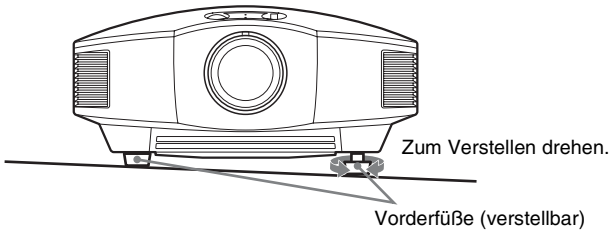

### Hinweise

- Wenn der Projektor zu stark gekippt wird, kommt es bei der Projektion des Bildes zu trapezförmigen Verzerrungen.
- Achten Sie darauf, sich nicht die Finger zu klemmen, wenn Sie an den Vorderfüßen (verstellbar) drehen.

## Objektiv-Fokus-Einstellfenster (Testmuster)

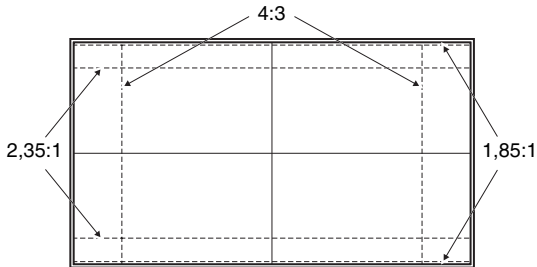

## Schritt 3: Anschließen des Projektors

### Achten Sie bei der Herstellung der Anschlüsse auf Folgendes:

- Schalten Sie alle Geräte aus, bevor Sie irgendwelche Anschlüsse vornehmen.
- Verwenden Sie die korrekten Kabel für jeden Anschluss.
- Stecken Sie die Kabelstecker einwandfrei ein; lockerer Anschluss der Stecker kann eine Funktionsstörung oder schlechte Bildqualität verursachen. Ziehen Sie beim Abtrennen eines Kabels am Stecker, nicht am Kabel selbst.
- Schlagen Sie in der Bedienungsanleitung des angeschlossenen Gerätes nach.

### Anschließen an einen Videorecorder

### So schließen Sie Geräte mit HDMI-Ausgangsbuchsen an

Sie erhalten eine bessere Bildqualität, indem Sie einen DVD-Player/Recorder, Blu-ray Disc-Player/Recorder oder PS3<sup>®</sup> mit HDMI-Ausgang an den HDMI-Eingang des Projektors anschließen. Wenn Sie ein Gerät anschließen, das mit der HDMI-Steuerung kompatibel ist, können Sie den Projektor überdies synchron mit diesem mit der HDMI-Steuerung kompatiblen Gerät bedienen. Weiter Informationen finden Sie im Menü Funktion  (☞ Seite 56) und unter „Info zu Steuerung für HDMI“ (☞ Seite 65).

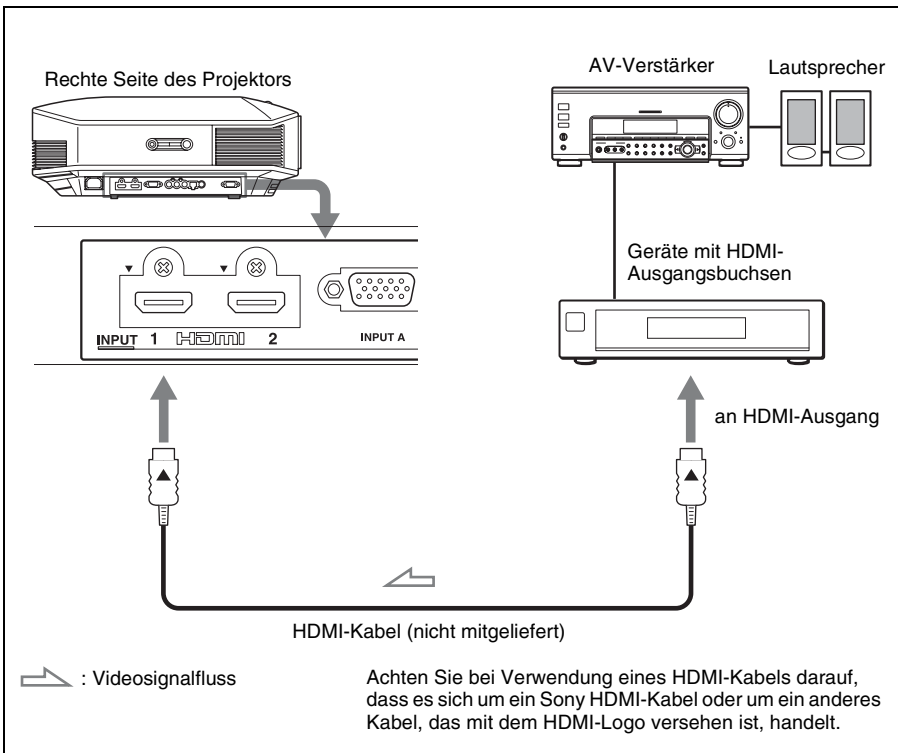

## Hinweise

- Verwenden Sie ein HDMI-Kabel für die Datenübertragung mit hoher Geschwindigkeit. Bei Verwendung eines standardmäßigen HDMI-Kabels werden 1080p-, DeepColor- und 3D-Videobilder nicht ordnungsgemäß angezeigt.
- Achten Sie beim Anschließen eines HDMI-Kabels an den Projektor darauf, dass das Symbol ▼ oberhalb des HDMI-Eingangs des Projektors und das Symbol ▲ am Stecker des Kabels auf die gleiche Position ausgerichtet sind.
- Falls das Bild eines Gerätes, das mit einem HDMI-Kabel an den Projektor angeschlossen ist, undeutlich ist, überprüfen Sie die Einstellungen des angeschlossenen Gerätes.

## So schließen Sie Geräte mit Komponenten-Videoausgangsbuchsen an

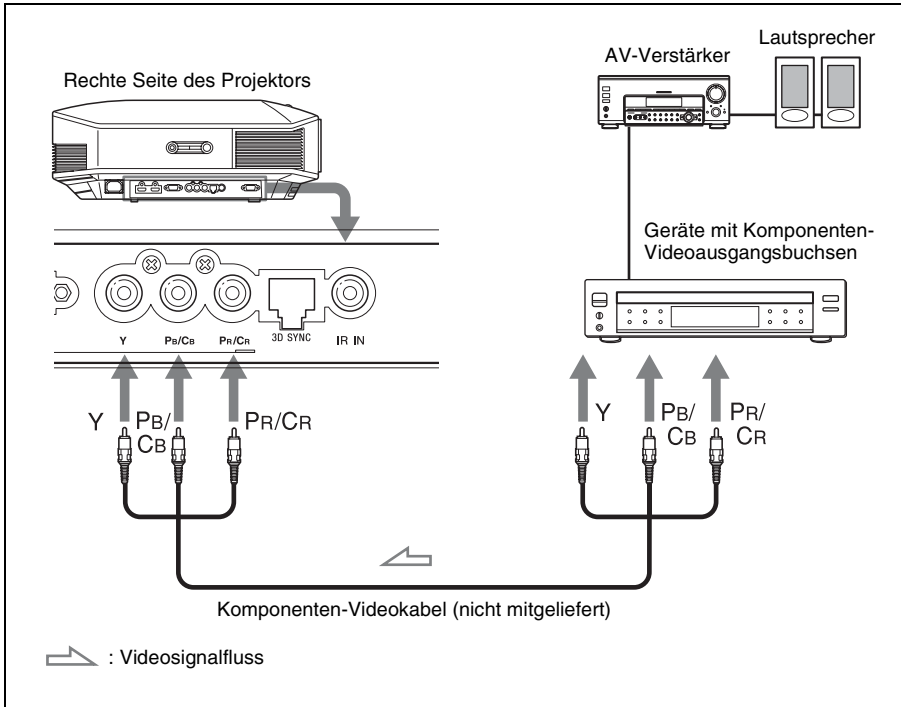



## Anschluss eines Computers

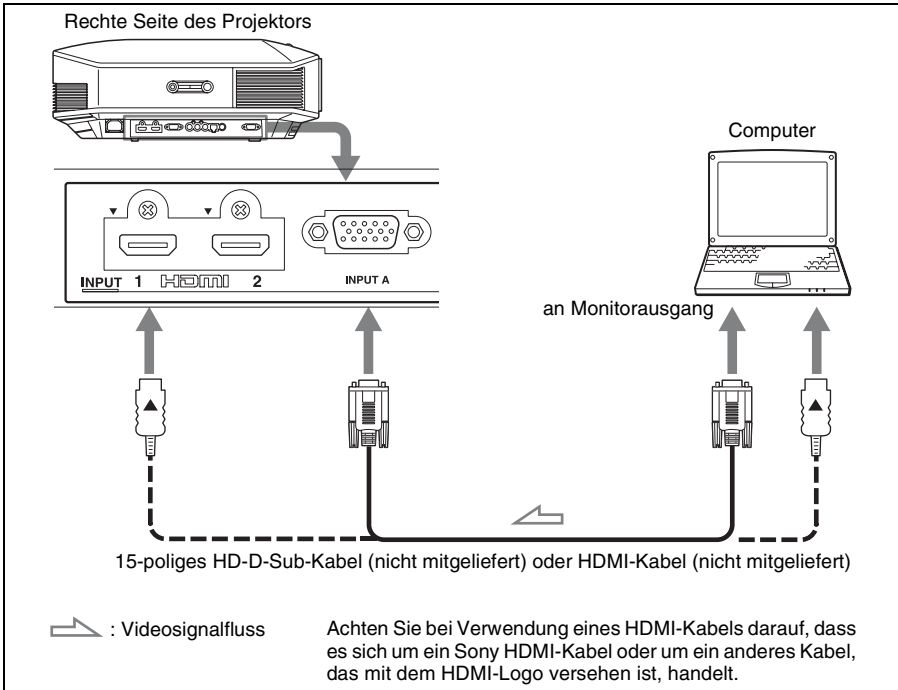

### Hinweise

- Verwenden Sie ein HDMI-Kabel für die Datenübertragung mit hoher Geschwindigkeit. Bei Verwendung eines standardmäßigen HDMI-Kabels werden 1080p-, DeepColor- und 3D-Videobilder nicht ordnungsgemäß angezeigt.
- Achten Sie beim Anschließen eines HDMI-Kabels darauf, dass das Symbol ▼ oberhalb des HDMI-Eingangs des Projektors und das Symbol ▲ am Stecker des Kabels auf die gleiche Position ausgerichtet sind.
- Wenn Sie Ihren Computer (z.B. einen Notebook-Computer) so einstellen, dass das Signal sowohl zum Computer-Display als auch zu diesem Gerät ausgegeben wird, ist das Bild des Gerätes möglicherweise nicht einwandfrei. Stellen Sie Ihren Computer so ein, dass das Signal nur zum externen Monitor ausgegeben wird.  
Einzelheiten hierzu entnehmen Sie bitte der Bedienungsanleitung Ihres Computers. Bezüglich der Einstellungen des Computers wenden Sie sich bitte an den Computer-Hersteller.
- Falls das Bild eines Gerätes, das mit einem HDMI-Kabel an den Projektor angeschlossen ist, undeutlich ist, überprüfen Sie die Einstellungen des angeschlossenen Gerätes.

## Anschließen an einen 3D-Synchronsender

Das Gerät ist mit einem 3D-Synchronsender ausgestattet. Abhängig von der Installationsumgebung des Geräts empfängt die 3D-Brille die 3D-Signale von dem in den Gerät integrierten 3D-Synchronsender nicht ordnungsgemäß. Schließen Sie in diesem Fall einen optionalen 3D-Synchronsender an und stellen Sie ihn in der Nähe Ihrer Betrachtungsposition auf.

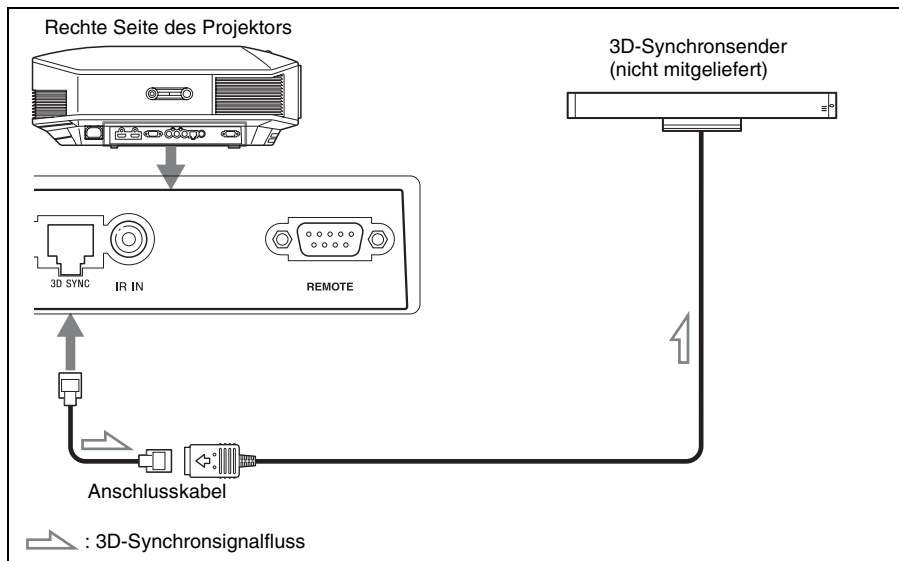

### Tip

Stellen Sie den optionalen 3D-Synchronsender direkt gegenüber der 3D-Brille auf. Um einen gleichmäßigen Betrieb der 3D-Brille zu gewährleisten, wird empfohlen, den 3D-Synchronsender in der Nähe Ihrer Betrachtungsposition aufzustellen.

### Hinweise

- Die Buchse 3D SYNC ist ausschließlich für den optionalen 3D-Synchronsender konzipiert. Schließen Sie keine Computer oder andere Netzwerkgeräte an diese Buchse an, um eine Fehlfunktion zu vermeiden.
- Wenn Sie einen anderen 3D-Synchronsender als den mitgelieferten benutzen, verwenden Sie ein optionales LAN-Kabel (ohne Überkreuzung). Wenn es in der Umgebung, in der Sie das Gerät benutzen, zu Störungen durch eine kontinuierliche spezielle Frequenz kommt, geht die Synchronisierung der 3D-Bildsignale und der 3D-Brille möglicherweise verloren. Verwenden Sie in diesem Fall ein LAN-Kabel der Kategorie 7. Wenn Sie die 3D-Bilder in einer Umgebung anschauen, die sogar noch mehr Störungen aufweist, verwenden Sie den internen Sender.
- Verwenden Sie unbedingt ein Kabel mit max. 15 m Länge und verwenden Sie kein Verlängerungskabel. Halten Sie das LAN-Kabel außerdem so weit wie möglich von Netzkabeln fern.
- Sie sollten nur einen 3D-Synchronsender an das Gerät anschließen. Wenn Sie mehrere 3D-Synchronsender an das Gerät anschließen, führt dies möglicherweise zu Fehlfunktionen.
- Bei Anschluss an den 3D-Synchronsender wird die integrierte 3D-Synchronsenderfunktion des Geräts deaktiviert. Sie können nicht beide Sender gleichzeitig verwenden.

## Schritt 4: Wählen der Menüsprache

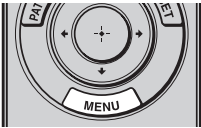
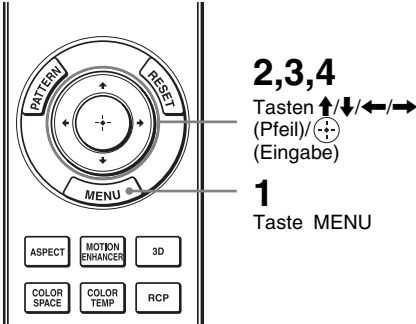

Für die Menüanzeige und die anderen Bildschirmanzeigen können Sie eine von 16 Sprachen auswählen. Die Werksvorgabe ist Englisch. Um die aktuelle Menüsprache zu ändern, stellen Sie die gewünschte Sprache auf dem Menübildschirm ein.

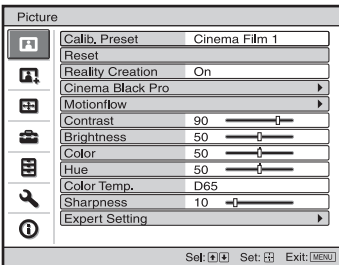

- 1 Drücken Sie MENU.**  
Das Menü erscheint.

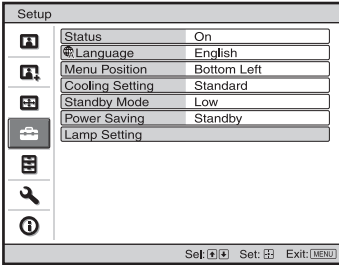
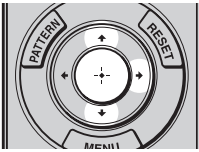



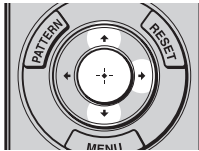

**2** Rufen Sie mit **↑/↓** das Menü **Setup**  auf und drücken Sie dann **→** oder .

Die Einstellungsposten des ausgewählten Menüs werden angezeigt.

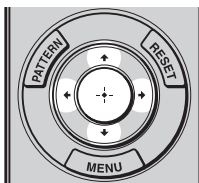

**3** Wählen Sie mit **↑/↓** den Posten „Language“ aus und drücken Sie dann **→** oder .



**4** Wählen Sie mit **↑/↓/←/→** die gewünschte Sprache, und drücken Sie dann .

Die Menüsprache wechselt zu der ausgewählten Sprache.

**So wird das Menü ausgeblendet**

Drücken Sie MENU.

# Projizieren

Dieser Abschnitt beschreibt die Bedienung des Geräts, um das Bild eines an das Gerät angeschlossenen Gerätes wiederzugeben. Hier erfahren Sie auch, wie Sie die Bildqualität nach Ihrer Bevorzugung einstellen.

## Projizieren des Bildes

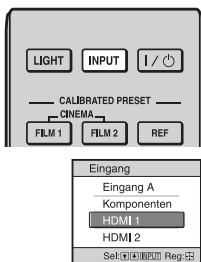

**Beispiel:** Wiedergeben des Bildes vom am Anschluss HDMI 1 dieses Geräts angeschlossenen Geräten

- 1 Schalten Sie sowohl den Projektor als auch die angeschlossenen Geräte ein.**
- 2 Drücken Sie INPUT, um auf dem Bildschirm eine Liste der Eingabegeräte anzuzeigen.**
- 3 Wählen Sie das Gerät, auf dem sich die Bilder befinden, die angezeigt werden sollen.**  
Drücken Sie wiederholt auf INPUT, oder drücken Sie auf // (Eingabe), um das gewünschte Gerät zu wählen.

Bildquelle	Anzeige für INPUT
An die Buchse INPUT A angeschlossenes RGB-Gerät	Eingang A
An die Buchsen Y Pb/Cb Pr/Cr angeschlossenes Gerät mit Komponentenausgang	Komponenten
An den Anschluss HDMI 1 angeschlossenes Gerät	HDMI 1
An den Anschluss HDMI 2 angeschlossenes Gerät	HDMI 2

### Tipps

- Wenn „Auto. Eing-wahl“ im Menü Funktion auf „Ein“ gesetzt wird, werden in der Liste nur Eingangsbuchsen mit effektiven Signalen angezeigt.
- Wenn „Status“ im Menü Einrichtung auf „Aus“ gesetzt wird, wird die Liste der Eingabegeräte nicht angezeigt. Drücken Sie die Taste INPUT, um zur nächsten Eingangsbuchse zu wechseln.
- Wenn „Steuerung für HDMI“ im Menü Funktion auf „Ein“ gesetzt wird, wird die Eingangsbuchse mit effektiven Signalen automatisch angezeigt und mit dem Betrieb des an den Eingang HDMI 1 oder HDMI 2 des Geräts angeschlossenen Gerätes synchronisiert. (Nur, wenn das angeschlossene Gerät die Steuerung für HDMI unterstützt.)

## Ausschalten der Stromversorgung

### 1 Drücken Sie die Taste I/⏻ (Ein/Bereitschaft).

Die Meldung „AUSSCHALTEN?“ erscheint auf der Leinwand.

### 2 Drücken Sie die Taste I/⏻ (Ein/Bereitschaft) erneut, bevor die Meldung ausgeblendet wird.

Die Anzeige ON/STANDBY blinkt in Grün, und der Lüfter läuft weiter, um die interne Wärme abzuleiten. Zuerst blinkt die Anzeige ON/STANDBY schnell. Während dieser Phase ist es nicht möglich, die Anzeige mit der Taste I/⏻ (Ein/Bereitschaft) zum Aufleuchten zu bringen.

Der Lüfter hält an, und die Anzeige ON/STANDBY blinkt nicht mehr grün, sondern leuchtet dauerhaft rot.

Der Strom ist nun vollkommen ausgeschaltet, und das Netzkabel kann gezogen werden.

#### **Hinweis**

Während die Anzeige blinkt, darf das Stromkabel auf keinen Fall abgezogen werden.

Anstatt die obigen Schritte auszuführen, können Sie den Projektor auch ausschalten, indem Sie die Taste I/⏻ (Ein/Bereitschaft) etwa 1 Sekunde lang gedrückt halten.



# Auswählen des Seitenverhältnisses entsprechend dem Videosignal

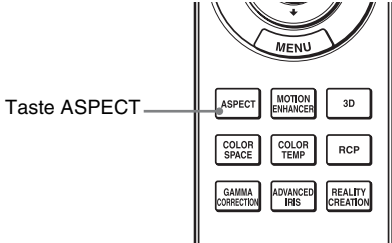

Sie können das Seitenverhältnis auswählen, das am besten zu Ihrem empfangenen Videosignal passt.

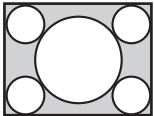
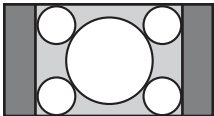
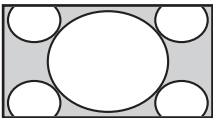

## Drücken Sie ASPECT.

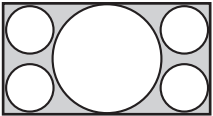
Mit jedem Drücken der Taste ändert sich die Einstellung von „Seitenverhältnis“. Sie können den Modus auch mit dem Menü auswählen. (☞ Seite 52)

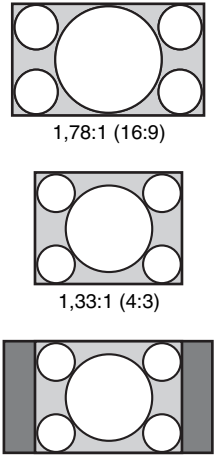
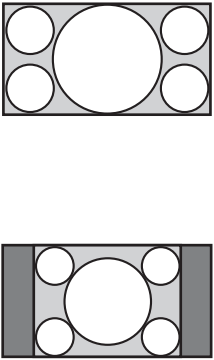
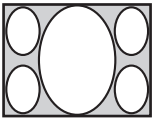
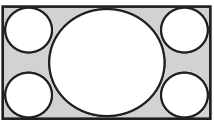
Originalbild	Empfohlene Einstellung und daraus resultierende Bilder
 <p>1,33:1 (4:3)</p>  <p>1,33:1 (4:3) mit Seitenrändern</p>	<p><b>Wide-Zoom (Bei Eingang eines SD-Signals)</b></p> 
 <p>1,33:1 (4:3) Letterbox-Bild</p>	<p><b>Zoom (Bei Eingang eines SD-Signals)</b></p> 

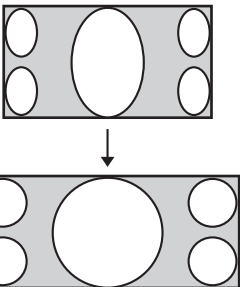
Originalbild	Empfohlene Einstellung und daraus resultierende Bilder
 <p>1,78:1 (16:9)</p> <p>1,33:1 (4:3)</p> <p>1,33:1 (4:3) mit Seitenrändern</p>	<p><b>Normal</b></p> 
 <p>Gestaucht</p>	<p><b>Strecken</b></p> 
 <p>2,35:1</p>	<p><b>V-Streckung</b></p>  <p>Bei Verwendung einer Zerrlinse</p>

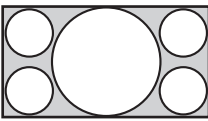
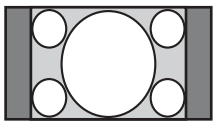
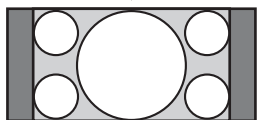
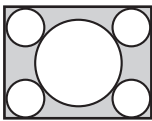
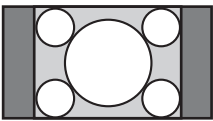
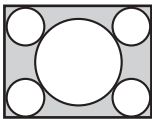
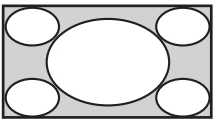

Originalbild	Empfohlene Einstellung und daraus resultierende Bilder
 <p style="text-align: center;">16:9</p>	<p style="text-align: center;"><b>Verkleinern</b></p>  <p style="text-align: center;">↓</p>  <p style="text-align: center;">Bei Verwendung einer Zerrlinse</p>
	<p style="text-align: center;"><b>Normal (Bei Eingabe eines Computersignals)</b></p> 
	<p style="text-align: center;"><b>Voll (Bei Eingabe eines Computersignals)</b></p> 

**Hinweise**

- Die wählbaren Seitenverhältnismodi variieren abhängig vom Eingangssignal.
- Die vertikale Bildlage kann nur dann mit „V-Zentrierung“ und „Vertikale Größe“ im Menü Bildschirm  eingestellt werden, wenn „Seitenverhältnis“ auf „Zoom“ gesetzt ist. (☞ Seite 53)

**Hinweise zum Umschalten der Einstellung „Seitenverhältnis“**

- Berücksichtigen Sie bei der Wahl des Seitenverhältnisses, dass das Originalbild durch Verändern des Seitenverhältnisses ein anderes Aussehen erhält.
- Beachten Sie, dass bei kommerziellem oder öffentlichem Einsatz des Geräts die Veränderung des Originalbildes durch Umschalten des Seitenverhältnisses eine Beeinträchtigung der gesetzlich geschützten Rechte der Autoren oder Produzenten darstellen kann.

---

# Betrachten von 3D-Videobildern

Sie können packende 3D-Videobilder etwa aus 3D-Spielen und von 3D-Blu-ray Discs mit Hilfe der mitgelieferten 3D-Brille anzeigen.

## 1 Schalten Sie das an das Gerät angeschlossene HDMI-Gerät für 3D-Kompatibilität ein und geben Sie dann 3D-Inhalte wieder.

Einzelheiten zur Wiedergabe von 3D-Inhalten finden Sie in der Bedienungsanleitung des angeschlossenen Geräts.

## 2 Schalten Sie das Gerät ein und projizieren Sie das 3D-Videobild auf der Leinwand.

Einzelheiten zum Projizieren des Bilds finden Sie unter „Projizieren des Bildes“ (☞ Seite 27).

## 3 Schalten Sie die 3D-Brille ein und setzen Sie sie so auf, dass sie komfortabel sitzt.

Einzelheiten zur Verwendung der 3D-Brille finden Sie unter „Verwendung der 3D-Brille“ (☞ Seite 33).

### Tipps

- Die Standardeinstellung für „2D/3D wählen“ lautet „Auto“. Diese Einstellung ermöglicht das automatische Projizieren von 3D-Videobildern, wenn der Projektor 3D-Signale erkennt.
- Setzen Sie zum Konvertieren von 3D-Videobildern in 2D-Videobilder „2D/3D wählen“ auf „2D“ (☞ Seite 56).

### Hinweise

- Abhängig vom Signaltyp ist die Anzeige von 3D-Videobildern eventuell nicht möglich. Setzen Sie „2D/3D wählen“ auf „3D“ und „3D-Format“ je nach dem Format der 3D-Inhalte, die angezeigt werden sollen, auf „Nebeneinander“ oder „Untereinander“ (☞ Seite 56).
- Verwenden Sie die 3D-Brille innerhalb der angegebenen Reichweite (☞ Seite 34).
- Sie können 3D-Videosignale nur dann anzeigen, wenn Signale über den HDMI-Eingang gesendet werden. Verwenden Sie bei Anschluss von 3D-Geräten wie etwa einer 3D-Spielekonsole oder eines 3D-Blu-ray-Players an das Gerät ein HDMI-Kabel.
- 3D-Videobilder werden von verschiedenen Personen unterschiedlich wahrgenommen.
- Bei niedriger Umgebungstemperatur ist der 3D-Effekt möglicherweise weniger ausgeprägt.

## Anpassen/Einstellen der 3D-Funktionen über das Menü



Drücken Sie die 3D-Taste auf der Fernbedienung, um die 3D-Einstellungen mittels „3D-Einstellungen“ im Menü Funktion  einzustellen. Weitere Informationen erhalten Sie unter „3D-Einstellungen“ (☞ Seite 56).

## Verwenden der Funktion Simuliertes 3D

Sie können normale 2D-Videobilder in 3D-Videobilder umwandeln.

### Tipp

Weitere Einzelheiten zur Bedienung der Bildschirmmenüs finden Sie unter „Menügesteuerte Bedienung“ (☞ Seite 41).

- 1 Rufen Sie das Menü Funktion  auf und wählen Sie „3D-Einstellungen“.**
- 2 Setzen Sie „2D/3D wählen“ auf „3D“ und drücken Sie dann  um „3D-Format“ anzuzeigen.**
- 3 Setzen Sie „3D-Format“ auf „Simuliertes 3D“ (☞ Seite 56).**

### Tipp

Verwenden Sie die mitgelieferte 3D-Brille.

### Hinweise

- „2D/3D wählen“ kann bei einigen Videoquellen nicht auf „3D“ gesetzt werden. Eine Liste der verfügbaren 3D-Signale finden Sie unter „Kompatible 3D-Signale“ (☞ Seite 83)
- Die Funktion „Simuliertes 3D“ kann abhängig von der Videoquelle eine eingeschränkte Wirkung haben.
- Von der Funktion „Simuliertes 3D“ umgewandelte 3D-Videobilder werden von verschiedenen Personen unterschiedlich wahrgenommen.

## Verwendung der 3D-Brille

Die 3D-Brille empfängt die Signale des an der Vorderseite des Geräts integrierten 3D-Synchronsenders, welche von der Leinwand auf die Brille reflektiert werden. Richten Sie bei der Betrachtung von 3D-Videobildern mittels der 3D-Brille den Blick direkt auf den Bildschirm.

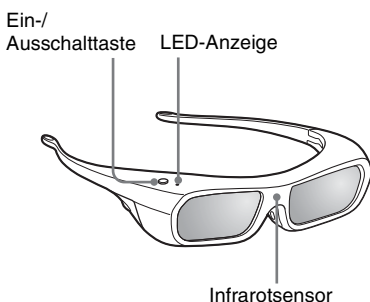

- 1 Drücken Sie die Ein-/Ausschalttaste an der 3D-Brille.**  
Die LED-Anzeige leuchtet grün auf.
- 2 Setzen Sie die 3D-Brille auf.**
- 3 Richten Sie den Blick direkt auf den Bildschirm.**

### Sicherheitsmaßnahmen

Die 3D-Brille empfängt die Infrarot-Signale des an der Vorderseite des Geräts integrierten 3D-Synchronsenders, welche von der Leinwand auf die Brille reflektiert werden. In folgenden Fällen erfolgt der Betrieb möglicherweise nicht einwandfrei:

- Die 3D-Brille ist nicht auf die Leinwand gerichtet
- Zwischen der 3D-Brille und der Leinwand befinden sich Hindernisse
- Die Betrachtungsposition ist zu weit von der Leinwand entfernt oder der Abstand zwischen dem Gerät und der Leinwand ist zu groß
- In der Nähe befinden sich andere Infrarot-Kommunikationsgeräte

## Reichweite der 3D-Brille

Die Abbildungen A und B unten geben die Reichweite der 3D-Brille an. Beim Versuch, 3D-Videobilder in einem größeren Abstand vom Sender als der angegebenen Reichweite anzuzeigen oder bei Installation des Projektors außerhalb der Reichweite kann die 3D-Brille die Bilder möglicherweise nicht ordnungsgemäß anzeigen. Außerdem variieren die Betrachtungswinkel und die Entfernung abhängig vom Bildschirmtyp, von den Raumbedingungen und von der Installationsumgebung des Projektors.

### Abbildung A: Reichweite der 3D-Brille (Abstand von der Leinwand)

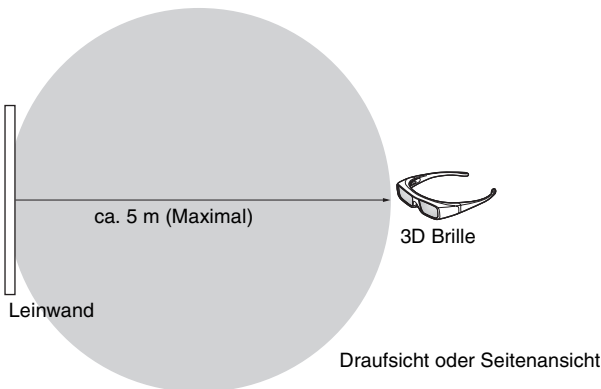

### Abbildung B: 3D-Synchronsignal - Abstand zwischen dem Projektor und der Leinwand

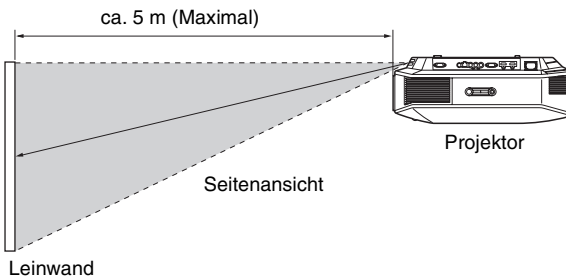

#### Hinweis

Ein 3D-Sync-Signal wird vom 3D-Synchronsender an der Vorderseite des Geräts zur Leinwand projiziert. (Abb C)

Bestimmte Aufstellungsbedingungen, wie z. B. ein Hindernis vor dem Gerät, können dazu führen, dass die 3D-Sync-Signale nicht die Leinwand erreichen.

Abbildung C

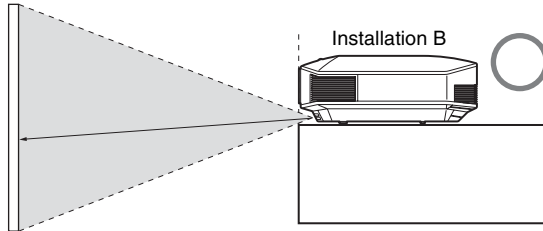
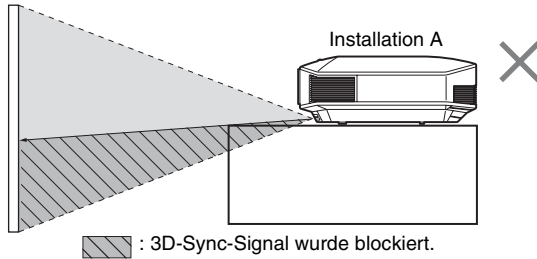
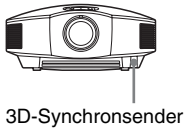

Wenn von einem Gerät, das in einer Vertiefung angebracht ist, nach unten projiziert wird, und wenn das Gerät nicht an der Decke angebracht ist, wird das Signal des 3D-Synchronsenders möglicherweise nicht ordnungsgemäß auf die Leinwand projiziert und die 3D-Brille funktioniert nicht einwandfrei. (Installation A)

Bringen Sie das Gerät mit dem Objektiv am Rand oder außerhalb der Vertiefung an (Installation B). Alternativ dazu können Sie auch den optionalen 3D-Synchronsender verwenden. (☞ Seite 24)

# Wahl des Bildbetrachtungsmodus

Sie können den Bildbetrachtungsmodus wählen, der am besten für die jeweilige Videoquelle oder die Bedingungen in dem entsprechenden Raum geeignet ist. Sie können verschiedene voreingestellte Modi für jeweils 2D/3D speichern und anschließend benutzen.

## Drücken Sie eine der Tasten CALIBRATED PRESET.

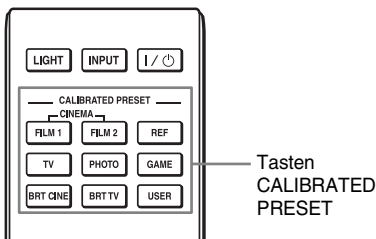



Einstellungsposten	Beschreibung
CINEMA FILM 1	Bildqualität, die sich am besten für die Reproduktion von sehr dynamischen und klaren Bildern eignet, die typisch für einen Masterpositiv-Film sind.
CINEMA FILM 2	Bildqualität, die sich am besten für die Reproduktion von satten Farbtönen eignet, die typisch für einen Kino-Film sind.
REF	Eine Bildqualität-Einstellung, die sich am besten für die originalgetreue Reproduktion der Original-Bildqualität eignet, oder wenn man die beste Bildqualität ohne Anpassungen erzielen möchte.
TV	Bildqualität, die sich am besten für TV-Programme, Sportsendungen, Konzerte usw. eignet.
PHOTO	Ideal zum Projizieren von Standbildern, die mit einer Digitalkamera aufgenommen wurden.
GAME	Bildqualität, die sich am besten für Spiele mit schön modulierten Farben und schnellen Reaktionszeiten eignet.
BRT CINE	Bildqualität für die Darstellung von Filmen in einer sehr hellen Umgebung, wie in einem Wohnzimmer.
BRT TV	Bildqualität für die Darstellung von Fernsehprogrammen, Sport, Konzerten und anderen Videobildern in einer hellen Umgebung, wie in einem Wohnzimmer.
USER	Stellt die Bildqualität wunschgemäß ein und speichert dann die Einstellung. Die Werkseinstellung ist dieselbe wie „REF“.

# Verwendung von „ImageDirector3“ zur Einstellung der Bildqualität

Mithilfe von „ImageDirector3“ können Sie die gewünschte Gammakorrektur über einen an das Gerät angeschlossenen Computer durchführen. Verbinden Sie die Buchse REMOTE des Geräts mit einem Computer, und starten Sie „ImageDirector3“ auf dem Computer.

Einzelheiten zur Benutzung von „ImageDirector3“ finden Sie in der Hilfe von „ImageDirector3“.

## Hinweise

- „ImageDirector3“ muss vorher auf dem Computer installiert werden. „ImageDirector3“ kann von der Sony-Website heruntergeladen werden.  
<http://esupport.sony.com/US/p/select-system.pl>  
<http://www.pro.sony.eu/pro/article/projectors-home-cinema-article>
- Vergewissern Sie sich, dass Computer und Gerät ausgeschaltet sind, bevor Sie die Buchse REMOTE mit dem Computer verbinden.
- Sie können die Bildqualität nicht einstellen, wenn „Gammakorrektur“ im Menü Bild  auf „Aus“ eingestellt ist.
- Wenn Sie „Gammakorrektur“ im Menü Bild  auf 1.8, 2.0, 2.1, 2.2, 2.4 oder 2.6 einstellen, so zeigt der „ImageDirector3“ entsprechend Gamma 1, Gamma 2, Gamma 3, Gamma 4, Gamma 5 oder Gamma 6 an.
- Bei Verwendung von „ImageDirector3“ während der Wiedergabe von 3D-Videobildern oder der Eingabe eines 3D-Signals kann es zu Bildverzerrungen kommen.

# Einstellen der Bildqualität

Sie können die Bildqualität nach Ihrer Bevorzugung bequem einstellen, indem Sie die Einstellungsposten mit der Fernbedienung auswählen. Die eingestellten Daten können in jedem kalibrierten voreingestellten Bildmodus gespeichert werden.

## Auswahl der Direkteinstellung des gewünschten Menüpostens

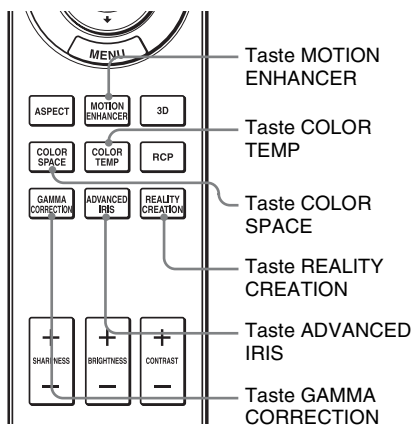

Die folgenden Menüposten können mithilfe der Tasten an der Fernbedienung eingestellt werden.

„Bewegungsverstärk.“

„Farbtemperatur“

„Farbraum“

„Erweit. Blende“

„Realismus“

„Gammakorrektur“

Drücken Sie die folgenden Tasten des gewünschten Menüpostens wiederholt, um die Bildqualität Ihrem Geschmack anzupassen. Einzelheiten zum jeweiligen Menüposten finden Sie im Menü Bild . (☞ Seite 45)



# Einstellen des Bilds mit Real Color Processing

Mit der Funktion „Real Color Processing“ (RCP) können Sie die Farbe, den Farbton und die Helligkeit der einzelnen, unabhängig festgelegten Sollwerte des projizierten Bildes einstellen. Dadurch erhalten Sie ein Bild, das Ihrer Bevorzugung besser entspricht.

## Tipp

Halten Sie die Szene der Videoquelle an, wenn Sie das Bild mit Real Color Processing einstellen.

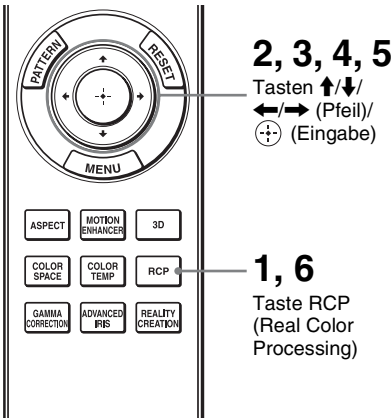

- 1 Drücken Sie RCP an der Fernbedienung.**
- 2 Drücken Sie  $\uparrow/\downarrow$  zur Auswahl von „Benutzer 1“, „Benutzer 2“ oder „Benutzer 3“, und drücken Sie dann  $\rightarrow$ .**

Das Fenster RCP (Real Color Processing) erscheint.

- 3 Wählen Sie die einzustellende Zielfarbe aus.**

Wiederholen Sie die nachstehend beschriebenen Schritte **1** und **2**, um die Zielfarbe anzugeben.

- 1 Drücken Sie  $\uparrow/\downarrow$  zur Wahl von „Farbenwahl“ und drücken Sie dann  $\leftarrow/\rightarrow$  zur Wahl der Farbe, die Sie einstellen möchten, unter „Rot“, „Gelb“, „Grün“, „Zyan“, „Blau“ und „Magenta“.**

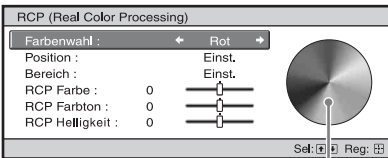

Referenzpalette

Nur die Teile, die der angegebenen Farbe entsprechen, werden eingefärbt, während die übrigen Teile in Schwarzweiß angezeigt werden. Die Referenzpalette im RCP-Fenster zeigt auch die einstellbaren Farben an. Wählen Sie die gewünschte Einstellung, um die Farbe mithilfe der Referenzpalette als Richtlinie auf dem projizierten Bild zu justieren.

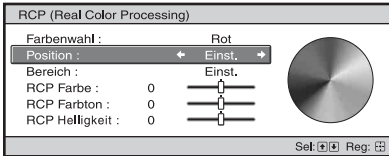

- 2 Drücken Sie  $\uparrow/\downarrow$  zur Wahl von „Position“ oder „Bereich“ und geben Sie eine feinere Farbposition und einen Farbbereich mit  $\leftarrow/\rightarrow$  an.

#### 4 Stellen Sie die Farbe der angegebenen Teile ein.

Drücken Sie  $\uparrow/\downarrow$ , um „RCP Farbe“, „RCP Farbton“ oder „RCP Helligkeit“ auszuwählen und stellen Sie dann Farbe oder Farbton der in Schritt 3 ausgewählten Abschnitte mit  $\leftarrow/\rightarrow$  wunschgemäß ein, während Sie das projizierte Bild betrachten. Während der Einstellung wird die normale Farbe des Bilds wiederhergestellt.

#### 5 Drücken Sie $\oplus$ nach Abschluss der Einstellung.

Die RCP-Anzeige wird ausgeblendet, und dann erscheint wieder die Bildschirmanweisung für Schritt 2.

#### Tipp

Die Wahl von Position und Bereich unterliegt gewissen Beschränkungen.

#### 6 Drücken Sie RCP.

# Verwendung der Menüs

Dieser Abschnitt beschreibt die Durchführung verschiedener Justierungen und Einstellungen mithilfe der Menüs.

## Hinweis

Die Menüanzeigen, die für die Erklärung verwendet werden, weichen möglicherweise von der tatsächlichen Menüanzeige ab.

## Menügesteuerte Bedienung

Der Projektor verfügt über ein Bildschirmmenü, mit dessen Hilfe verschiedene Einrichtungen und Einstellungen durchgeführt werden können. Manche der einstellbaren Posten bzw. Einstellungsposten werden in einem Popup-Menü, in einem Einstellungs- oder Einrichtungsmenü ohne Hauptmenü oder im nächsten Menüfenster angezeigt. Wenn Sie einen Menüposten, gefolgt von einem Pfeil (▶) wählen, erscheint das nächste Menüfenster mit weiteren Einstellungsposten.

Weitere Informationen zum Ändern der Menüsprache der Bildschirmmenüs finden Sie unter „Schritt 4: Wählen der Menüsprache“. (☞ Seite 25)

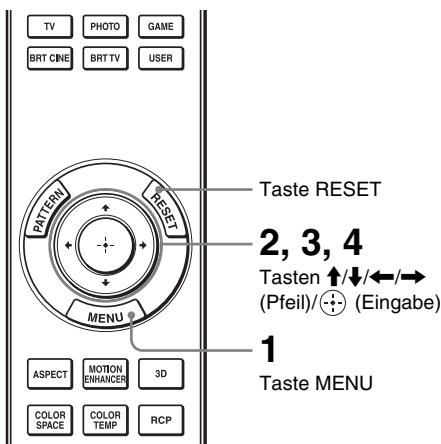

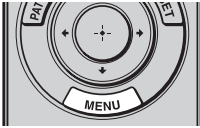

- 1 Drücken Sie MENU.**  
Das Menüfenster erscheint.

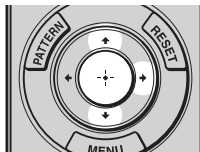
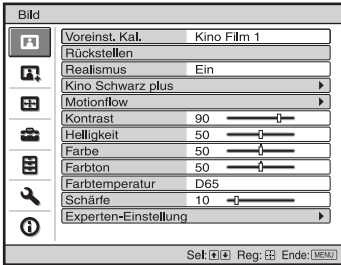

- 2 Drücken Sie ↑/↓, um einen Menüposten auszuwählen, und drücken Sie dann → oder ↻.**  
Die Posten des ausgewählten Menüs, die eingestellt oder verändert werden können, werden angezeigt. Der gegenwärtig ausgewählte Posten wird in Weiß angezeigt.

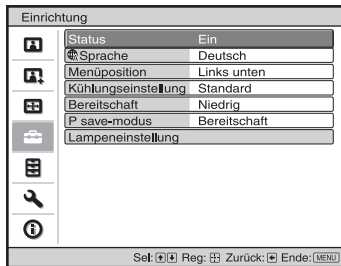

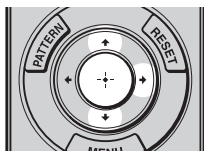

Popup-Menü

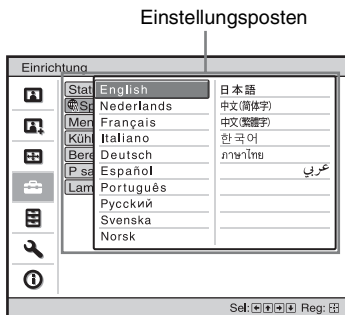

Einstellungsmenü



Einrichtungsmenü

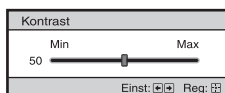

Nächstes Menüfenster

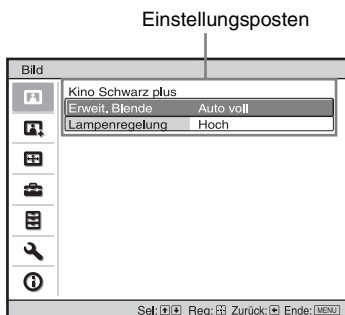

### 3 Wählen Sie den einzustellenden oder zu verändernden Posten mit ↑/↓ aus, und drücken Sie → oder ⬇️.

Die Einstellungsposten werden in einem Popup-Menü, in einem Einstellungsmenü, in einem Einrichtungsmenü oder im nächsten Menüfenster angezeigt.

## 4 Nehmen Sie die Einstellung oder Einrichtung eines Postens vor.

### Zum Ändern des Einstellwerts

Um den Wert zu erhöhen, drücken Sie **↑/→**.

Um den Wert zu verringern, drücken Sie **↓/←**.

Drücken Sie **⊕**, um die ursprüngliche Anzeige wiederherzustellen.

### Zum Ändern der Einstellung

Drücken Sie **↑/↓**, um die Einstellung zu ändern.

Drücken Sie **⊕**, um die ursprüngliche Anzeige wiederherzustellen.

Je nach dem gewählten Posten kann die ursprüngliche Menüanzeige auch durch Drücken von **←** wiederhergestellt werden.

## Nicht einstellbare Posten

Die einstellbaren Posten sind je nach Eingangssignal unterschiedlich. Posten, die nicht eingestellt oder verändert werden können, erscheinen nicht im Menü. (☞ Seite 81)

## So wird das Menü ausgeblendet

Drücken Sie MENU.

## So machen Sie die durchgeführten Bildeinstellungen rückgängig

Wählen Sie „Rückstellen“ im Menü Bild **📷**.

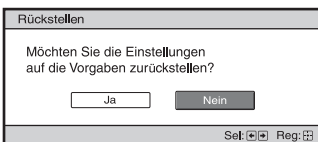

Wenn die Bildschirmanzeige erscheint, wählen Sie „Ja“ mithilfe von **←** und drücken **⊕**.

Alle der folgenden Einstellungen werden auf die Werksvorgaben zurückgestellt.

Die Einstellungen von „Realismus“, „Kino Schwarz plus“, „Motionflow“, „Kontrast“, „Helligkeit“, „Farbe“, „Farbton“, „Farbtemperatur“, „Schärfe“ und „Experten-Einstellung“ im Menü Bild **📷**

## So machen Sie vorgenommene Einstellungen rückgängig

Wählen Sie einen Posten auf dem Menübildschirm aus, und rufen Sie das Popup-Menü, das Einstellungsmenü und das Einrichtungsmenü auf.

Drücken Sie die Taste RESET an der Fernbedienung, um nur die ausgewählten Einstellungen auf die Werksvorgaben zurückzustellen.

### Hinweis

Die Taste RESET an der Fernbedienung ist nur dann funktionsfähig, wenn das Justiermenü oder das Einstellungsmenü gewählt wird.

# Menü Bild

Das Menü Bild wird für Bildeinstellungen verwendet.

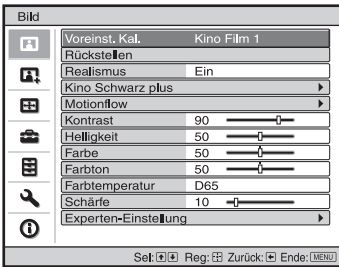

## Hinweis

Diese Posten sind je nach der Art des Eingangssignals eventuell nicht verfügbar. Weitere Informationen erhalten Sie unter „Eingangssignale und justierbare/einstellbare Posten“ (Seite 81).

Die Postennamen in Klammern sind die auf der Fernbedienung aufgedruckten Posten.

<p><b>Voreinst. Kal.</b> <b>[CALIBRATED PRESET]</b></p>	<p><b>Sie können den Bildbetrachtungsmodus wählen, der am besten für die jeweilige Videoquelle oder die Umgebungsbedingungen geeignet ist.</b> Sie können verschiedene voreingestellte Modi für jeweils 2D/3D speichern und anschließend benutzen.</p> <p><b>Kino Film 1:</b> Bildqualität, die sich am besten für die Reproduktion von sehr dynamischen und klaren Bildern eignet, die typisch für einen Masterpositiv-Film sind.</p> <p><b>Kino Film 2:</b> Bildqualität, die sich am besten für die Reproduktion von satten Farbönen eignet, die typisch für einen Kino-Film sind.</p> <p><b>Referenz:</b> Eine Bildqualität, die sich am besten für die originalgetreue Reproduktion der Original-Bildqualität eignet, oder wenn man die beste Bildqualität ohne Anpassungen erzielen möchte.</p> <p><b>TV:</b> Bildqualität, die sich am besten für TV-Programme, Sportsendungen, Konzerte usw. eignet.</p> <p><b>Foto:</b> Ideal zum Projizieren von Standbildern, die mit einer Digitalkamera aufgenommen wurden.</p> <p><b>Spiel:</b> Bildqualität, die sich am besten für Spiele mit schön modulierten Farben und schnellen Reaktionszeiten eignet.</p> <p><b>Kino hell:</b> Bildqualität für die Darstellung von Filmen in einer sehr hellen Umgebung, wie in einem Wohnzimmer.</p> <p><b>TV hell:</b> Bildqualität für die Darstellung von Fernsehprogrammen, Sport, Konzerten und anderen Videobildern in einer hellen Umgebung, wie in einem Wohnzimmer.</p> <p><b>Benutzer:</b> Sie können die Bildqualität mit der Fernbedienung nach Belieben anpassen und die Einstellung speichern. Die Werkseinstellung ist dieselbe wie „Referenz“.</p> <p><b>Tipp</b> Alle Anpassungen an den Bildqualitätseinstellungen werden für jede Eingabe gespeichert.</p>
---	--

<b>Rückstellen</b>	<p>Hierüber werden alle derzeit Einstellungen für Voreinst. Kal. für den Einstellmodus auf ihre Standardwerte zurückgesetzt (☞ Seite 44).</p> <p><b>Tipp</b> Rückstellen wirkt sich nicht auf die für die Elemente Benutzerdef. 1 bis 5 von „Farbtemperatur“ gespeicherten Einstellungen aus. Um Verstärkung oder Vorspannung unter Benutzerdef. 1 bis 5 zurückzustellen, benutzen Sie im Einstellungsmenü für Verstärkung oder Vorspannung die Taste RESET auf der Fernbedienung.</p>
<b>Realismus [REALITY CREATION]</b>	<p><b>Diese Option passt die Details und Rauschverarbeitung der Bilder an. (Funktion Super-Auflösung)</b></p> <p><b>Ein:</b> Detail- und Rauschverarbeitungseffekte werden angewendet.</p> <p><b>Auflösung:</b> Wenn Sie den Einstellungswert erhöhen, werden der Text und die Bilddetails schärfer.</p> <p><b>Rauschfilter:</b> Wenn Sie den Einstellungswert erhöhen, ist das Rauschen (die Rauheit des Bildes) weniger stark.</p> <p><b>Test: Ein/Aus:</b> Ändert „Ein“ und „Aus“ bei einer bestimmten Frequenz, um den Effekt der Funktion „Realismus“ zu überprüfen.</p> <p><b>Tipp</b> Die Anzeigeposition des Status während des Tests funktioniert zusammen mit der Einstellung „Menüposition“ (☞ Seite 54).</p> <p><b>Aus:</b> Die Funktion „Realismus“ wird nicht angewendet.</p>
<b>Kino Schwarz plus</b>	<p><b>Erweit. Blende [ADVANCED IRIS]</b> <b>Zum Umschalten der Blendenfunktion.</b></p> <p><b>Auto voll:</b> Die Blendenfunktion wird automatisch entsprechend dem Helligkeitspegel der Eingangsquelle angepasst. Des Weiteren drückt die Signalverarbeitung, welche die Abstufung zwischen den extrem hellen und extrem dunklen Teilen optimiert, einen großen Dynamikbereich aus. Das Ergebnis ist ein helles und kontrastreiches Bild.</p> <p><b>Auto begrenzt:</b> Diese Option weist eine niedrigere Helligkeit als Auto voll auf. Das Bild ist für die Darstellung in einem dunklen Raum geeignet.</p> <p><b>Manuell:</b> Die Blende wird manuell eingestellt (fest).</p> <div data-bbox="555 978 777 1070" data-label="Image"> </div> <p><b>Aus:</b> Die Blendenfunktion wird deaktiviert.</p> <p><b>Lampenregelung</b> <b>Zum Umschalten des Lampenausgangs.</b></p> <p><b>Hoch:</b> Die Lampe leuchtet stärker, und es werden hellere Bilder projiziert.</p> <p><b>Niedrig:</b> Die Lampe leuchtet schwächer, und Schwarzwerte werden betont.</p> <p><b>Tipp</b> Die Einstellung von „Niedrig“ reduziert Ventilatorgeräusche sowie den Stromverbrauch, wodurch sich die Lampenlebensdauer verlängert.</p>



<b>Motionflow</b>	<p><b>Filmprojektion</b>  <b>Reproduziert ein Bild, das ähnlich dem projizierten Film ist.</b>  Benutzen Sie diese Einstellung nach Wunsch entsprechend dem Bildinhalt.  <b>Ein:</b> Reduziert Nachbilder.  <b>Aus:</b> Geringere Reduzierung der Nachbilder als bei der Einstellung „Ein“. Das Bild wird dadurch heller.</p> <p><b>Bewegungsverstärk. [MOTION ENHANCER]</b>  <b>Reproduziert schnell bewegte Bilder ruckfrei, ohne Nachbilder zu erzeugen.</b>  <b>Hoch:</b> Wählen Sie diese Option für eine weichere Bildqualität als bei „Niedrig“.  <b>Niedrig:</b> Wählen Sie diese Option für eine weiche Bildqualität.  <b>Aus:</b> Wählen Sie diese Option, wenn Sie die Funktion Bewegungsverstärk. nicht aktivieren möchten.</p> <p><b>Tipp</b>  Einige Szenen enthalten möglicherweise digitale Signal-Artefakte. Stellen Sie in diesem Fall die Funktion auf „Aus“.</p>
<b>Kontrast [CONTRAST]</b>	<p><b>Dient zum Einstellen des Kontrasts.</b>  Höhere Werte sorgen für schärfere Bilder, niedrigere Werte verringern die Schärfe.  Sie können Einstellungen durchführen, indem Sie CONTRAST +/- an der Fernbedienung drücken.</p>
<b>Helligkeit [BRIGHTNESS]</b>	<p><b>Dient zum Einstellen der Bildhelligkeit.</b>  Je höher der Wert, desto heller das Bild. Je niedriger der Wert, desto dunkler das Bild.  Sie können Einstellungen durchführen, indem Sie BRIGHTNESS +/- an der Fernbedienung drücken.</p>
<b>Farbe</b>	<p><b>Dient zum Einstellen der Farbdichte.</b>  Je höher der Wert, desto größer die Sättigung. Je niedriger der Wert, desto geringer die Sättigung.</p>
<b>Farbton</b>	<p><b>Dient zum Einstellen des Farbtons.</b>  Je höher der Wert, desto stärker wird Grün betont. Je niedriger der Wert, desto stärker wird Rot betont.</p>

<b>Farbtemperatur [COLOR TEMP]</b>	<p><b>Dient zum Einstellen der Farbtemperatur.</b></p> <p><b>D93:</b> Entspricht einer Farbtemperatur von 9.300 K, die normalerweise bei Fernsehgeräten verwendet wird. Verleiht Weiß einen Blaustich.</p> <p><b>D75:</b> Entspricht einer Farbtemperatur von 7.500 K, die als Standardhilfsleuchtquelle verwendet wird. Liefert einen neutralen Farbton zwischen „D93“ und „D65“.</p> <p><b>D65:</b> Entspricht einer Farbtemperatur von 6.500 K, die als Standardlichtquelle verwendet wird. Verleiht Weiß einen Rotstich.</p> <p><b>D55:</b> Entspricht einer Farbtemperatur von 5.500 K, die als Standardhilfsleuchtquelle verwendet wird. Verleiht Weiß einen noch stärkeren Rotstich.</p> <p><b>Benutzerdef. 1 bis 5:</b> Ermöglicht das Einstellen, Festlegen und Speichern Ihrer bevorzugten Farbtemperatur. Sie können Verstärkung und Vorspannung von RGB anpassen.</p> <p><b>Die Werksvorgaben lauten wie folgt:</b></p> <p><b>Benutzerdef. 1:</b> Entspricht der Farbtemperatureinstellung „D93“.</p> <p><b>Benutzerdef. 2:</b> Entspricht der Farbtemperatureinstellung „D75“.</p> <p><b>Benutzerdef. 3:</b> Entspricht der Farbtemperatureinstellung „D65“.</p> <p><b>Benutzerdef. 4:</b> Entspricht der Farbtemperatureinstellung „D55“.</p> <p><b>Benutzerdef. 5:</b> Bei dieser Einstellung hat die Helligkeit Priorität.</p>
<b>Schärfe [SHARPNESS]</b>	<p><b>Damit können Sie die Konturenschärfe des Bilds erhöhen oder Rauschen verringern.</b></p> <p>Je höher der Wert, desto schärfer das Bild. Je niedriger der Wert, desto weicher wird das Bild und desto geringer das Rauschen.</p> <p>Sie können Einstellungen durchführen, indem Sie SHARPNESS +/- an der Fernbedienung drücken.</p>

<b>Experten-Einstellung</b>	<p><b>NR (Rauschunterdrückung)</b>  <b>Damit können Sie Rauigkeiten oder Rauschen des Bilds verringern.</b>  Normalerweise wird „Aus“ gewählt.  Falls das Bild rau oder verrauscht ist, wählen Sie eine Einstellung unter „Niedrig“, „Mittel“ oder „Hoch“ entsprechend der Eingangssignalquelle.</p>
	<p><b>MPEG NR (MPEG Rauschunterdrückung)</b>  <b>Reduziert Blockrauschen und Moskitorauschen, besonders bei Digitalsignalen.</b>  Normalerweise wird „Aus“ gewählt.  Falls das Bild rau oder verrauscht ist, wählen Sie eine Einstellung unter „Niedrig“, „Mittel“ oder „Hoch“ entsprechend der Eingangssignalquelle.</p>
	<p><b>Film-Modus</b>  <b>Wählen Sie die gewünschte Wiedergabe-Einstellung entsprechend der gewählten Filmquelle.</b>  <b>Auto 1:</b> Eignet sich zur Reproduktion der Original-Bildbewegung. Die Normaleinstellung ist „Auto 1“.  <b>Auto 2:</b> Reproduziert ein Videosignal im 2-3- oder 2-2-Pull-Down-Format, z. B. von Filmquellen, in einer gleichmäßigen Bildbewegung. Wenn ein Videosignal in einem anderen Format als 2-3- oder 2-2-Pull-Down eingegeben wird, erfolgt die Bildwiedergabe im Progressivformat.  <b>Aus:</b> Das Bild wird im Progressivformat ohne automatische Erkennung der Videosignale wiedergegeben.</p>
	<p><b>Kontrastverst.</b>  <b>Korrigiert automatisch helle und dunkle Teile, um den Kontrast entsprechend der Szene anzupassen.</b>  Erhöht die Bildschärfe und macht das Bild dadurch dynamischer.  <b>Hoch/Mittel/Niedrig:</b> Sie können den Kontrastverstärker anpassen.  <b>Aus:</b> Die Funktion Kontrastverst. wird nicht angewendet.</p>
	<p><b>Gammakorrektur [GAMMA CORRECTION]</b>  <b>Damit können Sie die Ansprecheigenschaften des Farbtons im Bild einstellen.</b>  Wählen Sie den bevorzugten Farbton unter 10 Optionen aus.  <b>1.8:</b>     <b>Hell</b>     Das Bild wird insgesamt aufgehellt.  <b>2.0</b>  <b>2.1</b>     ↑  <b>2.2</b>     ↑  <b>2.4</b>     ↑  <b>2.6:</b>     <b>Dunkel</b>   Das Bild wird insgesamt dunkler.</p>
	<p><b>Gamma 7:</b> Simuliert die Gammakurve des Films.  <b>Gamma 8:</b> Erhöht die Schärfe der Bilder. Wählen Sie diese Option, wenn die Bilder in einer hellen Umgebung, wie z. B. einem Wohnzimmer, angezeigt werden sollen.  <b>Gamma 9:</b> Produziert ein helleres Bild als Gamma 8.  <b>Gamma 10:</b> Erhöht die Schärfe der Bilder. Wählen Sie diese Option, wenn Sie ein Fernsehprogramm usw. in einer hellen Umgebung, wie z. B. einem Wohnzimmer, ansehen möchten.  <b>Aus:</b> Die Gammakorrektur ist deaktiviert.  „ImageDirector3“ (☞ Seite 37) ermöglicht es Ihnen, Ihren bevorzugten Farbton mithilfe des angegebenen Controllers einzustellen, festzulegen und auf einem Computer zu speichern.  Einzelheiten zur Benutzung von „ImageDirector3“ finden Sie in der Hilfe von „ImageDirector3“.</p>

<b>Experten-Einstellung</b>	<p><b>x.v.Color</b>  <b>Stellen Sie diesen Posten ein, wenn Sie ein x.v.Color-Videosignal wiedergeben.</b>  Setzen Sie diesen Posten auf „Ein“, wenn Sie das Gerät mit einem Gerät verbinden, das x.v.Color unterstützt, um ein x.v.Color-Videosignal wiederzugeben.  Einzelheiten zu x.v.Color finden Sie unter „Info zu x.v.Color“ (☞ Seite 66).</p> <p><b>Tipp</b>  Wenn Sie x.v.Color auf „Ein“ stellen, wird die Gammakorrektur deaktiviert.</p>
	<p><b>Farbraum [COLOR SPACE]</b>  <b>Konvertiert den Farbraum.</b>  <b>BT.709:</b> Ein ITU-R BT.709-Farbraum, der für HD-Fernsehprogramme oder eine Blu-ray Disc benutzt wird. Der Farbraum entspricht sRGB.  <b>Farbraum 1:</b> Ein Farbraum, der für die Darstellung von Fernsehprogrammen oder das Ansehen von Videobildern, wie z. B. Sport, Konzerte usw. geeignet ist.  <b>Farbraum 2:</b> Ein Farbraum, der sich für die Darstellung von Fernsehprogrammen, Sport, Konzerten und anderen Videobildern in einer hellen Umgebung, wie in einem Wohnzimmer, eignet.  <b>Farbraum 3:</b> Der Farbraum, der sich zum Ansehen von Filmen eignet.</p>

# Menü Erweit. Bildeinstlg.

Das Menü Erweit. Bildeinstlg. wird für detailliertere Bildeinstellungen verwendet.



<b>RCP (Real Color Processing)</b>	<p><b>Sie können Farbe, Farbton und Helligkeit der einzelnen ausgewählten Bildausschnitte unabhängig einstellen.</b></p> <p><b>Benutzer 1, Benutzer 2, Benutzer 3:</b> Sie können das Bild mit Real Color Processing einstellen und die Einstellungen speichern. Nachdem die Einstellungen gespeichert worden sind, können Sie das Bild mit der eingestellten Bildqualität betrachten.</p> <p><b>Aus:</b> Hebt diese Funktion auf.</p> <p>Weitere Informationen erhalten Sie unter „Einstellen des Bilds mit Real Color Processing“. (☞ Seite 39)</p>
------------------------------------	---

# Menü Bildschirm

Das Menü Bildschirm dient zum Einstellen des Eingangssignals. Sie können u. a. die Bildgröße einstellen und den Seitenverhältnismodus wählen.

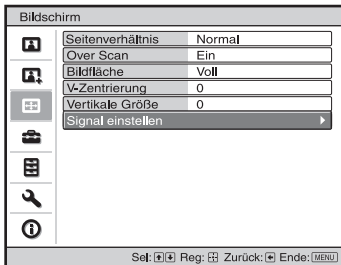

## Hinweis

Diese Posten sind je nach der Art des Eingangssignals eventuell nicht verfügbar. Weitere Informationen erhalten Sie unter „Eingangssignale und justierbare/einstellbare Posten“ (☞ Seite 81).

Die Postennamen in Klammern sind die auf der Fernbedienung aufgedruckten Posten.

## Seitenverhältnis [ASPECT]

**Stellt das Bildseitenverhältnis für das aktuelle Eingangssignal ein.**  
(☞ Seite 29)

**Wide-Zoom:** Ein Bild mit 4:3-Seitenverhältnis wird natürlich projiziert, um die Leinwand auszufüllen. Der obere und untere Bereich des Bildes wird abgeschnitten.

**Zoom:** Ein Bild im Seitenverhältnis 4:3 wird vertikal und horizontal im gleichen Verhältnis vergrößert, um die Leinwand auszufüllen. Der obere und untere Bereich wird abgeschnitten. Dieser Modus eignet sich für das Ansehen von Letterbox-Bildern.

Wenn z. B. ein Film-Untertitel am unteren Rand des Bildes nicht zu sehen ist, kann das Bild durch Wahl von „Vertikale Größe“ oder „V-Zentrierung“ angepasst werden. (☞ Seite 53)

**Normal:** Das Bild wird leinwandfüllend angezeigt, ohne das Seitenverhältnis des Eingangsbildes zu ändern. Diese Option eignet sich für 16:9- und 4:3-Bilder.

**Strecken:** Ein Bild, das auf das 4:3-Seitenverhältnis gestaucht wurde, wird mit einem 16:9-Seitenverhältnis angezeigt.





**V-Streckung:** Ein Bild mit dem Seitenverhältnis 2,35:1 wird angezeigt, nachdem es auf 16:9 geändert wurde. Das ist der geeignete Modus, wenn Sie eine im Handel erhältliche Zerrlinse verwenden.

**Verkleinern:** Zeigt das Bild in seinem ursprünglichen Seitenverhältnis an, wenn ein 16:3- oder 4:3-Bild mit einer im Handel erhältlichen Zerrlinse angesehen wird.

**Voll:** Das Original-Bild wird leinwandfüllend angezeigt. Nur bei Eingabe eines Computersignals.

## Hinweise

- Bei Eingang eines Computersignals können Sie nur „Normal“ und „Voll“ auswählen.
- Wenn der Eingang ein 3D-Signal ist oder wenn „2D/3D wählen“ im Menü Funktion  auf „3D“ gesetzt ist, können Sie nur „Normal“ oder „Verkleinern“ wählen.

<b>Over Scan</b>	<p><b>Dient zum Verbergen der Bildumrisse.</b>  <b>Ein:</b> Die Bildumrisse des Eingangsbildes werden nicht angezeigt.  Wählen Sie diese Einstellung, wenn Rauschen an den Bildkanten auftritt.  <b>Aus:</b> Das ganze Eingangsbild wird projiziert.  <b>Tipp</b>  Um den Anzeigebereich innerhalb der vier Richtungen der Leinwand anzuzeigen, lesen Sie die Angaben für „Blanking“ im Menü Installation  (☞ Seite 61).</p>
<b>Bildfläche</b>	<p><b>Dient zur Wahl der Bildgröße bei Overscanning eines Hi-Vision-Bilds.</b>  <b>Voll:</b> Das Bild wird leinwandfüllend ausgedehnt.  <b>Durch:</b> Das Bild wird nicht leinwandfüllend ausgedehnt.</p>
<b>V-Zentrierung</b>	<p><b>Damit können Sie das ganze Bild nach oben oder unten auf der Leinwand verschieben.</b>  Je höher der Wert, desto weiter wandert das Bild nach oben, und je niedriger der Wert, desto weiter wandert das Bild nach unten.</p>
<b>Vertikale Größe</b>	<p><b>Dient zum vertikalen Verkleinern oder Vergrößern des Bilds.</b>  Das Bild wird mit zunehmendem Wert vergrößert und mit abnehmendem Wert verkleinert. Falls der Untertitel eines Films usw. nicht sichtbar ist, verwenden Sie diesen Posten zusammen mit „V-Zentrierung“.</p>
<b>Signal einstellen</b>	<p><b>Sie können das Eingangssignal einstellen.</b>  <b>APA:</b> „Phase“, „Teilung“ und „Lage“ werden automatisch auf eine Position eingestellt, die für das Bildsignal von Computerbildern geeignet ist.  <b>Phase:</b> Dient der Einstellung der Punktphase und der Phase des Computersignals für Bilder von einem Computer. Das Bild wird so eingestellt, dass es am klarsten erscheint.  <b>Teilung:</b> Dient zum Einstellen der horizontalen Größe des von einem Computer ausgegebenen Bilds.  Je höher der Wert, desto breiter wird das Bild, und je niedriger der Wert, desto schmaler wird das Bild. Passen Sie den Wert an die Anzahl der Bildpunkte des Eingangssignals an.  <b>Lage:</b> Dient zum Einstellen der Bildlage.  <b>H:</b> Je höher der Wert für „H“ (horizontal), desto weiter wandert das Bild nach rechts, und je niedriger der Wert, desto weiter wandert das Bild nach links. Stellen Sie die Horizontalposition mit / ein.  <b>V:</b> Je höher der Wert für „V“ (vertikal), desto weiter wandert das Bild nach oben, und je niedriger der Wert, desto weiter wandert das Bild nach unten. Stellen Sie die vertikale Position mit / ein.</p>

# Menü Einrichtung

Das Menü Einrichtung dient zum Ändern der Werksvorgaben usw.

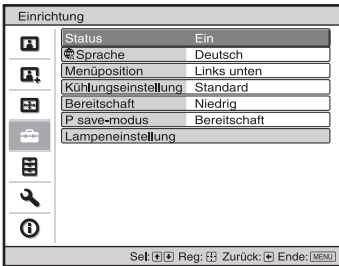

<b>Status</b>	<p><b>Damit bestimmen Sie, ob die Bildschirmanzeige erscheint oder nicht.</b> Bei Wahl von „Aus“ werden alle Bildschirmanzeigen außer bestimmten Menüs, der Meldung beim Ausschalten des Projektors und den Warnmeldungen ausgeschaltet.</p>
<b>Sprache</b>	<p><b>Dient zur Wahl der für die Menüs und Bildschirmanzeigen verwendeten Sprache.</b> Die verfügbaren Sprachen sind: Englisch, Holländisch, Französisch, Italienisch, Deutsch, Spanisch, Portugiesisch, Russisch, Schwedisch, Norwegisch, Japanisch, Chinesisch (vereinfacht), Chinesisch (traditionell), Koreanisch, Thai und Arabisch.</p>
<b>Menüposition</b>	<p><b>Sie können die Anzeigeposition des Menüs auf dem oberen Bildschirm ändern.</b> <b>Links unten:</b> Das Menü wird im unteren linken Bereich des Bildschirms angezeigt. <b>Mitte:</b> Das Menü wird in der Mitte des Bildschirms angezeigt.</p>
<b>Kühlungseinstellung</b>	<p><b>Benutzen Sie diesen Posten bei Verwendung des Projektors in Höhenlagen.</b> <b>Hoch:</b> Benutzen Sie diese Einstellung bei Verwendung des Projektors in Höhenlagen über 1.500 m. <b>Standard:</b> Benutzen Sie diese Einstellung bei Verwendung des Projektors in normalen Höhen.</p> <p><b>Hinweis</b></p> <p>Wird dieser Posten auf „Hoch“ gesetzt, nimmt das Lüftergeräusch geringfügig zu, da sich die Drehzahl des Lüfters erhöht.</p>
<b>Bereitschaft</b>	<p><b>Senkt den Stromverbrauch im Bereitschaftsmodus.</b> Bei Einstellung auf „Standard“ wird der Stromverbrauch im Bereitschaftsmodus normalisiert. Bei Einstellung auf „Niedrig“ wird der Stromverbrauch im Bereitschaftsmodus gesenkt.</p> <p><b>Hinweis</b></p> <p>Wenn dieser Posten auf „Niedrig“ gesetzt wird, ist die Funktion „PJ Auto Ein“ unwirksam. (Die Funktion wird auf „Aus“ gesetzt und nicht mehr im Menü angezeigt.) (☞ Seite 58)</p>



<b>P save-modus</b>	<p><b>Der Stromsparmodus wird aktiviert.</b></p> <p><b>Lampe aus:</b> Die Lampe schaltet sich automatisch aus und der Stromverbrauch wird gesenkt, wenn 10 Minuten lang kein Eingang eines Signals erfolgt. Wenn wieder ein Signal eingegeben oder eine beliebige Taste am Bedienfeld oder an der Fernbedienung gedrückt wird, leuchtet die Lampe wieder auf. Bei der Einstellung Lampe aus leuchtet die Anzeige ON/STANDBY in Orange. (☞ Seite 7)</p> <p><b>Bereitschaft:</b> Die Stromversorgung wird automatisch ausgeschaltet und der Projektor schaltet in den Bereitschaftsmodus, wenn 10 Minuten lang kein Eingang eines Signals erfolgt.</p> <p><b>Aus:</b> Der P save-modus wird deaktiviert.</p>
<b>Lampeneinstellung</b>	<p><b>Wenn Sie die Lampen austauschen, nehmen Sie die gewünschte Lampeneinstellung vor. (☞ Seite 75)</b></p>

# Menü Funktion

Das Menü Funktion dient zum Ändern der Einstellungen der verschiedenen Funktionen des Projektors.

Das Menü 3D-Einstellungen kann mit der Taste 3D auf der Fernbedienung angezeigt werden.

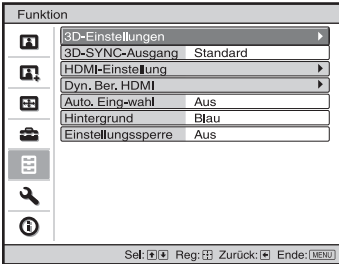

## 3D-Einstellungen

**Sie können die Einstellungen der 3D-Funktion ändern.**

**2D/3D wählen:** Zum Umschalten der Videobilder in „2D“ oder „3D“.

**Auto:** Zeigt 3D-Videobilder an, wenn HDMI-Signale mit 3D-Informationen eingehen. Zeigt 2D-Videobilder an, wenn andere Signale eingehen.

**3D:** Zeigt 3D-Videobilder gemäß dem unter „3D-Format“ ausgewählten 3D-System an. Wenn jedoch HDMI-Signale mit 3D-Informationen eingehen, zeigt der Projektor abhängig vom 3D-System 3D-Videobilder der HDMI-Signale mit 3D-Informationen an.

**2D:** Zeigt 2D-Videobilder an.

\* Die 3D-Informationen sind zusätzliche Informationen zur Erkennung von 3D. Einige HDMI-Signale haben zusätzliche Informationen zur Erkennung von 3D und einige HDMI-Signale haben keine.

**3D-Format:** Sie können diesen Posten wählen, indem Sie ► auf der Fernbedienung drücken, nachdem Sie „2D/3D wählen“ auf „3D“ gesetzt haben. Richtet das 3D-System ein, wenn die eingehenden HDMI-Signale keine 3D-Informationen umfassen.

**Simuliertes 3D:** Wandelt die 2D-Videobilder in 3D-Videobilder um. Die Einstellung kann nur für die eingehenden HD-Signale vorgenommen werden.

- Die Funktion Simuliertes 3D kann abhängig von der Videoquelle eine eingeschränkte Wirkung haben.
- 3D-Videobilder werden von verschiedenen Personen unterschiedlich wahrgenommen.

**Nebeneinander:** Zeigt 3D-Bilder wie empfangen (d. h. vor der Umwandlung in sequenzielle Bilder) im links/rechts gesplitteten Bildschirmformat an.

**Untereinander:** Zeigt 3D-Bilder wie empfangen (d. h. vor der Umwandlung in sequenzielle Bilder) im oben/unten gesplitteten Bildschirmformat an.

<b>3D-Einstellungen</b>	<p><b>Helligkeit 3D-Brille:</b> Zur Anpassung der Helligkeit des Bilds bei Anzeige von 3D-Videobildern mit Hilfe der 3D-Brille. Sie können für die Helligkeit unter den Optionen „Min“, „1“, „2“, „3“ und „Max“ auswählen.</p> <p><b>3D-Tiefenanpassung:</b> Zur Anpassung der Tiefe der 3D-Videobilder am Bildschirm. Die Einstellung kann nur vorgenommen werden, wenn ein anderes 3D-Format als „Simuliertes 3D“ ausgewählt ist.</p> <p style="text-align: center;"><b>Tiefe -2 -1 0 +1 +2</b></p> <p style="text-align: center;"><b>Vorn ← Normal → Tiefe</b></p> <p>Es wird empfohlen, „3D-Tiefenanpassung“ auf „0“ zu setzen. Die 3D-Videobilder sind abhängig von den Einstellungen der Option „3D-Tiefenanpassung“ möglicherweise schwer wahrzunehmen.</p> <p><b>3D-Effekt simuliert:</b> Zur Anpassung des 3D-Effekts, wenn 2D-Inhalte in 3D-Videobilder umgewandelt werden. Sie können für den Effekt unter den Optionen „Hoch“, „Mittel“ und „Niedrig“ auswählen.</p> <p><b>Hinweise</b></p> <ul style="list-style-type: none"> <li>• Die Menüanzeige weist bei Anzeige eines 3D-Videobilds Nachbilder auf. Verwenden Sie daher für die Anzeige der Menüs die 3D-Brille.</li> <li>• Es wird eine Bildschirmgröße von 100 bis 120 Zoll empfohlen. Wenn Sie 3D-Videobilder auf einem Bildschirm mit einer Größe von mehr als 100 Zoll anzeigen, verringert sich der 3D-Effekt möglicherweise.</li> </ul>
<b>3D-SYNC-Ausgang</b>	<p><b>Wechselt das Ausgangssignal am Anschluss 3D SYNC.</b></p> <p><b>Standard:</b> Dieses Ausgangssignal eignet sich für den integrierten 3D-Synchronsender und den externen 3D-Synchronsender TMR-PJ2 (nicht mitgeliefert). Dieser Modus ist die Standardeinstellung.</p> <p><b>Option:</b> Wählen Sie diesen Modus, wenn Sie einen anderen Sender als den TMR-PJ2 anschließen.</p> <p><b>Hinweis</b></p> <p>Wenn Sie „Option“ auswählen, verwenden Sie das mitgelieferte Adapterkabel. Welche kompatiblen Sender verfügbar sind, hängt vom Land bzw. der Region ab.</p>

## HDMI-Einstellung

### Sie können die Einstellungen der HDMI-Steuerfunktion ändern.

**Steuerung für HDMI:** Damit wählen Sie, ob die HDMI-Steuerfunktion wirksam ist oder nicht, wenn mit HDMI-Steuerung kompatible Geräte an die Buchsen HDMI 1 und HDMI 2 angeschlossen werden.

Bei Einstellung auf „Ein“ sind die folgenden Funktionen verfügbar.

- Die Steuerfunktionen des Projektors und des mit HDMI-Steuerung kompatiblen angeschlossenen Gerätes werden miteinander synchronisiert.
- Die HDMI-Steuerungseinstellung eines Sony-Gerätes (AV-Verstärker, Video usw.), das mit „HDMI-Steuerung - Einfache Einstellung“\*\* kompatibel ist, wird ebenfalls wirksam.

**Gerät Auto Aus:** Damit legen Sie fest, ob auch das mit Steuerung für HDMI kompatible Gerät ausgeschaltet wird, wenn Sie den Projektor ausschalten.

Bei Einstellung auf „Ein“ wird das Gerät synchronisiert und zusammen mit dem Projektor ausgeschaltet.

**PJ Auto Ein:** Hierüber können Sie wählen, ob Geräte, die mit der Einstellung Steuerung für HDMI kompatibel sind, gleichzeitig mit dem Projektor ein- und ausgeschaltet werden sollen. Bei Einstellung auf „Ein“ wird der Projektor automatisch eingeschaltet, wenn das angeschlossene Gerät eingeschaltet wird oder Bedienungsvorgänge, wie z. B. Wiedergabe, durchgeführt werden.

#### **Hinweis**

Sie können diese Funktion aktivieren, indem Sie im Menü Einrichtung  für „Bereitschaft“ (☞ Seite 54) die Option „Standard“ wählen und dann „PJ Auto Ein“ auf „Ein“ setzen. Weitere Informationen erhalten Sie unter „Info zu Steuerung für HDMI“ (☞ Seite 65).

<p><b>HDMI-Einstellung</b></p>	<p><b>Geräteliste:</b> Hier werden alle mit Steuerung für HDMI kompatiblen Geräte, die an den Projektor angeschlossen sind, aufgelistet. Bei Wahl von „Aktivieren“ wird die Einstellung Steuerung für HDMI eines Sony-Gerätes (AV-Verstärker, Video usw.), das mit „Steuerung für HDMI - Einfache Einstellung“ kompatibel ist, ebenfalls wirksam.</p> <div data-bbox="487 231 901 606" style="border: 1px solid black; padding: 5px;"> <table border="1" style="width: 100%; border-collapse: collapse;"> <thead> <tr> <th colspan="3" style="text-align: left;">Geräteliste</th> </tr> <tr> <th style="text-align: left;">Eingang</th> <th style="text-align: left;">Gerät</th> <th style="text-align: left;">Typ</th> </tr> </thead> <tbody> <tr> <td>HDMI 1</td> <td>Player 1</td> <td>BD</td> </tr> <tr> <td>HDMI 2</td> <td>Player 2</td> <td>DVD</td> </tr> </tbody> </table> <p style="font-size: small; margin-top: 10px;">HDMI-Einstellungen für angeschlossene Geräte aktivieren? Schalten Sie die Geräte vor der Aktivierung der Einstellungen ein. Überprüfen Sie die Einstellungen für unerkannte Geräte.</p> <p style="text-align: center; margin-top: 5px;"><input type="button" value="Aktivieren"/></p> <p style="text-align: right; font-size: x-small; margin-top: 5px;">Reg: [ ] Zurück: [MENU]</p> </div> <p>* „HDMI-Steuerung - Einfache Einstellung“ ist eine Funktion, welche die HDMI-Steuerungseinstellung des an den HDMI-Eingang des Projektors angeschlossenen Gerätes ebenfalls wirksam macht, wenn die HDMI-Steuerungseinstellung des Projektors wirksam ist. Diese Funktion ist nur zwischen kompatiblen Sony-Geräten verfügbar, wobei manche Geräte u. U. nicht kompatibel sind. Auch wenn manche Fremdgeräte kompatibel sind, kann der ordnungsgemäße Betrieb dieser Geräte nicht garantiert werden.</p>	Geräteliste			Eingang	Gerät	Typ	HDMI 1	Player 1	BD	HDMI 2	Player 2	DVD
Geräteliste													
Eingang	Gerät	Typ											
HDMI 1	Player 1	BD											
HDMI 2	Player 2	DVD											
<p><b>Dyn. Ber. HDMI</b></p>	<p><b>Legen Sie den Videoeingangsspegel an die Buchsen HDMI 1 und HDMI 2 fest.</b>  <b>Auto:</b> Legt den Videoeingangsspegel automatisch fest.  <b>Begrenzt:</b> Der Videoeingangsspegel wird für Signale von 16-235 eingestellt.  <b>Voll:</b> Der Videoeingangsspegel wird für Signale von 0-255 eingestellt.</p> <p><b>Hinweis</b>          Wenn die Videoausgangseinstellung des angeschlossenen HDMI-Gerätes nicht richtig eingestellt ist, können helle und dunkle Bereiche des Videos zu hell oder zu dunkel erscheinen.</p>												
<p><b>Auto. Eing-wahl</b></p>	<p><b>Eingangsbuchsen ohne Eingangssignal werden nicht angezeigt.</b>          Wenn die Einstellung „Ein“ lautet, werden Eingangsbuchsen ohne Eingangssignal nicht mehr in dem Bildschirm mit den Eingangsbuchsen angezeigt, der durch Drücken von INPUT aufgerufen wird.          Wenn alle Eingangsbuchsen angezeigt werden sollen, wählen Sie die Einstellung „Aus“: (☞ Seite 27)</p>												
<p><b>Hintergrund</b></p>	<p><b>Dient zur Wahl der Hintergrundfarbe der Leinwand, wenn kein Signal eingegeben wird.</b>          Sie können die Hintergrundfarbe in „Schwarz“ oder „Blau“ festlegen.</p>												
<p><b>Einstellungssperre</b></p>	<p>Sperrt Einstellungen von Menüposten, um einen Bedienungsfehler zu verhindern. (☞ Seite 60)  <b>Aus:</b> Hebt die Einstellungssperre auf.  <b>Stufe A:</b> Löscht die Anzeige von 20 Posten aus dem Menü.  <b>Stufe B:</b> Zusätzlich zu Stufe A wird noch mal die Anzeige von 15 Posten gelöscht.</p>												

## Posten, die durch die Einstellungssperre gesperrt werden

### Stufe A, B

<b>Menü Bild</b>	
	<ul style="list-style-type: none"> <li>• Rückstellen</li> <li>• Realismus</li> <li>• Erweit. Blende</li> <li>• Lampenregelung</li> <li>• Filmprojektion</li> <li>• Bewegungsverstärk.</li> <li>• Kontrast</li> <li>• Helligkeit</li> <li>• Farbe</li> <li>• Farbton</li> <li>• Farbtemperatur</li> <li>• Schärfe</li> <li>• NR</li> <li>• MPEG NR</li> <li>• Film-Modus</li> <li>• Kontrastverst.</li> <li>• Gammakorrektur</li> <li>• x.v.Color</li> <li>• Farbraum</li> </ul>
<b>Menü Erweit. Bildeinstlg.</b>	
	<ul style="list-style-type: none"> <li>• RCP</li> </ul>



### Stufe B

<b>Menü Einrichtung</b>	
	<ul style="list-style-type: none"> <li>• Status</li> <li>• Sprache</li> <li>• Menüposition</li> <li>• Kühlungseinstellung</li> <li>• Bereitschaft</li> <li>• P save-modus</li> <li>• Lampeneinstellung</li> </ul>
<b>Menü Funktion</b>	
	<ul style="list-style-type: none"> <li>• 3D-SYNC-Ausgang</li> <li>• HDMI-Einstellung</li> <li>• Dyn. Ber. HDMI</li> <li>• Auto. Eing-wahl</li> <li>• Hintergrund</li> </ul>
<b>Menü Installation</b>	
	<ul style="list-style-type: none"> <li>• V Trapez</li> <li>• Bildumklappung</li> <li>• Blanking</li> <li>• Panel-Abgleich</li> </ul>

# Menü Installation

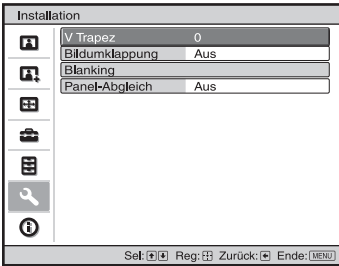
Das Menü Installation dient zum Ändern der Installationseinstellungen.



<p><b>V Trapez</b></p>	<p><b>Dient zum Korrigieren der vertikalen Trapezverzerrung des Bilds.</b>  <b>Wenn die Unterseite des Trapezes länger als die Oberseite ist</b>          (  ): Ein niedrigerer Wert wird eingestellt (Richtung -).  <b>Wenn die Oberseite des Trapezes länger als die Unterseite ist</b>          (  ): Ein höherer Wert wird eingestellt (Richtung +).  <b>Hinweis</b>          Je nach der mit der Objektivverschiebungsfunktion eingestellten Bildlage kann sich das Seitenverhältnis des Bilds ändern, oder es können Bildverzerrungen bei der V Trapez-Korrektur auftreten.</p>
<p><b>Bildumklappung</b></p>	<p><b>Das Bild wird horizontal und/oder vertikal auf der Leinwand umgeklappt.</b>  <b>Aus:</b> Das Bild wird nicht umgeklappt.  <b>HV:</b> Das Bild wird horizontal und vertikal umgeklappt.  <b>H:</b> Das Bild wird horizontal umgeklappt.  <b>V:</b> Das Bild wird vertikal umgeklappt.          Benutzen Sie diesen Posten zur Installation für Rückprojektion oder Deckeninstallation.</p>
<p><b>Blanking</b></p>	<p><b>Diese Funktion gestattet die Einstellung des Anzeigebereichs innerhalb der vier Richtungen der Leinwand.</b>          Wählen Sie den Bildrand, den Sie anpassen möchten, indem Sie durch Drücken der Tasten <b>↑/↓</b> entweder „Links“, „Rechts“, „Oben“ oder „Unten“ markieren.          Stellen Sie den gewünschten Blankingwert über die Tasten <b>←/→</b> ein.</p> <div data-bbox="557 1193 829 1348" data-label="Image"> </div> <p><b>Hinweis</b>          Wenn die Werte für „Blanking“ und „V Trapez“ gleichzeitig eingestellt werden, kann „Blanking“ nicht korrekt eingestellt werden. Wenn Sie „Blanking“ verwenden wollen, setzen Sie „V Trapez“ unbedingt auf „0“.</p>

## Panel-Abgleich

### Damit können Sie die Lücken in der Farbe der Schriftzeichen oder des Bildes einstellen.

Bei Einstellung auf „Ein“ können die Posten „Farbe einstellen“ und „Musterfarbe“ zugewiesen und eingestellt werden.

**Posten einstellen:** Damit wählen Sie die Einstellungsart unter den folgenden Optionen aus.

**Lage:** Sie können das ganze Bild verschieben und Einstellungen durchführen.

**Zone:** Sie können den gewünschten Bereich auswählen und Einstellungen durchführen.

**Farbe einstellen:** Dient der Zuweisung der gewünschten Farbe zur Korrektur von Farblücken. Wählen Sie „R“ (Rot) oder „B“ (Blau), um Einstellungen auf der Basis von „G“ (Grün) durchzuführen.

**Musterfarbe:** Wählen Sie „R/G“ (Rot und Grün) oder „R/G/B“ (Weiß, alle Farben), wenn „R“ (Rot) als „Farbe einstellen“ gewählt wurde. Wählen Sie „B/G“ (Blau und Grün) oder „R/G/B“ (Weiß, alle Farben), wenn „B“ (Blau) als „Farbe einstellen“ gewählt wurde.

**Einstellen:** Die Verschiebungseinstellung und Zoneinstellung der unter „Farbe einstellen“ ausgewählten Farbe kann mit den Tasten  $\leftarrow/\rightarrow$ ,  $\uparrow/\downarrow$  durchgeführt werden.

**Bei Wahl von „Lage“:** Weisen Sie die Einstellungen der Horizontalrichtung (H) mit den Tasten  $\leftarrow/\rightarrow$ , und der Vertikalrichtung (V) mit den Tasten  $\uparrow/\downarrow$  auf dem Verschiebungseinstellbildschirm zu.

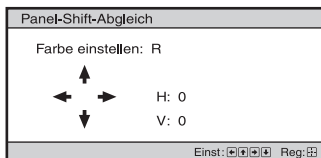

**Bei Wahl von „Zone“:** Wählen Sie die einzustellende Position mit den Tasten

$\leftarrow/\rightarrow$  für die Horizontalposition (H-Position) und mit den

Tasten  $\uparrow/\downarrow$  für die Vertikalposition (V-Position) aus, und drücken Sie dann  $\odot$ .

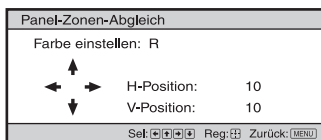

Stellen Sie den Einstellbetrag mit den Tasten  $\leftarrow/\rightarrow$  für die Horizontalrichtung (H-Richtung) und mit den Tasten  $\uparrow/\downarrow$  für die Vertikalrichtung (V-Richtung) ein. Durch Drücken von  $\odot$  können Sie die einzustellende Position erneut wählen.

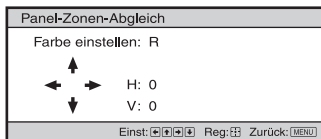

**Rückstellen:** Dient der Rückstellung auf die Werksvorgaben.

### Hinweis

Je nach den oben durchgeführten Einstellungen können die Farben ungleichmäßig werden, oder die Auflösung kann sich ändern.



# Menü Informationen

Das Menü Informationen zeigt die Modellbezeichnung, die Seriennummer, die horizontale und vertikale Frequenz des Eingangssignals sowie die aufgelaufenen Betriebsstunden der Lampe an.

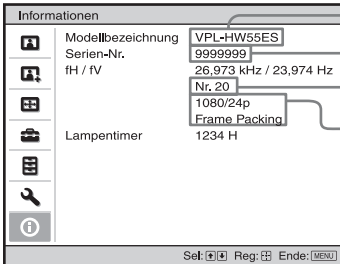

Modellbezeichnung: VPL-HW55ES

Serien-Nr.

Speicher-Nr.

Signaltyp

<b>Modellbezeichnung</b>	Zeigt die Modellbezeichnung (VPL-HW55ES).
<b>Serien-Nr.</b>	Zeigt die Seriennummer an.
<b>fH (horizontale Frequenz)</b>	Zeigt die horizontale Frequenz des Eingangssignals an.
<b>fV (vertikale Frequenz)</b>	Zeigt die vertikale Frequenz des Eingangssignals an.
<b>Speicher-Nr.</b>	Zeigt die Vorwahlspeichernummer des Eingangssignals an.
<b>Signaltyp</b>	Zeigt den Eingangssignaltyp an. Wenn Eingangssignale mit 3D-Informationen eingehen, werden der Eingangssignaltyp und das 3D-Format angezeigt.
<b>Lampentimer</b>	Zeigt an, wie lange die Lampe eingeschaltet war (Gesamtbenutzungsdauer).

## Hinweise

- fH (horizontale Frequenz) und fV (vertikale Frequenz) werden je nach dem am Projektor verwendeten Eingangssignal eventuell nicht angezeigt.
- Die oben aufgelisteten Anzeigen können nicht geändert werden.

## Info zur Vorwahlspeichernummer

Dieser Projektor verfügt über 31 Vorwahldatentypen für Eingangssignale (Vorwahlspeicher). Wenn ein voreingestelltes Signal eingegeben wird, erkennt der Projektor automatisch den Signaltyp und ruft die Daten für das Signal vom Vorwahlspeicher ab, um ein optimales Bild zu erhalten. Die Speichernummer und der Signaltyp des betreffenden Signals werden im Menü Informationen ⓘ angezeigt. Sie können die Vorwahldaten auch mit Hilfe des Menüs Bildschirm Ⓢ einstellen. Dieser Projektor weist neben den Vorwahlspeicherplätzen für die Eingabe von analogen Computersignalen auch 20 verschiedene Benutzerspeicherplätze auf. Sie können nicht festgelegte Eingangssignale auf diesen Benutzerspeicherplätzen speichern.

Wenn ein nicht voreingestelltes Signal zum ersten Mal eingespeist wird, wird 0 als Speichernummer angezeigt. Wenn Sie die Daten des Signals im Menü Bildschirm Ⓢ einstellen, werden sie im Projektor registriert. Wenn mehr als 20 Posten im Benutzerspeicher registriert werden, wird der jeweils älteste Eintrag vom neusten überschrieben.

Stellen Sie anhand der Tabelle auf Seite 79 fest, ob das Signal im Vorwahlspeicher registriert ist.

### Hinweis

Wenn das Seitenverhältnis des Eingangssignals nicht mit der Leinwandgröße übereinstimmt, erscheint ein Teil der Leinwand in Schwarz.

Dieser Abschnitt beschreibt neben den übrigen Funktionen, wie Sie Probleme lösen und die Lampe oder den Luftfilter auswechseln.

## Info zu Steuerung für HDMI

### Was ist Steuerung für HDMI?

Steuerung für HDMI ist eine gegenseitige Steuerfunktion des HDMI-Standards, welche nach der HDMI CEC (Consumer Electronics Control)-Spezifikation arbeitet. Wenn Sie verschiedene mit HDMI-Steuerung kompatible Geräte, wie z. B. einen Festplatten-Blu-ray-Disc-Player, einen DVD-Player/Recorder, einen AV-Verstärker usw., über ein HDMI-Kabel an ein mit HDMI-Steuerung kompatibles Fernsehgerät oder einen Projektor anschließen, wird das angeschlossene Gerät mit dem Fernsehgerät oder dem Projektor synchronisiert, wenn eines der beiden Geräte bedient wird.

### Verwendung der HDMI-Steuerfunktion

- Führen Sie den Anschluss und die Zuweisung der Einstellungen für jedes Gerät korrekt durch.
- Schalten Sie nicht die Hauptstromversorgung des Gerätes aus.
- Stellen Sie den Eingang des Projektors auf den HDMI-Eingang ein, an den das Gerät angeschlossen ist.
- Prüfen Sie, ob das Bild des Gerätes korrekt am Projektor erscheint.

### Anschließen eines Geräts, das mit der HDMI-Steuerung kompatibel ist

Verbinden Sie den Projektor und das mit HDMI-Steuerung kompatible Gerät mit einem HDMI-Kabel. Verwenden Sie ein Kabel, das mit dem HDMI-Logo versehen ist.

### Einstellen von Steuerung für HDMI

Die entsprechenden Anschlüsse müssen sowohl am Projektor als auch am angeschlossenen Gerät, das mit der HDMI-Steuerung kompatibel ist, zugewiesen werden. Angaben zu den Einstellungen des Projektors finden Sie auf Seite 58. Angaben zu den Einstellungen des an den Projektor angeschlossenen Geräts, das mit der HDMI-Steuerung kompatibel ist, entnehmen Sie bitte der Bedienungsanleitung dieses Geräts. Wenn ein Gerät, das mit der „Steuerung für HDMI - Einfache Einstellung“ kompatibel ist, an einen HDMI-Eingang des Projektors angeschlossen wird, wird die Einstellung Steuerung für HDMI des angeschlossenen Gerätes zusammen mit der Einstellung Steuerung für HDMI des Projektors eingeschaltet.

### Mit Steuerung für HDMI mögliche Funktionen

- Durch Einschalten oder Starten der Wiedergabe des angeschlossenen Gerätes wird der Projektor eingeschaltet, und der Eingang wird automatisch auf die Buchse des angeschlossenen Gerätes umgeschaltet.
- Durch Ausschalten des Projektors wird auch das angeschlossene Gerät automatisch ausgeschaltet.
- Durch Ändern der Spracheneinstellung des Projektors wird auch die Spracheneinstellung des angeschlossenen Gerätes automatisch auf dieselbe Sprache umgeschaltet.

#### Hinweise

- Die verfügbaren Funktionen der HDMI-Steuerung hängen vom jeweiligen Gerät ab. Schlagen Sie in der Bedienungsanleitung des betreffenden Gerätes nach.

- Bei Geräten anderer Marken mit ähnlichen Funktionen kann eine einwandfreie Synchronisierung nicht garantiert werden.

---

## Info zu x.v.Color

- „x.v.Color“ ist ein Aktionsname für Produkte, die in der Lage sind, einen breiten Farbraum auf der Basis der xvYCC-Spezifikationen zu reproduzieren, und ist ein Markenzeichen der Sony Corporation.
- xvYCC ist ein internationaler Standard der technischen Spezifikationen des Farbraums mit erweiterter Farbskala für Videosignale. Die Farbskala von xvYCC ist breiter als die von sRGB, dem mit dem gegenwärtigen Fernsehsystem verwendeten Standard.

---

## Die simulierte 3D-Funktion

- Beachten Sie bei der simulierten 3D-Funktion, dass das angezeigte Bild aufgrund der von dieser Funktion vorgenommenen Videobildkonvertierung vom Original abweicht.
- Beachten Sie, dass bei kommerzieller oder öffentlicher Nutzung des Projektors die Anzeige von 2D-Videobildern als 3D-Videobilder durch Konvertierung in simuliertes 3D gegen die gesetzlich geschützten Rechte der Autoren oder Produzenten verstoßen kann.

# Fehlerbehebung



Falls der Projektor nicht richtig zu funktionieren scheint, versuchen Sie zunächst, die Störung mithilfe der folgenden Anweisungen ausfindig zu machen und zu beheben. Sollte die Störung bestehen bleiben, wenden Sie sich an qualifiziertes Sony-Personal.



## Stromversorgung

Symptom	Ursache und Abhilfemaßnahme
Der Projektor lässt sich nicht einschalten.	<ul style="list-style-type: none"> <li>→ Der Projektor wird möglicherweise nicht eingeschaltet, wenn Sie den Schalter I/⏻ (Ein/Bereitschaft) aus- und kurz darauf wieder einschalten. Schalten Sie den Projektor nach etwa 1 Minute ein.</li> <li>→ Schließen Sie die Lampenabdeckung einwandfrei, und ziehen Sie die Schrauben fest an. (☞ Seite 74)</li> <li>→ Schließen Sie den Filterhalter einwandfrei. (☞ Seite 75)</li> <li>→ Überprüfen Sie die Warnanzeigen. (☞ Seite 70)</li> </ul>
Der Strom schaltet sich plötzlich aus.	<ul style="list-style-type: none"> <li>→ Überprüfen Sie, ob „P save-modus“ im Menü Einrichtung  auf „Bereitschaft“ gesetzt ist. (☞ Seite 55)</li> <li>→ Setzen Sie „P save-modus“ auf „Aus“.</li> </ul>



Sonstige

## Bild

Symptom	Ursache und Abhilfemaßnahme
Kein Bild.	<ul style="list-style-type: none"> <li>→ Prüfen Sie, ob die Anschlüsse korrekt ausgeführt worden sind. (☞ Seite 21)</li> <li>→ Wählen Sie die Eingangsquelle mit der Taste INPUT korrekt aus. (☞ Seite 27)</li> <li>→ Stellen Sie den Computer so ein, dass die Signalausgabe zu einem externen Monitor erfolgt.</li> <li>→ Stellen Sie den Computer so ein, dass die Signalausgabe nur zu einem externen Monitor erfolgt.</li> </ul>
Das Bild verfügt über Nachbilder.	→ Videobilder werden in 3D angezeigt. Zeigen Sie die 3D-Videobilder mit Hilfe der 3D-Brille an und setzen Sie „2D/3D wählen“ auf „2D“ (☞ Seite 56).
Helle Bereiche des Bilds können undeutlich werden, oder Texte können verblässen. (Bei Eingabe eines HDMI-Videosignals)	→ Schalten Sie den RGB-Ausgabepegel des angeschlossenen Geräts um oder wechseln Sie die Option Dyn. Ber. HDMI des Geräts (☞ Seite 59).
Bei Anschluss eines Computers können Texte verblässen. (Bei Eingabe eines Computersignals)	→ Dieses Symptom kann auftreten, wenn ein anderes Signal außer denen des HDMI-Standards eingegeben wird. Passen Sie „Schärfe“ im Menü Bild  an oder setzen Sie „Dyn. Ber. HDMI“ auf „Begrenzt“ im Menü Funktion  . (☞ Seiten 48, 59)
Das Bild ist zu dunkel.	→ Passen Sie „Kontrast“ oder „Helligkeit“ im Menü Bild  korrekt an. (☞ Seite 47)
Das Bild ist nicht klar.	<ul style="list-style-type: none"> <li>→ Stellen Sie die Schärfe ein. (☞ Seite 19)</li> <li>→ Kondensation hat sich auf dem Objektiv niedergeschlagen. Lassen Sie den Projektor etwa 2 Stunden lang eingeschaltet.</li> </ul>

Symptom	Ursache und Abhilfemaßnahme
Das Bild flimmert.	<ul style="list-style-type: none"> <li>→ Für Bilder von einem Computer aktivieren Sie „APA“, und stellen Sie das gegenwärtige Eingangssignal ein.</li> <li>→ Stellen Sie „Phase“ für „Signal einstellen“ im Menü Bildschirm  korrekt ein. (☞ Seite 53)</li> </ul>
Die Farbe der Schriftzeichen oder des Bildes ist unangemessen.	<ul style="list-style-type: none"> <li>→ Wählen Sie die gewünschte Farbdeckung unter „Panel-Ableich“ des Menüs Installation  (☞ Seite 62).</li> </ul>
Ein Nachbild bleibt auf dem Bildschirm. (Nachbild)	<ul style="list-style-type: none"> <li>→ Wenn kontraststarke Standbilder lange Zeit angezeigt werden, kann ein Nachbild auf dem Bildschirm entstehen. Dies ist nur ein vorübergehender Zustand. Durch längeres Ausschalten wird das Nachbild aufgehoben.</li> </ul>

## Bildschirmanzeige

Symptom	Ursache und Abhilfemaßnahme
Die Bildschirmanzeige erscheint nicht.	<ul style="list-style-type: none"> <li>→ Setzen Sie „Status“ im Menü Einrichtung  auf „Ein“. (☞ Seite 54)</li> <li>→ Prüfen Sie, ob die Anzeige ON/STANDBY in Grün leuchtet. Die Anzeige ON/STANDBY blinkt, während der Projektor hochfährt. Benutzen Sie den Projektor erst, wenn die Anzeige kontinuierlich grün anzeigt.</li> </ul>
Die Modellbezeichnung wird nicht von der Leinwand ausgeblendet. Anderenfalls wird der Demo-Modus fortwährend angezeigt.	<ul style="list-style-type: none"> <li>→ Der Anzeigemodus des Projektors ist möglicherweise werksseitig eingestellt worden. Wenden Sie sich an Ihren Händler oder qualifiziertes Sony-Personal.</li> </ul>
Die Eingangsbuchsen werden nicht angezeigt.	<ul style="list-style-type: none"> <li>→ Stellen Sie die Option „Auto. Eing-wahl“ im Menü Funktion  auf „Aus“. (☞ Seite 59)</li> </ul>

## Fernbedienung

Symptom	Ursache und Abhilfemaßnahme
Die Fernbedienung funktioniert nicht.	<ul style="list-style-type: none"> <li>→ Möglicherweise sind die Batterien schwach. Ersetzen Sie die Batterien durch neue. (☞ Seite 10)</li> <li>→ Legen Sie die Batterien mit korrekten Polaritäten ein. (☞ Seite 10)</li> <li>→ Falls sich eine Leuchtstofflampe in der Nähe des Fernbedienungssensors befindet, kann es vorkommen, dass der Projektor falsch oder unbeabsichtigt arbeitet.</li> <li>→ Stellen Sie sicher, dass der Fernbedienungssensor auf den Projektor ausgerichtet ist. (☞ Seite 7)</li> <li>→ Wenn Sie den optionalen 3D-Synchronsender verwenden und diesen auf den Fernbedienungssensor des Geräts richten, funktioniert die Fernbedienung unter Umständen nicht einwandfrei.</li> </ul>

## 3D-Videobilder

Symptom	Ursache und Abhilfemaßnahme
Die Videobilder scheinen keine 3D-Videobilder zu sein.	<ul style="list-style-type: none"> <li>→ Überprüfen Sie, ob die 3D-Brille eingeschaltet ist. (☞ Seite 33)</li> <li>→ Prüfen Sie, ob die Batterie in der 3D-Brille aufgeladen ist.</li> <li>→ Überprüfen Sie, ob die Eingangsquelle HDMI ist.</li> <li>→ Setzen Sie „2D/3D wählen“ auf „Auto“ oder „3D“ (☞ Seite 56).</li> <li>→ Überprüfen Sie, ob die Eingangssignale kompatible 3D-Signale sind. (☞ Seite 83)</li> <li>→ Wenn kein 3D-Signal von dem an den Projektor angeschlossenen 3D-Gerät eingeht, führt möglicherweise ein Neustart des angeschlossenen 3D-Geräts zur Behebung des Problems.</li> <li>→ Wenn die Betrachtungs- oder Projektorposition zu weit vom Bildschirm entfernt ist, kann die 3D Brille die Bilder möglicherweise nicht ordnungsgemäß anzeigen. (☞ Seite 34)</li> <li>→ Stellen Sie bei Verwendung des optionalen 3D-Synchronsenders sicher, dass dieser innerhalb der angegebenen Reichweite aufgestellt ist. (☞ Seite 24)</li> <li>→ Die Leinwandgröße ist nicht angemessen. Verringern Sie die Zoomvergrößerung oder entfernen Sie sich weiter von der Leinwand. (☞ Seite 89)</li> </ul>

Sonstige

## Sonstige

Symptom	Ursache und Abhilfemaßnahme
Das Lüftergeräusch ist laut.	<ul style="list-style-type: none"> <li>→ Überprüfen Sie die Einstellung von „Kühlungseinstellung“ im Menü Einrichtung . (☞ Seite 54)</li> <li>→ Vergewissern Sie sich, dass die Raumtemperatur nicht zu hoch ist.</li> <li>→ Überprüfen Sie die Installationsbedingungen. (☞ Seite 12) Die Drehzahl des Lüfters erhöht sich, um in einem Raum mit erhöhter Temperatur die Produktzuverlässigkeit der Projektorkomponenten aufrechtzuerhalten. Das Lüftergeräusch wird geringfügig lauter. Die ungefähre Normaltemperatur liegt bei 25°C.</li> </ul>
Die Objektivverschiebung kann nicht eingestellt werden.	<ul style="list-style-type: none"> <li>→ Die Objektivverschiebung kann nicht über den Bewegungsbereich eingestellt werden. Stellen Sie die Objektivverschiebung innerhalb des Bewegungsbereichs ein. (☞ Seite 19)</li> </ul>
Der Projektor und die angeschlossenen Geräte werden gleichzeitig ein- und ausgeschaltet. Wiedergabe und andere Funktionen erfolgen simultan.	<ul style="list-style-type: none"> <li>→ „Steuerung für HDMI“, „Gerät Auto Aus“ und „PJ Auto Power Ein“ stehen auf „Ein“. Stellen Sie sie auf „Aus“. Weitere Informationen erhalten Sie unter „HDMI-Einstellung“ (☞ Seite 58).</li> </ul>

## Warnanzeigen

Die Anzeige ON/STANDBY oder LAMP/COVER leuchtet auf oder blinkt, falls eine Störung in Ihrem Projektor vorliegt.

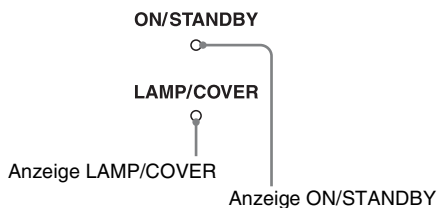

Symptom	Ursache und Abhilfemaßnahme
LAMP/COVER blinkt in Rot. (jeweils 2 Blinkzeichen)	<ul style="list-style-type: none"> <li>→ Schließen Sie die Lampenabdeckung einwandfrei, und ziehen Sie die Schrauben fest an. (☞ Seite 74)</li> <li>→ Schließen Sie den Filterhalter einwandfrei. (☞ Seite 75)</li> </ul>
LAMP/COVER blinkt in Rot. (jeweils 3 Blinkzeichen)	<ul style="list-style-type: none"> <li>→ Die Lampe hat das Ende ihrer Nutzungsdauer erreicht. Wechseln Sie die Lampe aus. (☞ Seite 73)</li> <li>→ Die Lampe ist zu heiß geworden. Warten Sie, bis die Lampe abgekühlt ist, bevor Sie den Projektor wieder einschalten.</li> </ul>
ON/STANDBY blinkt in Rot. (jeweils 4 Blinkzeichen)	<ul style="list-style-type: none"> <li>→ Der Lüfter ist defekt. Konsultieren Sie qualifiziertes Sony-Personal.</li> </ul>
ON/STANDBY blinkt in Rot. (jeweils 2 Blinkzeichen)	<ul style="list-style-type: none"> <li>→ Die Innentemperatur ist ungewöhnlich hoch. Prüfen Sie, ob die Lüftungsöffnungen blockiert sind, oder ob der Projektor in Höhenlagen verwendet wird.</li> </ul>
ON/STANDBY blinkt in Rot. (jeweils 6 Blinkzeichen)	<ul style="list-style-type: none"> <li>→ Drücken Sie die Taste I/⏻ (Ein/Bereitschaft), um den Projektor einzuschalten. Falls der Projektor nicht eingeschaltet wird, ziehen Sie das Netzkabel ab, und prüfen Sie dann, ob die Anzeige ON/STANDBY erloschen ist. Schließen Sie das Netzkabel nach etwa 10 Sekunden wieder an, und schalten Sie die Stromversorgung wieder ein. Falls die Anzeigen noch immer aufleuchten, liegt eine Störung im elektrischen System vor. Konsultieren Sie qualifiziertes Sony-Personal.</li> </ul>

### Hinweis

Falls eine andere Warnanzeige außer der obigen zu blinken beginnt und das Symptom trotz Ausführung der obigen Maßnahmen bestehen bleibt, wenden Sie sich an qualifiziertes Sony-Personal.



## Warnmeldungen

Meldung	Ursache und Abhilfemaßnahme
Zu heiß! Birne aus in 1 Min.	<ul style="list-style-type: none"> <li>→ Schalten Sie die Stromversorgung aus.</li> <li>→ Stellen Sie sicher, dass die Lüftungsöffnungen durch nichts blockiert werden. (☞ Seite 13)</li> </ul>
Frequenz außerhalb Bereichs!	<ul style="list-style-type: none"> <li>→ Frequenz nicht im gültigen Bereich. Geben Sie ein Signal ein, das innerhalb des akzeptablen Frequenzbereichs des Projektors liegt. (☞ Seite 79)</li> </ul>
Bitte Lampe/Filter auswechseln.	<ul style="list-style-type: none"> <li>→ Es ist an der Zeit, die Lampe auszuwechseln. Wechseln Sie die Lampe aus. (☞ Seite 73)</li> <li>→ Wechseln Sie auch den Luftfilter aus. Starten Sie die Reinigung der Lüftungsöffnungen (Einlass) erneut. (☞ Seite 73)</li> </ul> <p>Falls diese Meldung nach dem Lampen- und Filterwechsel wieder erscheint, ist der Wechsel nicht vollständig abgeschlossen worden. Überprüfen Sie den Lampenwechselfvorgang. (☞ Seite 73)</p> <p><b>Hinweis</b></p> <p>Um diese Meldung zu löschen, drücken Sie eine beliebige Taste an der Fernbedienung oder am Bedienfeld des Projektors einmal.</p>
Filter reinigen.	<ul style="list-style-type: none"> <li>→ Der Luftfilter muss gereinigt werden. Reinigen Sie den Luftfilter. (☞ Seite 76)</li> </ul> <p><b>Hinweis</b></p> <p>Um diese Meldung zu löschen, drücken Sie eine beliebige Taste an der Fernbedienung oder am Bedienfeld des Projektors einmal.</p>
Filter reinigen. Sind Sie fertig? Ja Nein	<ul style="list-style-type: none"> <li>→ Der Luftfilter muss gereinigt werden. Reinigen Sie den Luftfilter. (☞ Seite 76)</li> <li>→ Wenn Sie den Luftfilter gereinigt haben, wählen Sie „Ja“. Wenn Sie den Luftfilter nicht gereinigt haben, wählen Sie „Nein“.</li> </ul>
Projektortemperatur ist hoch. Bei Benutzung in Höhenlagen sollte die Kühlung auf „Hoch“ gesetzt werden.	<ul style="list-style-type: none"> <li>→ Vergewissern Sie sich, dass die Lüftungsöffnungen des Projektors nicht verdeckt sind. (☞ Seite 7)</li> <li>→ Wenn Sie den Projektor in großer Höhe benutzen, setzen Sie die „Kühlungseinstellung“ auf „Hoch“. (☞ Seite 54)</li> </ul> <p><b>Hinweis</b></p> <p>Wenn die Innentemperatur des Projektors hoch bleibt, wird die „Kühlungseinstellung“ nach 1 Minute auf „Hoch“ umgeschaltet, worauf sich die Lüfterdrehzahl erhöht.</p>
P Save-Modus aktiv. Lampe schaltet sich in 1 Min autom aus.	<ul style="list-style-type: none"> <li>→ „P save-modus“ ist auf „Lampe aus“ gestellt. (☞ Seite 55)</li> </ul> <p><b>Hinweis</b></p> <p>Wenn keine Signaleingabe erfolgt, schaltet sich die Lampe nach 1 Minute aus.</p>

Meldung	Ursache und Abhilfemaßnahme
P Save-Modus aktiv. Projektor schaltet in 1 Min autom auf Bereitschaft.	→ „P save-modus“ ist auf „Bereitschaft“ gestellt. (☞ Seite 55) <b>Hinweis</b> Wenn keine Signaleingabe erfolgt, schaltet sich die Stromversorgung nach 1 Minute aus, und der Projektor wechselt in den Bereitschaftsmodus.

## Vorsichtsmeldungen

Meldung	Ursache und Abhilfemaßnahme
x(→)	→ In den gewählten Eingang wird kein Signal eingegeben. Überprüfen Sie die Anschlüsse. (☞ Seite 21)
Ungültig!	→ Drücken Sie die entsprechende Taste. → Die durch die Taste zu aktivierende Funktion ist gegenwärtig gesperrt.
Einstellungssperre aktiviert.	→ „Einstellungssperre“ wurde auf „Stufe A“ oder „Stufe B“ gestellt. (☞ Seite 59)

# Auswechseln der Lampe und des Luftfilters und Reinigen der Lüftungsöffnungen (Einlass)

## Erforderliche Werkzeuge:

- Projektorlampe LMP-H202 (optional)
- Normaler Kreuzschlitzschraubenzieher
- Tuch (für Kratzerverhütung)

Die als Lichtquelle verwendete Lampe hat eine begrenzte Lebensdauer. Wenn die Lampe schwächer wird, die Farbbalance des Bilds unausgewogen wird oder „Bitte Lampe/Filter auswechseln.“ auf der Leinwand erscheint, ist möglicherweise die Lampe erschöpft. Ersetzen Sie die Lampe unverzüglich durch eine neue.

Verwenden Sie eine Projektorlampe LMP-H202 als Ersatzlampe.

Der Luftfilter wird mit der Projektorlampe LMP-H202 geliefert. Der Luftfilter ist zusammen mit der Lampe auszuwechseln. Ersetzen Sie bei jedem Lampenwechsel auch den Luftfilter durch einen neuen. Reinigen Sie auch die Lüftungsöffnungen (Einlass).

## Vorsicht

- Die Lampe bleibt auch nach dem Ausschalten des Projektors mit der Taste  $\text{I/O}$  (Ein/Bereitschaft) noch längere Zeit heiß. Falls Sie die Lampe berühren, können Sie sich die Finger verbrennen. Lassen Sie die Lampe mindestens 1 Stunde lang abkühlen, bevor Sie sie auswechseln.
- Berühren Sie nicht die Objektivoberfläche. Falls Sie sie berühren, wischen Sie Fingerabdrücke mit einem weichen Tuch ab.
- Lassen Sie beim Lampenwechsel besondere Vorsicht walten, wenn der Projektor an der Decke montiert ist.
- Achten Sie beim Herausnehmen der Lampeneinheit darauf, dass sie horizontal bleibt, und ziehen Sie sie gerade nach oben. Die Lampeneinheit nicht kippen. Falls Sie

die Lampeneinheit schräg herausziehen und die Lampe bricht, können die Bruchstücke verstreut werden und Verletzungen verursachen.

- Achten Sie beim Entfernen des Luftfilters darauf, dass kein Staub in den Projektor fällt.
- Das Auswechseln des Luftfilters ist ausschlaggebend für die Aufrechterhaltung der hohen Projektorleistung oder für die Verhütung von Funktionsstörungen. Wenn eine Warnmeldung zum Auswechseln des Luftfilters erscheint, sollten Sie den Luftfilter unverzüglich auswechseln.

**1 Schalten Sie den Projektor aus, und ziehen Sie das Netzkabel ab.**

**2 Wenn Sie den Projektor auf eine ebene Fläche (z.B. ein Pult usw.) stellen, decken Sie die Fläche mit einem Tuch ab, damit sie nicht verkratzt wird. Drehen Sie den Projektor um, wie in der Abbildung gezeigt, und legen Sie ihn dann auf das Tuch.**

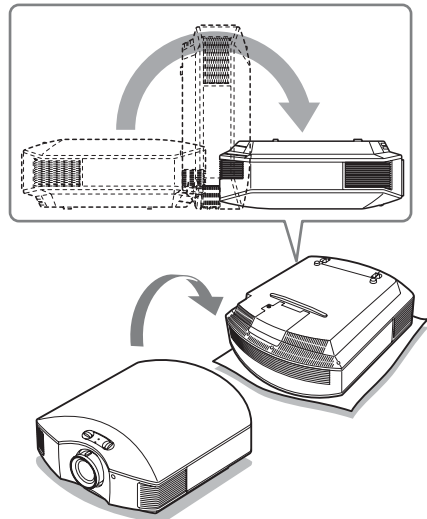

## Hinweise

- Falls die Lampe beschädigt wird, können die Bruchstücke der Lampe

verstreut werden, wenn der Projektor nicht umgedreht wird. Dies kann zu Verletzungen führen.

- Stellen Sie den Projektor auf eine stabile Fläche.

- 3 Lösen Sie die Schraube an der Lampenabdeckung mit einem Kreuzschlitzschraubenzieher, und öffnen Sie dann die Lampenabdeckung.**

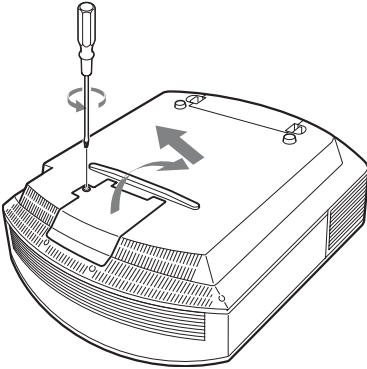

- 4 Lösen Sie die 3 Schrauben an der Lampe mit dem Kreuzschlitzschraubenzieher. Halten Sie den Griff hoch, und ziehen Sie dann die Lampe gerade heraus.**

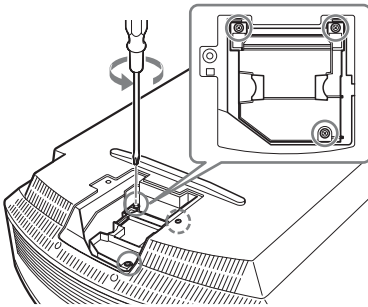

- 5 Halten Sie den Griff der neuen Lampe, schieben Sie die Lampe bis zum Anschlag fest hinein, und ziehen Sie dann die 3 Schrauben fest.**

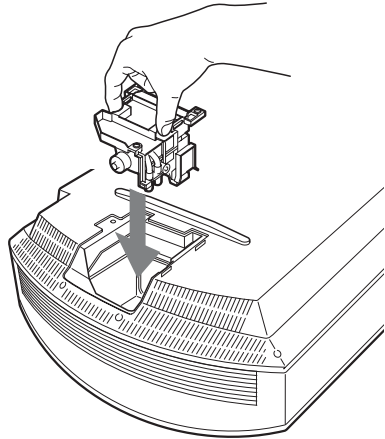

**Hinweis**

Achten Sie darauf, dass Sie nicht den Optikblock im Inneren des Projektors berühren.

- 6 Schließen Sie die Lampenabdeckung, und ziehen Sie die Schrauben an.**

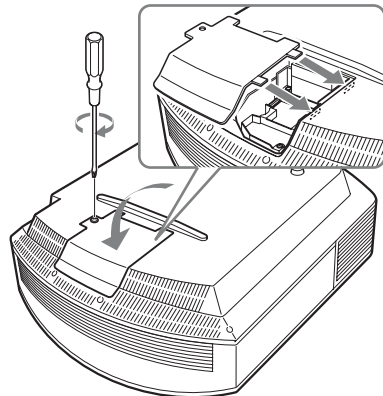

**7 Entfernen Sie den Filterhalter.**

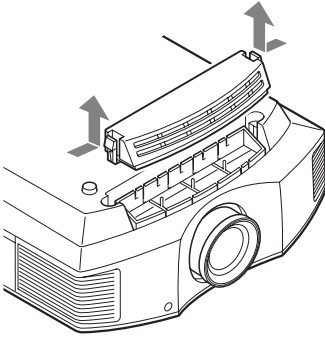

**8 Entfernen Sie den Luftfilter.**

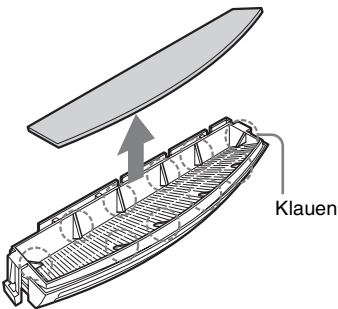

**9 Bringen Sie den neuen Luftfilter so an, dass er von den Klauen (10 Positionen) am Filterhalter gehalten wird.**

**Hinweis**

Bringen Sie den Luftfilter so an, dass er auf die Form des Filterhalters ausgerichtet ist. Vermeiden Sie außerdem eine Berührung des Lüfters nach dem Entfernen des Luftfilters, der tief in den Projektor eingesetzt ist.

**10 Bringen Sie den Filterhalter an.**

**Hinweis**

Der Projektor lässt sich nur einschalten, wenn der Luftfilterhalter einwandfrei geschlossen ist.

**11 Säubern Sie die Lüftungsöffnungen (Einlass) mit einem weichen Tuch von Staub.**

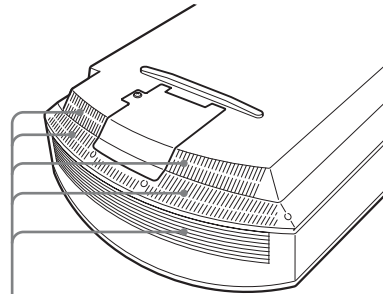

Lüftungsöffnungen (Einlass)

**12 Bringen Sie den Projektor wieder in seine Ausgangslage.**

**13 Schalten Sie den Projektor ein, und wählen Sie dann den gewünschten Einstellungsposten im Menü Einrichtung  aus. Der folgende Menübildschirm wird angezeigt.**

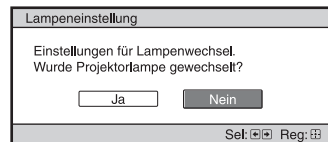

**Tipp**

Wenn „Einstellungssperre“ auf „Stufe B“ gestellt wurde, stellen Sie diese einmal auf „Aus“.

**14 Wählen Sie „Ja“.**

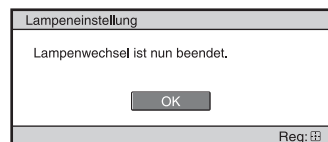

### Vorsicht

Greifen Sie nicht in den Lampensteckplatz, und achten Sie darauf, dass keine Flüssigkeiten oder Fremdkörper in den Steckplatz eindringen, um einen elektrischen Schlag oder Brand zu vermeiden.

### Hinweise

- Verwenden Sie unbedingt eine Projektorlampe LMP-H202 als Ersatz. Falls Sie eine andere Lampe als LMP-H202 verwenden, kann es zu einer Funktionsstörung des Projektors kommen.
- Schalten Sie unbedingt den Projektor aus, und ziehen Sie das Netzkabel ab, bevor Sie die Lampe austauschen. Vergewissern Sie sich dann, dass die Anzeige ON/STANDBY erloschen ist.
- Der Projektor lässt sich nur einschalten, wenn die Lampe vorschriftsmäßig installiert ist.
- Der Projektor lässt sich nicht einschalten, wenn die Deckplatte und die Lampenabdeckung nicht einwandfrei geschlossen sind.
- Um eine auf der Leinwand angezeigte Meldung aufzuheben, drücken Sie entweder die Taste an der Fernbedienung oder die entsprechende Taste am Bedienfeld des Projektors.

### Hinweis

Die Lampe enthält Quecksilber. Die Entsorgungsvorschriften für verbrauchte Leuchtstoffröhren hängen von Ihrem Wohnort ab. Befolgen Sie die Müllentsorgungsvorschriften in Ihrem Gebiet.

## Reinigen des Luftfilters

Wenn „Filter reinigen.“ auf der Leinwand erscheint, sollten Sie den Luftfilter reinigen. Der Luftfilter sollte alle 1.500 Stunden gereinigt werden. Dieser Wert hängt von der Umgebung und Benutzungsart des Projektors ab. 1.500 Stunden ist ein Näherungswert.

Waschen Sie den Luftfilter mit einer milden Reinigungslösung, und lassen Sie ihn an einem schattigen Ort trocknen.

### Hinweise

- Achten Sie beim Reinigen des Luftfilters darauf, dass er nicht beschädigt wird. Einzelheiten zum Anbringen und Abnehmen des Luftfilters finden Sie unter „Auswechseln der Lampe und des Luftfilters und Reinigen der Lüftungsöffnungen (Einlass)“ Schritte 7 bis 10. (☞ Seite 75)
- Achten Sie beim Entfernen des Luftfilters darauf, dass kein Staub in den Projektor fällt.
- Das Reinigen des Luftfilters ist ausschlaggebend für die Aufrechterhaltung der hohen Projektorleistung oder für die Verhütung von Funktionsstörungen. Wenn eine Warnmeldung zum Reinigen des Luftfilters erscheint, sollten Sie den Luftfilter unverzüglich reinigen.

## Anbringen der Objektivkappe

Achten Sie beim Anbringen der Objektivkappe darauf, dass Sie die Objektivkappe so anbringen, dass die Wölbung an der Seite der Objektivkappe wie in der Abbildung gezeigt in die Zoomhebel passt.

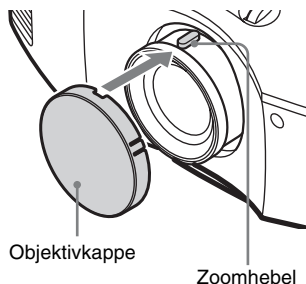

# Reinigung

## Reinigen des Objektivs

Die Objektivlinsenoberfläche wurde speziell behandelt, um die Reflektion von Licht zu reduzieren.

Bei einer unsachgemäßen Reinigung kann es zu einer Beeinträchtigung der Projektorleistung kommen, beachten Sie deshalb unbedingt die folgenden Anleitungen:

- Wischen Sie das Objektiv sanft mit einem weichen Tuch wie z. B. einem Reinigungstuch bzw. Glasreinigungstuch ab.
- Hartnäckige Flecken können mit einem weichen Tuch, z. B. einem Reinigungstuch bzw. Glasreinigungstuch, das leicht mit Wasser befeuchtet wurde, abgewischt werden.
- Benutzen Sie keinesfalls Flüssigkeiten wie Alkohol, Benzin, Verdüner und auch keine scharfen und scheuernden Reinigungsmittel und kein chemisches Reinigungstuch, da diese die Oberfläche des Objektivs beschädigen.

## Reinigung des Gehäuses

- Um Staub vom Gehäuse zu entfernen, wischen Sie es mit einem weichen Tuch sachte ab. Um hartnäckige Flecken zu entfernen, feuchten Sie ein weiches Tuch leicht mit milder Reinigungslösung an.
- Verwenden Sie keinesfalls Schleifkissen, scharfe Reinigungsmittel, Scheuermittel oder leichtflüchtige Lösungsmittel, wie Alkohol, Benzin, Verdüner oder Insektizide.
- Die Verwendung solcher Materialien oder längerer Kontakt mit Gummi oder Vinyl kann zu einer Beschädigung der Bildschirmoberfläche und des Gehäuses führen.

# Spezifikationen

## System

Projektionssystem	Projektionssystem mit SXRD-Panel und 1 Objektiv
LCD-Panel	0,61-Zoll (15,4 mm) -SXRD-Panel, 6.220.800 Pixel (2.073.600 Pixel × 3)
Objektiv	1,6-fach-Zoomobjektiv (manuell) f=18,7 mm bis 29,7 mm F2,52 bis F3,02
Lampe	200-W-Ultra-Hochdrucklampe
Projektionsbildgröße	40-Zoll bis 300-Zoll (1.016 mm bis 7.620 mm) (diagonal gemessen)
Akzeptable Videosignale	480/60i, 576/50i, 480/60p, 576/50p, 720/60p, 720/50p, 1080/60i, 1080/50i Die folgenden Einstellungen sind nur für digitale Signale (HDMI-Eingang) verfügbar: 1080/60p, 1080/50p, 1080/24p
Akzeptable Computersignale	fH: 19 kHz bis 72 kHz fV: 48 Hz bis 92 Hz Maximale Auflösung 1.920 × 1.080 (nur HDMI-input) Weitere Informationen erhalten Sie unter „Vorwahlsignale“. (☞ Seite 79)

## Eingang

Y Pb/Cb Pr/Cr	Komponenten: Cinchbuchse Y mit Sync: 1 Vs-s ±2 dB Sync. negativ (75-Ohm-Terminierung) Pb/Cb: 0,7 Vs-s ±2 dB (75 Ohm-Terminierung) Pr/Cr: 0,7 Vs-s ±2 dB (75 Ohm-Terminierung)
HDMI	Digital RGB/Y Cb (Pb) Cr (Pr)
INPUT A	HD D-sub 15-polig Analoges RGB-Signal: R: 0,7 Vs-s ±2 dB (75-Ohm-Terminierung) G: 0,7 Vs-s ±2 dB (75-Ohm-Terminierung) G mit Sync/Y: 1 Vs-s ±2 dB Sync. negativ (75-Ohm-Terminierung) B: 0,7 Vs-s ±2 dB (75-Ohm-Terminierung)

SYNC/HD: FBAS-  
Synchron Eingang: TTL-Pegel,  
positiv/negativ  
Horizontal-Synchron Eingang:  
TTL-Pegel, positiv/negativ  
VD: Vertikal-Synchron Eingang:  
TTL-Pegel, positiv/negativ

3D SYNC  
Buchse RJ45

IR IN  
Minibuchse

REMOTE  
RS-232C: D-sub 9-polig (Buchse)

---

## Sonderzubehör

Projektorlampe  
LMP-H202 (als Ersatz)

Projektor-Deckenhalter  
PSS-H10

3D Brille  
TDG-PJ1

3D-Synchronsender  
TMR-PJ2

---

## Allgemeines

### Abmessungen

407,4 mm × 179,2 mm ×

463,9 mm (B/H/T)

Gewicht ca. 10 kg

### Stromversorgung

100 V bis 240 V Wechselstrom, 3,0 A

bis 1,3 A, 50/60 Hz

### Leistungsaufnahme

Max. 300 W

Bereitschaft: 8 W

Bereitschaftsmodus (niedrig): 0,5 W

### Betriebstemperatur

5 °C bis 35 °C

### Betriebsluftfeuchtigkeit

35 % bis 85 % (keine Kondensation)

### Lagertemperatur

-20 °C bis +60 °C

### Lagerluftfeuchtigkeit

10 % bis 90 %

---

## Mitgeliefertes Zubehör

Fernbedienung RM-PJ23 (1)

R6-Manganbatterien der Größe

AA (2)

Netzkabel (1)

Objektivkappe (1)

3D-Brille

TDG-PJ1 (2)

Beutel für die 3D-Brille (2)

USB-Ladekabel (1,2 m) (2)

Adapterkabel (18 cm) (1)

Bedienungsanleitung (1)

Bedienungsanleitung für die 3D-  
Brille (1)

Änderungen, die dem technischen Fortschritt  
dienen, bleiben vorbehalten.



## Vorwahlsignale

Die folgende Tabelle zeigt die Signale und Videoformate, die dieser Projektor projizieren kann.

Wenn ein anderes Signal als die unten aufgeführten Vorwahlsignale eingegeben wird, wird das Bild u. U. nicht korrekt angezeigt.

Vorwahl- speicher- nummer	Vorwahlsignal (Auflösung)		fH (kHz)	fV (Hz)	Sync	H Größe
3	480/60i	480/60i (720 × 480i)	15,734	59,940	SonG/Y oder FBAS- Synchronisierung	–
4	576/50i	576/50i (720 × 576i)	15,625	50,000	SonG/Y oder FBAS- Synchronisierung /FBAS- Videosignal	–
5	480/60p	480/60p (Progressives NTSC-Signal) (720 × 480p)	31,470	60,000	SonG/Y	–
6	576/50p	576/50p (Progressives PAL-Signal) (720 × 576p)	31,250	50,000	SonG/Y	–
7	1080/60i	1035/60i (1920 × 1035i) 1080/60i (1920 × 1080i)	33,750	60,000	SonG/Y	–
8	1080/50i	1080/50i (1920 × 1080i)	28,130	50,000	SonG/Y	–
10	720/60p	720/60p (1280 × 720p)	45,000	60,000	SonG/Y	–
11	720/50p	720/50p (1280 × 720p)	37,500	50,000	SonG/Y	–
12	1080/60p	1080/60p (1920 × 1080p)	67,500	60,000	–	–
13	1080/50p	1080/50p (1920 × 1080p)	56,260	50,000	–	–
14	1080/24p	1080/24p (1920 × 1080p)	26,973	23,976	–	–
18	720/60p (Frame packing)	720/60p (1280 × 720p)	90,000	60,000	–	–
19	720/50p (Frame packing)	720/50p (1280 × 720p)	75,000	50,000	–	–

Sonstige

Vorwahl- speicher- nummer	Vorwahlsignal (Auflösung)		fH (kHz)	fV (Hz)	Sync	H Größe
20	1080/24p (Frame packing)	1080/24p (1920 × 1080p)	53,946	23,976	–	–
26	640 × 480	VESA 60	31,469	59,940	H-neg, V-neg	800
28		VESA 72	37,861	72,809	H-neg, V-neg	832
29		VESA 75 (IBM M3)	37,500	75,000	H-neg, V-neg	840
30		VESA 85 (IBM M4)	43,269	85,008	H-neg, V-neg	832
31	800 × 600	VESA 56	35,156	56,250	H-pos, V-pos	1024
32		VESA 60	37,879	60,317	H-pos, V-pos	1056
33		VESA 72	48,077	72,188	H-pos, V-pos	1040
34		VESA 75 (IBM M5)	46,875	75,000	H-pos, V-pos	1056
35		VESA 85	53,674	85,061	H-pos, V-pos	1048
37	1024 × 768	VESA 60	48,363	60,004	H-neg, V-neg	1344
38		VESA 70	56,476	70,069	H-neg, V-neg	1328
39		VESA 75	60,023	75,029	H-pos, V-pos	1312
45	1280 × 960	VESA 60	60,000	60,000	H-pos, V-pos	1800
47	1280 × 1024	VESA 60	63,974	60,013	H-pos, V-pos	1696
50	1400 × 1050	SXGA +	65,317	59,978	H-neg, V-pos	1864
55	1280 × 768	1280 × 768/60	47,776	59,870	H-neg, V-pos	1664
56	1280 × 720	1280 × 720/60	44,772	59,855	H-neg, V-pos	1664

## Vorwahlspeichernummern für die einzelnen Eingangssignale

### Analogsignal

Signal	Vorwahlspeichernummer
Komponentensignal(Y Pb/Cb Pr/Cr.Buchsen)	3 bis 8, 10, 11
Computersignal (Buchse INPUT A)	26, 28 bis 35, 37 bis 39, 55, 56

### Digitalsignal

Signal	Vorwahlspeichernummer
Komponentensignal (Buchsen HDMI 1, 2)	3 bis 8, 10 bis 14, 18 bis 20
Video-GBR-Signal (Buchsen HDMI 1, 2)	3 bis 8, 10 bis 14, 18 bis 20
Computersignal (Buchsen HDMI 1, 2)	10 bis 13*, 26, 32, 37, 45, 47, 50, 55

\* Manche von Computern eingegebenen Digitalsignale werden u. U. als Vorwahlspeichernummer des Komponenten- oder Video-GBR-Signals angezeigt.

## Eingangssignale und justierbare/einstellbare Posten

Die für Einstellungen verfügbaren Menüposten sind je nach dem Eingangssignal unterschiedlich. Diese sind in den folgenden Tabellen aufgeführt. Die nicht einstellbaren Posten erscheinen nicht im Menü.

### Menü Bild

Posten	Eingangssignal		
	Komponenten-Signal	Video GBR-Signal	Computer-Signal
Realismus	●	●	–
Erweit. Blende	●	●	●
Lampenregelung	●	●	●
Filmprojektion	●	●	–
Bewegungsverstärk.	●	●	–
Kontrast	●	●	●
Helligkeit	●	●	●
Farbe	●	●	–
Farbton	●	●	–
Farbtemperatur	●	●	●
Schärfe	●	●	–
NR	●	●	–
MPEG NR	●	●	●
Film-Modus	● (außer Vorwahlspeicher- nummer 14)	● (außer Vorwahlspeicher- nummer 14)	–
Kontrastverst.	●	●	–
Gammakorrektur * <sup>1</sup>	●	●	●
x.v.Color	●	–	–
Farbraum	●	●	●
RCP	●	●	●

● : Justierbar/Einstellbar

– : Nicht justierbar/Nicht einstellbar

## Menü Bildschirm

Posten	Eingangssignal		
	Komponenten-Signal	Video GBR-Signal	Computer-Signal
Seitenverhältnis	●	●	● * <sup>3</sup>
Over Scan	●	●	–
Bildfläche * <sup>2</sup>	● (nur Vorwahlspeicher- nummern 7, 8, 12, 13, 14)	● (nur Vorwahlspeicher- nummern 7, 8, 12, 13, 14)	–
V-Zentrierung * <sup>4</sup>	●	●	–
Vertikale Größe * <sup>4</sup>	●	●	–
APA	–	–	● * <sup>5</sup>
Phase	–	–	● * <sup>5</sup>
Teilung	–	–	● * <sup>5</sup>
Lage	● * <sup>5</sup>	● * <sup>5</sup>	●

●: Justierbar/Einstellbar

–: Nicht justierbar/Nicht einstellbar

\*<sup>1</sup>: Die Einstellung kann nur durchgeführt werden, wenn „x.v.Color“ auf „Aus“ gesetzt wird.



\*<sup>2</sup>: Die Einstellung kann nur ausgeführt werden, wenn „Over Scan“ auf „Ein“ und „Seitenverhältnis“ auf „Normal“ im Menü Bildschirm  gesetzt ist.

\*<sup>3</sup>: Stammt das Eingangssignal von einem Computer, kann die Einstellung nicht durchgeführt werden, wenn ein Seitenverhältnis von 16:9 oder breiter verwendet wird (steht auf „Normal“).

\*<sup>4</sup>: Die Einstellung kann nur durchgeführt werden, wenn „Zoom“ unter „Seitenverhältnis“ gewählt wird.

\*<sup>5</sup>: Die Einstellung kann nur für ein Analogsignal durchgeführt werden.

### Hinweis

Wenn Sie ein Kabel, wie z. B. ein HDMI-Kabel usw. anschließen, prüfen Sie den Signaltyp im Menü Informationen  ( Seite 63) und unter Digitalsignal ( Seite 80), und prüfen Sie die Punkte, die einstellbar/verfügbar sind.

## Kompatible 3D-Signale

Der Projektor kann die folgenden 3D-Signaltypen verarbeiten.

Auflösung	3D-SignalfORMAT
720/60, 50P 1080/24P	Nebeneinander-Format
	Untereinander-Format*
	Frame packing*
1080/60, 50i	Nebeneinander-Format*
1080/60, 50P	Nebeneinander-Format
	Untereinander-Format

\*: Obligatorisches 3D-Format der HDMI-Normen.

Sonstige

## 3D-Signale und anpassbare/einstellbare Elemente

Einige Menüelemente lassen sich abhängig von den 3D-Signalen möglicherweise nicht anpassen/einstellen.

Elemente, die sich nicht anpassen bzw. einstellen lassen, werden im Menü nicht angezeigt. Diese Elemente sind in den folgenden Tabellen aufgeführt.

Posten	3D-Signale			
	720/60, 50P	1080/60, 50i	1080/24P	1080/60, 50P
Erweit. Blende	–	–	–	–
Lampenregelung	– (steht auf „Hoch“)	– (steht auf „Hoch“)	– (steht auf „Hoch“)	– (steht auf „Hoch“)
Filmprojektion*	–	–	–	–
Bewegungsverstärk.	–	–	●	–
NR	–	–	–	–
Film-Modus	–	–	–	–
x.v.Color	–	–	● (nur Komponenten- Signal)	–
Over Scan	–	–	–	–
Bildfläche	– (steht auf „Voll“)	– (steht auf „Voll“)	– (steht auf „Voll“)	– (steht auf „Voll“)
V Trapez	– (steht auf „0“)	– (steht auf „0“)	●	– (steht auf „0“)

●: Justierbar/Einstellbar

–: Nicht justierbar/Nicht einstellbar

\*: Die Einstellung kann für die 2D-Anzeige vorgenommen werden.

Wenn der Projektor für eine Umwandlung von 2D-Videobildern in 3D-Videobilder konfiguriert ist, lassen sich einige Menüelemente abhängig von den im Menü Funktion unter „3D-Format“ ausgewählten Einstellungen möglicherweise nicht anpassen/ einstellen. Elemente, die sich nicht anpassen bzw. einstellen lassen, werden im Menü nicht angezeigt. Diese Elemente sind in den folgenden Tabellen aufgeführt.

Posten	3D-Format		
	Untereinander	Nebeneinander	Simuliertes 3D
Erweit. Blende	–	–	–
Lampenregelung	–	–	–
Filmprojektion	–	–	–
Bewegungsverstärk.	● (nur Vorwahl- speichernummer 14)	● (nur Vorwahl- speichernummer 14)	●
NR	–	–	●
MPEG NR	●	●	●
Film-Modus	–	–	–
x.v.Color	● (nur Vorwahl- speichernummer 14)	● (nur Vorwahl- speichernummer 14)	●
Over Scan	–	–	–
Bildfläche	–	–	–
V Trapez	● (nur Vorwahl- speichernummer 14)	–	–

## Seitenverhältnismodus

Welche Einstellungen gewählt werden können, hängt vom Eingangssignal oder vom 3D-Format ab.

Informationen hierzu finden Sie in den nachfolgenden Tabellen. Einstellungen, die nicht ausgewählt werden können, werden nicht im Menü angezeigt.

### 2D

Akzeptable Signale	1920 × 1080 1280 × 720	720 × 480 720 × 576	1280 × 720	Sonstiges
Vorwahlspeicher- nummer (☞ Seite 79)	7, 8, 10 bis 14	3 bis 6	56	26, 28 bis 35, 37 bis 39, 55
Normal	●	●	●* <sup>1</sup>	●
Voll	–	–	–	●
V-Streckung	●	●	–	–
Verkleinern	●	●	–	–
Strecken	–	●	–	–
Zoom	–	●	–	–
Wide-Zoom	●	●	–	–

\*<sup>1</sup>: Im Menü nicht als auf Normal festgelegt angezeigt.

### 3D

Akzeptable Signale	1920 × 1080, 1280 × 720			
3D-Format	Nebeneinander	Untereinander	Frame Packing	Simuliertes 3D
Vorwahlspeicher- nummer (☞ Seite 79)	7, 8, 10 bis 14	10 bis 14	18 bis 20	7, 8, 10 bis 14
Normal	●	●	●	●
Voll	–	–	–	–
V-Streckung	–	–	–	●
Verkleinern	●	●	●	●
Strecken	–	–	–	–
Zoom	–	–	–	–
Wide-Zoom	–	–	–	●

## Speicherbedingungen der justierbaren/einstellbaren Posten

Jeder justierbare/einstellbare Posten wird für jede Eingangsbuchse, Bildanzeige (2D/3D) oder jedes Vorwahlsignal individuell gespeichert. Weitere Informationen hierzu finden Sie in den nachfolgenden Tabellen.

### Vorwahlspeichernummern für die einzelnen Eingangssignale

Eingang	Vorwahlspeichernummern
Eingang A	26, 28 bis 35, 37 bis 39, 55, 56
Komponenten	3 bis 8, 10, 11
HDMI 1 (2D)	3 bis 8, 10 bis 14, 18 bis 20, 26, 32, 37, 45, 47, 50, 55
HDMI 2 (2D)	
HDMI 1 (3D)	7, 8, 10 bis 14, 18 bis 20
HDMI 2 (3D)	

### Menü Bild

Posten	Speicherbedingungen	
Voreinst. Kal.	Für jede Eingangsbuchse und jedes Vorwahlsignal	
Rückstellen	Für jede Eingangsbuchse und Voreinst. Kal.	
Realismus		
Erweit. Blende		
Lampenregelung		
Filmprojektion		
Bewegungsverstärk.		
Kontrast		
Helligkeit		
Farbe		
Farbton		
Farbtemperatur		
D93-D55		
Benutzerdef. 1-5		
Verstärkung R		Für jede Farbtemperatur, Benutzerdef. 1-5
Verstärkung G		
Verstärkung B		
Vorspannung R		
Vorspannung G		
Vorspannung B		



Posten	Speicherbedingungen
Schärfe	Für jede Eingangsbuchse, Bildanzei­ge (2D/3D) und Voreinst. Kal.
NR	
MPEG NR	
Film-Modus	
Kontrastverst.	
Gammakorrektur	
x.v.Color	
Farbraum	

### Menü Erweit. Bildeinstlg.

Posten	Speicherbedingung
RCP: Position:	Für jeden RCP Benutzer 1-3
RCP: Bereich	
RCP Farbe	
RCP Farbton	
RCP Helligkeit	

### Menü Bildschirm

Posten	Speicherbedingung
Over Scan	Für jede Eingangsbuchse und jedes Vorwahlsignal
V-Zentrierung	Für jede Eingangsbuchse
Vertikale Größe	Für jede Eingangsbuchse
Signal einstellen: Phase (Analoges Computersignal)	Für jede Eingangsbuchse und jedes Vorwahlsignal
Signal einstellen: Teilung (Analoges Computersignal)	Für jede Eingangsbuchse und jedes Vorwahlsignal
Signal einstellen: Lage (Alle analogen Signale)	Für jede Eingangsbuchse und jedes Vorwahlsignal

# Projektionsentfernung und Objektivlagebereich

Die Projektionsentfernung bezieht sich auf die Entfernung zwischen der Vorderkante des Objektivs und der projizierten Oberfläche.

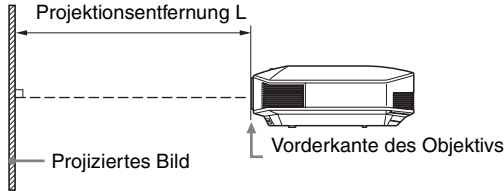

Der Objektivlagebereich steht für die Entfernung in Prozent (%), um die das Objektiv von der Mitte des projizierten Bildes aus verschoben werden kann. Der Objektivlagebereich wird als 0% angesehen, wenn sich Punkt **A** in der Abbildung (Punkt, an dem sich eine Linie von der Mitte des Objektivs und das projizierte Bild im rechten Winkel schneiden) in der Mitte des projizierten Bildes befindet. Befindet sich der Punkt in voller Breite oder voller Höhe des projizierten Bildes wird dies als 100% angesehen.

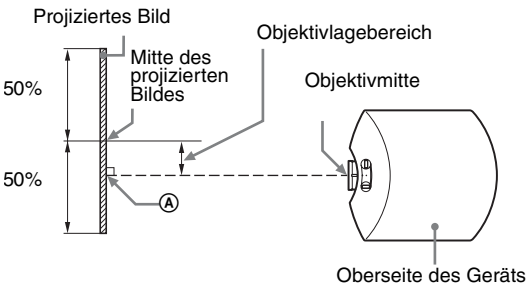
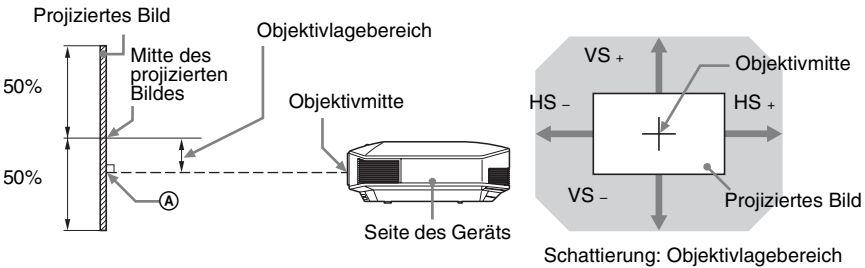

- VS +: Vertikaler Objektivlagebereich (aufwärts) [%]
- VS -: Vertikaler Objektivlagebereich (abwärts) [%]
- HS +: Horizontaler Objektivlagebereich (rechts) [%]
- HS -: Horizontaler Objektivlagebereich (links) [%]

## Bei der Projektion im Format 1,78:1 (16:9)

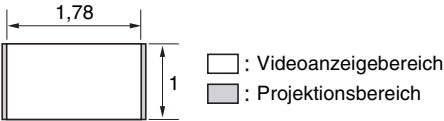

### Projektionse Entfernung

Einheit: m

Format des projizierten Bildes		Projektionse Entfernung L
Diagonale	Breite × Höhe	
80" (2,03 m)	1,77 × 1,00	2,40 – 3,83
100" (2,54 m)	2,21 × 1,25	3,00 – 4,79
120" (3,05 m)	2,66 × 1,49	3,61 – 5,76
150" (3,81 m)	3,32 × 1,87	4,52 – 7,20
200" (5,08 m)	4,43 × 2,49	6,04 – 9,61

Sonstige

### Projektionse Entfernungse Formel

D: Format des projizierten Bildes (Diagonale)

Einheit: m

Projektionse Entfernung L (minimale Länge)	Projektionse Entfernung L (maximale Länge)
$L = 0,030349 \times D - 0,0354$	$L = 0,048191 \times D - 0,0212$

### Objektivlagebereich

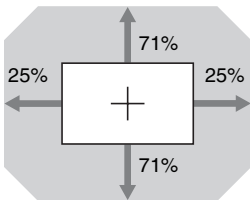

$$VS + = VS - = 71 - 2,840 \times (HS + \text{oder } HS -) [\%]$$

$$HS + = HS - = 25 - 0,352 \times (VS + \text{oder } VS -) [\%]$$

## Anbringen des Projektor-Deckenhalters PSS-H10

Einzelheiten zur Deckeninstallation entnehmen Sie bitte der Installationsanleitung für Händler des Halters PSS-H10. Konsultieren Sie qualifiziertes Sony-Personal bezüglich der Installation.

Die Maße für die Deckeninstallation des Projektors mit dem Halter PSS-H10 sind aus der nachstehenden Abbildung ersichtlich.

### Für Händler

Nutzen Sie den Sony PSS-H10 Projektor-Deckenhalter und stellen Sie sicher, dass Sie den Projektor mit einem Draht etc. sichern, damit er nicht herunterfällt.

Weitere Informationen erhalten Sie in der Installationsanleitung für Händler des PSS-H10.

### Draufsicht

Installieren Sie den Projektor so, dass die Objektivmitte parallel zur Leinwandmitte ist.

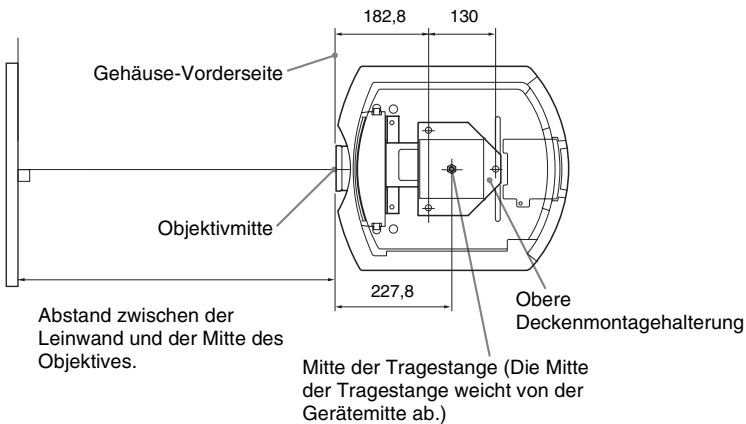

## Frontansicht

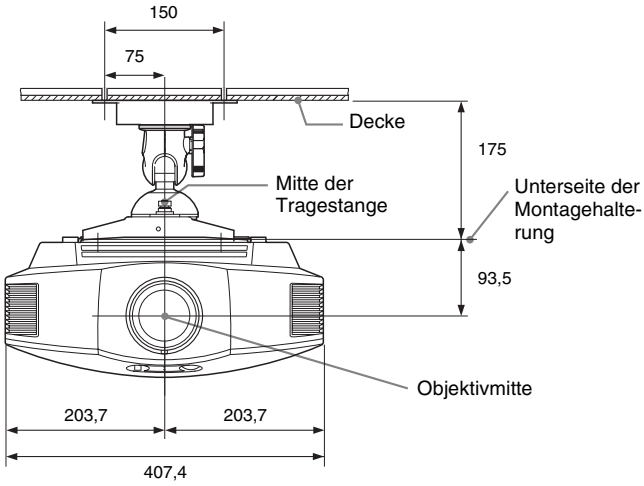

## Seitenansicht

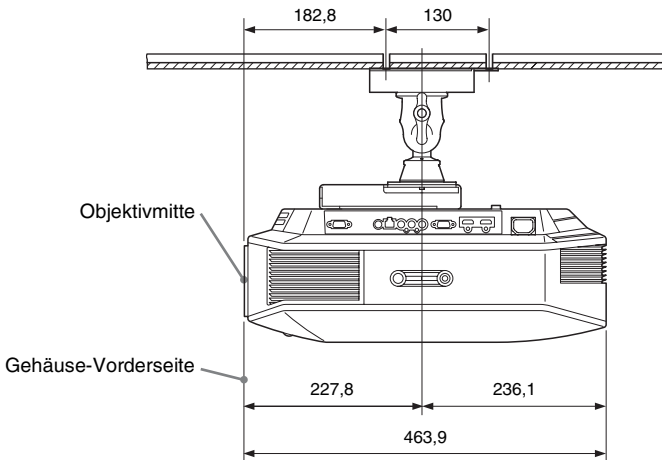

# Index

## Numerics

3D Brille	
Reichweite der 3D-Brille .....	34
Verwendung der 3D-Brille .....	33
3D-Einstellungen	
2D/3D wählen .....	56
3D-Brille Hell .....	57
3D-Effekt simuliert .....	57
3D-Format .....	56
3D-Tiefenanpassung .....	57
3D-SYNC-Ausgang .....	57

## A

Anordnung der Bedienelemente	
Hinten/Unterseite .....	8
Vorderseite/Rechte Seite .....	7
Anschluss	
3D-Synchronsender .....	24
Computer .....	23
Videogerät .....	21
APA .....	53
Auto. Eing.wahl .....	59

## B

Bereitschaft .....	54
Bewegungsverstärk. ....	47
Bildfläche .....	53
Bildumklappung .....	61
Blanking .....	61

## D

Dyn. Ber. HDMI .....	59
----------------------	----

## E

Einstellmodus	
BRT CINE .....	36
BRT TV .....	36
CINEMA FILM 1 .....	36
CINEMA FILM 2 .....	36
GAME .....	36
PHOTO .....	36
REF .....	36
TV .....	36
USER .....	36
Einstellung	
Bildlage .....	16

Bildqualität .....	38
Einstellungssperre .....	59
Erweit. Blende .....	46
Experten-Einstellung .....	49

## F

Farbe .....	47
Farbraum .....	50
Farbtemperatur .....	48
Farbton .....	47
Fehlerbehebung .....	67
Fernbedienung	
Anordnung der Bedienelemente .....	9
Einlegen der Batterien .....	10
fH .....	63
Film-Modus .....	49
Filmprojektion .....	47
fV .....	63

## G

Gammakorrektur .....	49
----------------------	----

## H

HDMI .....	21
HDMI-Einstellung .....	58
Helligkeit .....	47
Hintergrund .....	59

## I

ImageDirector3 .....	37, 49
----------------------	--------

## K

Kino Schwarz plus .....	46
Kompatible 3D-Signale .....	83
Kontrast .....	47
Kontrastverst. ....	49
Kühlungseinstellung .....	54

## L

Lampeneinstellung .....	55
Lampenregelung .....	46
Lampentimer .....	63

## M

Meldungen	
Achtung .....	71
Vorsicht .....	72
Menü	
Bild .....	45

Bildschirm .....	52
Einrichtung .....	54
Erweit. Bildeinstlg. ....	51
Funktion .....	56
Informationen .....	63
Installation .....	61
Mitgeliefertes Zubehör .....	10
Motionflow .....	47
MPEG NR .....	49

**N**

NR .....	49
----------	----

**O**

Over Scan .....	53
-----------------	----

**P**

P save-modus .....	55
Panel-Abgleich .....	62
Projektionsentfernung .....	89
Projektionsentfernung und Objektivlagebereich .....	88

**R**

RCP .....	51
Realismus .....	46
Rückstellen	
Rückstellen der Posten .....	44
Zurücksetzbare Posten .....	44

**S**

Schärfe .....	48
Seitenverhältnis	
Normal .....	30, 31, 52
Strecken .....	30, 52
Verkleinern .....	31, 52
Voll .....	31, 52
V-Streckung .....	30, 52
Wide-Zoom .....	29, 52
Zoom .....	29, 52
Signal einstellen	
APA .....	53
Lage .....	53
Phase .....	53
Teilung .....	53
Spezifikationen .....	77
Sprache .....	54
Status .....	54

**V**

V Trapez .....	61
Vorderfüße (verstellbar) .....	20
Voreinst. Kal.	
Benutzer .....	45
Foto .....	45
Kino Film 1 .....	45
Kino Film 2 .....	45
Kino hell .....	45
Referenz .....	45
Spiel .....	45
TV .....	45
TV hell .....	45
Vorsichtsmaßnahmen .....	5
Vorwahlsignale .....	79
Vorwahlspeicher .....	64

**W**

Wählen der Menüsprache .....	25
------------------------------	----

**X**

x.v.Color .....	50, 66
-----------------	--------

Leggere attentamente questo manuale prima di utilizzare l'unità, e conservarlo per riferimenti futuri.

## AVVERTENZA

**Per ridurre il rischio di incendi o scosse elettriche, non esporre questo apparato alla pioggia o all'umidità.**

**Per evitare scosse elettriche, non aprire l'involucro. Per l'assistenza rivolgersi unicamente a personale qualificato.**

**QUESTO APPARECCHIO DEVE ESSERE COLLEGATO A MASSA.**

### AVVERTENZA

1. Utilizzare un cavo di alimentazione (a 3 anime)/connettore per l'apparecchio/spina con terminali di messa a terra approvati che siano conformi alle normative sulla sicurezza in vigore in ogni paese, se applicabili.
2. Utilizzare un cavo di alimentazione (a 3 anime)/connettore per l'apparecchio/spina conformi alla rete elettrica (voltaggio, amperè).

In caso di domande relative all'uso del cavo di alimentazione/connettore per l'apparecchio/spina di cui sopra, rivolgersi al personale qualificato.

### Per i clienti in Europa

Questo prodotto è stato fabbricato da o per conto di Sony Corporation, 1-7-1 Konan Minato-ku Tokyo, 108-0075 Giappone. Eventuali richieste in merito alla conformità del prodotto in ambito della legislazione Europea, dovranno essere indirizzate al rappresentante autorizzato, Sony Deutschland GmbH, Hedelfinger Strasse 61, 70327 Stuttgart, Germania. Per qualsiasi informazione relativa al servizio o la garanzia, si prega di fare riferimento agli indirizzi riportati separatamente sui documenti relativi all'assistenza o sui certificati di garanzia.

Nota: Le seguenti frasi integrano il manuale di istruzioni e, in caso di discordanza, prevalgono sul manuale di istruzioni.

### Indicazioni specifiche e avvertenze per l'utilizzo di occhiali 3D in ambito domestico, richieste dal Ministero della Salute Italiano.

- L'utilizzo degli occhiali 3D è controindicato per i bambini al di sotto dei 6 anni di età.
- L'utilizzo continuativo degli occhiali 3D deve in ogni caso essere limitato a un tempo massimo orientativamente pari a quello della durata di uno spettacolo cinematografico.
- L'utilizzo degli occhiali 3D deve essere limitato esclusivamente alla visione di contenuti in 3D.
- Gli occhiali 3D devono essere utilizzati contestualmente agli strumenti correttivi della visione (ad es., occhiali da vista/lenti a contatto), qualora abitualmente utilizzati dall'utente.
- E' opportuno interrompere immediatamente la visione in 3D in caso di comparsa di disturbi agli occhi o di malessere generale e, nell'eventualità di persistenza degli stessi, consultare un medico.
- Gli occhiali 3D devono essere tenuti fuori dalla portata dei bambini qualora vi sia la presenza di piccole parti mobili ingeribili.
- La pulizia degli occhiali 3D deve essere fatta utilizzando un panno leggermente inumidito con una soluzione di sapone delicato e acqua tiepida, non usare prodotti a base alcolica.
- L'uso di sostanze disinfettanti può danneggiare il prodotto o comprometterne la funzionalità; è pertanto controindicato l'uso promiscuo degli occhiali 3D in caso di infezioni oculari o altre affezioni trasmissibili per contatto (a titolo meramente esemplificativo: congiuntivite, infestazioni del capo ecc...) fino alla completa scomparsa dell'infezione stessa.



# Sommario

Precauzioni .....	5
-------------------	---

## Ubicazione dei comandi

Lato anteriore/destro .....	7
Posteriore/Fondo .....	8
Telecomando .....	9

## Collegamenti e preparazioni

Apertura della confezione .....	10
Punto 1: Installazione del proiettore .....	12
Prima di installare il proiettore ...	12
Precauzioni di sicurezza per l'installazione dell'unità sul soffitto .....	14
Installazione dell'unità .....	15
Punto 2: Regolazione della posizione dell'immagine .....	16
Punto 3: Collegamento del proiettore .....	21
Collegamento a un videoregistratore .....	21
Collegamento a un computer .....	23
Collegamento a un Trasmettitore Sincronizzato 3D .....	24
Punto 4: Selezione della lingua del menu .....	25

## Proiezione

Proiezione dell'immagine .....	27
Spegnimento dell'alimentazione .....	28
Selezione del formato in base al segnale video .....	29
Visione delle immagini video 3D ....	32
Utilizzo della funzione 3D simulato .....	33
Utilizzo degli occhiali 3D .....	33
Selezione della modalità di visualizzazione dell'immagine .....	36
Uso del software "ImageDirector3" per regolare la qualità dell'immagine ....	37
Regolazione della qualità dell'immagine .....	38
Selezione per regolare direttamente la voce di menu desiderata .....	38
Regolazione dell'immagine con Real Color Processing .....	39

## Uso dei menu

Funzionamento tramite i menu .....	41
Menu Immagine .....	45
Menu Immagine avanzata .....	50
Menu Schermo .....	51
Menu Impostazione .....	53
Menu Funzione .....	55
Voci bloccate da Blocco impost. ....	59
Menu Installazione .....	60
Menu Informazioni .....	62

Informazioni sulle memorie preimpostate numerate .....	63
--	----

## Altro

Informazioni sul Controllo per HDMI .....	64
Informazioni su x.v.Color .....	65
Informazioni sulla funzione 3D simulato .....	65
Risoluzione dei problemi .....	66
Spie di avvertenza .....	69
Elenchi dei messaggi .....	70
Sostituzione della lampada e del filtro dell'aria e pulizia delle prese di ventilazione (aspirazione) .....	72
Pulizia del filtro dell'aria .....	75
Inserimento del coperchio dell'obiettivo .....	75
Pulizia .....	76
Caratteristiche tecniche .....	76
Segnali preimpostati .....	78
Segnali di ingresso e voci regolabili/impostabili .....	80
Segnali 3D compatibili .....	82
Segnali 3D e regolazione/impostazione delle voci .....	82
Modo formato .....	84
Condizioni di memorizzazione delle voci regolabili/impostabili .....	85
Distanza di proiezione e valori spostamento obiettivo .....	87
Indice .....	91

## Informazioni sui marchi

“PS3” è un marchio di fabbrica registrati di Sony Computer Entertainment Inc.

I termini HDMI e HDMI High-Definition Multimedia Interface e il logo HDMI sono marchi o marchi registrati di HDMI Licensing LLC negli Stati Uniti e in altri paesi.

“Blu-ray” e “Blu-ray Disc” sono marchi commerciali dell'Associazione Blu-ray Disc.

.....  
Controllo HDMI è una funzione di controllo reciproco della norma HDMI conforme a una specifica HDMI CEC (Consumer Electronics Control).

Questo proiettore supporta DeepColor, x.v.Color, LipSync, il segnale 3D e il segnale di ingresso da computer della norma HDMI. Supporta anche HDCP.

---

# Precauzioni

---

## Sicurezza

- Verificare che la tensione di funzionamento dell'unità corrisponda alla tensione della rete elettrica locale.
- Se liquidi o solidi dovessero cadere nel mobile, scollegare l'unità e farla controllare da personale qualificato prima di usarla nuovamente.
- Se l'unità non sarà utilizzata per diversi giorni, scollegarla dalla presa di rete.
- Per scollegare il cavo, tirarlo fuori afferrando la spina. Non tirare mai direttamente il cavo.
- La presa di rete dovrebbe essere vicina all'unità e facilmente accessibile.
- L'unità non è scollegata dalla sorgente di alimentazione c.a. (rete elettrica) finché è collegata alla presa di rete, anche se l'unità stessa è stata spenta.
- Non guardare dentro l'obiettivo quando la lampada è accesa.
- Non mettere le mani o degli oggetti vicino alle prese di ventilazione. L'aria che ne fuoriesce è calda.

---

## Prevenzione del surriscaldamento interno

Dopo aver spento l'alimentazione con l'interruttore I/⏻ (accensione/attesa), non scollegare l'unità dalla presa di rete mentre la ventola di raffreddamento è ancora in funzione.

## Attenzione

Il proiettore è dotato di prese di ventilazione di aspirazione e di scarico. Non ostruire o mettere alcun oggetto vicino a queste aperture; potrebbe verificarsi surriscaldamento interno, provocando un peggioramento dell'immagine o danneggiamento del proiettore.

---

## Imballaggio

Conservare la scatola e il materiale di imballaggio originale, poiché potrebbero servire se fosse necessario spedire l'apparecchio. Per ottenere la massima

protezione, imballare l'apparecchio nello stesso modo in cui è stato imballato in fabbrica.

---

## Precauzioni per la sicurezza quando si utilizzano gli occhiali 3D

### Avviso

- Non gettare gli Occhiali 3D nel fuoco.
- Non smontare gli Occhiali 3D.
- Non utilizzare, caricare, conservare o lasciare gli Occhiali 3D vicino al fuoco o in luoghi con temperature elevate, per es. alla luce diretta del sole o all'interno di auto esposte ai raggi solari.
- Usare solo il cavo USB in dotazione.
- Evitare l'ingresso di acqua e sostanze estranee negli Occhiali 3D.

### Precauzioni per la sicurezza

- Usare solamente gli occhiali 3D inclusi con questa unità. Gli Occhiali 3D devono essere utilizzati esclusivamente per guardare immagini video in 3D. Non utilizzare gli Occhiali 3D con altre apparecchiature, ad esempio i televisori.
- Se si notano tremolii o lampi, spegnere l'illuminazione della stanza.
- Prodotto non destinato all'uso da parte di bambini senza l'appropriata supervisione di un adulto.
- Fare attenzione a non schiacciarsi le dita durante la chiusura delle stanghette degli Occhiali 3D.
- Non lasciar cadere né modificare gli Occhiali 3D.
- In caso di rottura degli occhiali, evitare il contatto di occhi e bocca con i frammenti.

---

## Proiettore LCD

Il proiettore LCD è prodotto con una tecnologia di alta precisione. Tuttavia potrebbero essere visibili dei puntini neri e/o luminosi (rossi, blu o verdi) che appaiono in modo permanente sul proiettore LCD. Questo è un risultato normale del processo di fabbricazione e non costituisce un guasto.

Inoltre, usando più proiettori LCD per proiettare su uno schermo, anche se sono dello stesso modello, la risoluzione dei colori dei vari proiettori può cambiare in quanto il bilanciamento dei colori potrebbe essere impostato diversamente da un proiettore all'altro.

---

### **Informazioni sulla condensa**

Se la temperatura dell'ambiente dove il proiettore installato cambia rapidamente, o se il proiettore viene improvvisamente spostato da una stanza fredda a una calda, è possibile che sul proiettore si formi condensa. Dato che la condensa può provocare malfunzionamenti, prestare attenzione alle regolazioni delle impostazioni di temperatura del condizionatore d'aria. Se si forma condensa, lasciare il proiettore acceso per circa due ore prima dell'uso.

SONY NON SARÀ RESPONSABILE  
DI DANNI DI QUALSIASI TIPO  
RISULTANTI DALLA MANCATA  
IMPLEMENTAZIONE DI MISURE DI  
PROTEZIONE ADEGUATE SUI  
DISPOSITIVI DI TRASMISSIONE,  
DA INEVITABILI DIFFUSIONI DI  
DATI RISULTANTI DALLE  
SPECIFICHE TECNICHE DELLA  
TRASMISSIONE O DA  
PROBLEMATICHE RELATIVE ALLA  
SICUREZZA DI QUALSIASI TIPO.

# Ubicazione dei comandi

## Lato anteriore/destro

Per utilizzare il proiettore è possibile usare i pulsanti sul pannello di controllo con gli stessi nomi di quelli sul telecomando.

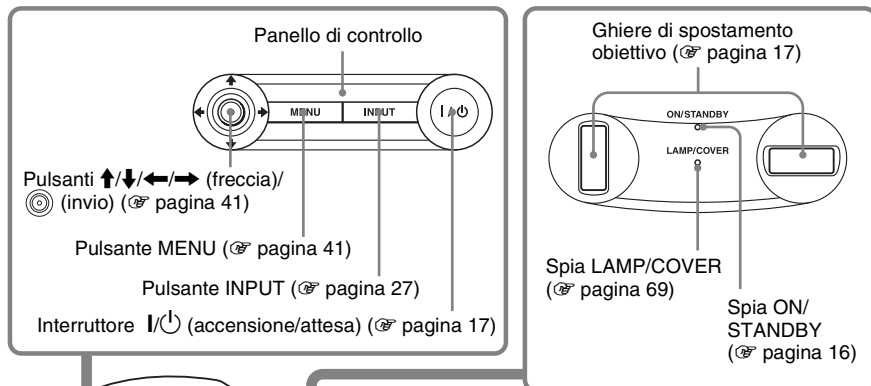

### Nota

Quando la spia ON/STANDBY è illuminata in arancione, il modo di risparmio energetico è attivato. (☞ pagina 54)

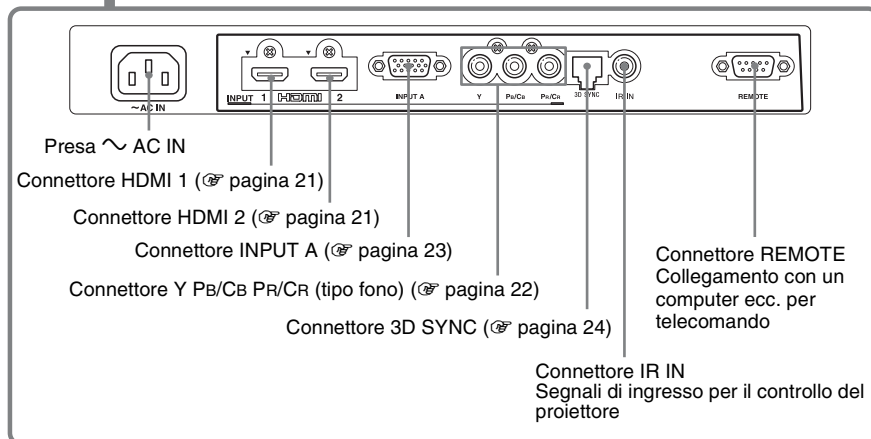
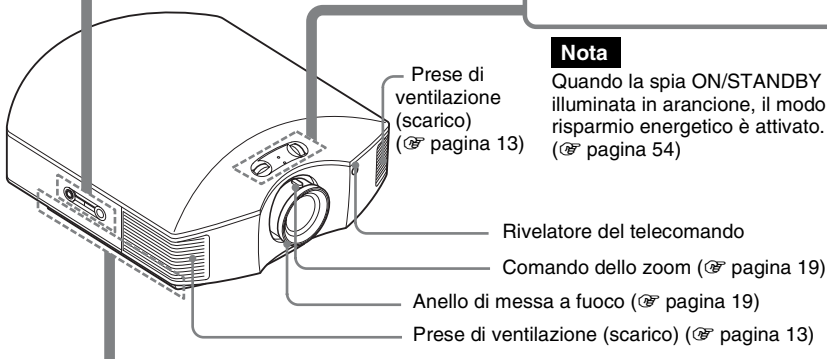

# Posteriore/Fondo

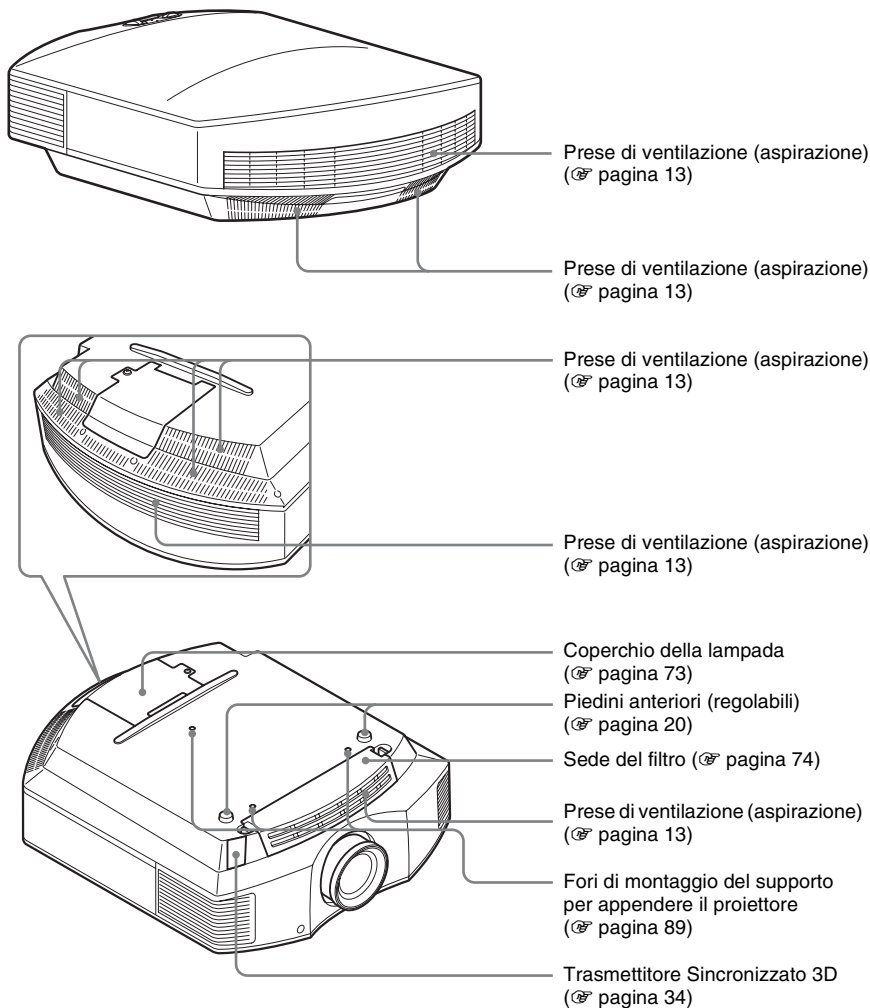

# Telecomando

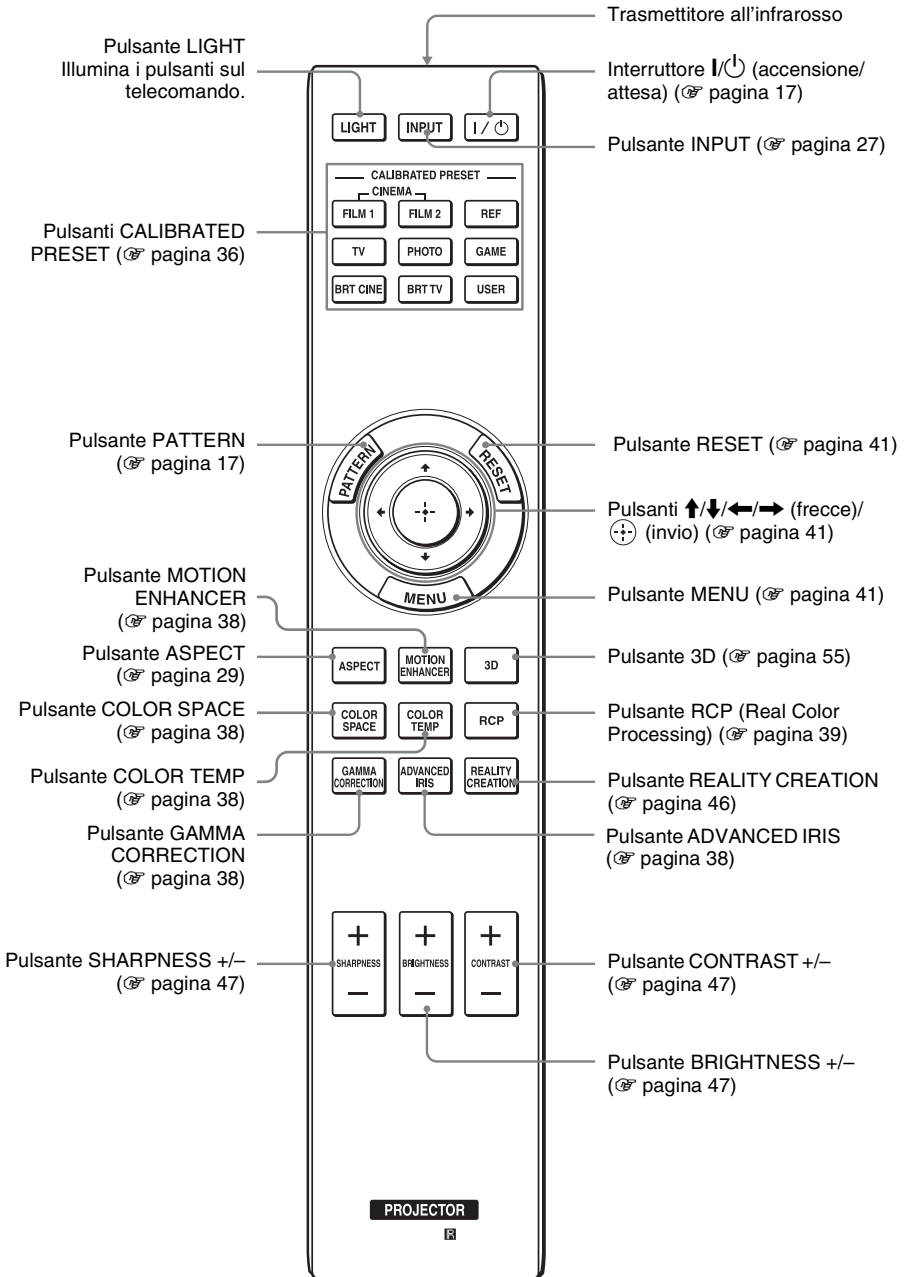

# Collegamenti e preparazioni

Questa sezione contiene le istruzioni per l'installazione del proiettore e dello schermo, il collegamento dell'apparecchiatura dalla quale effettuare la proiezione dell'immagine ecc.

## Apertura della confezione

Controllare che la scatola contenga i seguenti componenti:

- Telecomando (1) e batterie formato AA (R6) manganese (2)

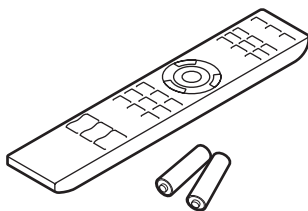

- Cavo di alimentazione c.a. (1)
- Copriobiettivo (1)  
Al momento dell'acquisto del proiettore, il copriobiettivo è sull'obiettivo. Rimuovere il copriobiettivo quando si utilizza il proiettore.
- Occhiali 3D (2)
- Astuccio per occhiali 3D (2)
- Cavo di caricamento USB (1,2 m) (2)
- Cavo di conversione (18 cm) (1)
- Istruzioni per l'uso (questo manuale)
- Istruzioni per l'uso degli occhiali 3D (1)

## Inserimento delle batterie nel telecomando

Inserire prima il lato  delle batterie come illustrato nella figura. Inserirle con forza o con le polarità invertite potrebbe verificarsi un corto circuito o generazione di calore.

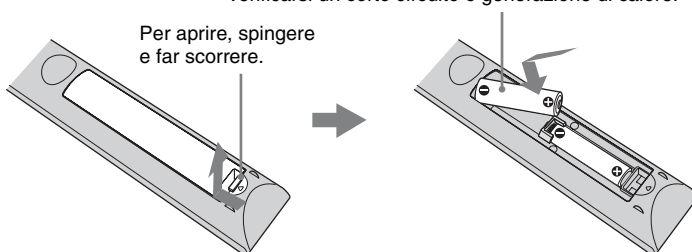

### ATTENZIONE

Se una batteria non viene sostituita correttamente vi è il rischio di esplosione. Sostituire una batteria con una uguale o simile seguendo le raccomandazioni del produttore.

Per lo smaltimento della batteria, attenersi alle norme in vigore nel paese di utilizzo.



### **Inserimento delle pile**

Due pile formato AA (R6) sono fornite in dotazione per il telecomando.

Per evitare il rischio di esplosione, utilizzare pile formato AA (R6) al manganese o alcaline.

### **Avvertenza sull'uso del telecomando**

- Maneggiare il telecomando con cura. Non farlo cadere, né calpestarlo, né rovesciare su di esso liquido di alcun tipo.
- Non mettere il telecomando in posizioni vicine a sorgenti di calore, esposte a luce solare diretta o in un locale umido.

# Punto 1: Installazione del proiettore

Il proiettore visualizza immagini trasmesse da un videoregistratore o da altra apparecchiatura.

La funzione di spostamento dell'obiettivo permette una maggiore flessibilità di posizionamento del proiettore per una facile visualizzazione delle immagini.

## Prima di installare il proiettore

### Posizioni di installazione inadatte

Non installare il proiettore nelle seguenti condizioni, che potrebbero causare malfunzionamenti o danneggiarlo.

#### Posizioni con ventilazione insufficiente

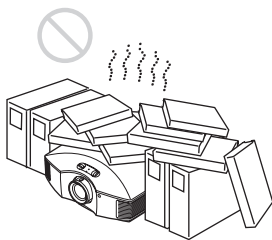

Lasciare uno spazio di almeno 30 cm intorno all'unità.

#### Caldo e umido

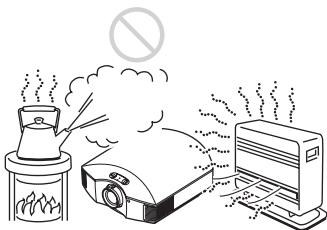

Posizioni esposte a flusso diretto di aria fresca o calda proveniente da un condizionatore

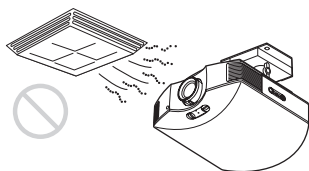

Installando il proiettore in tali posizioni, potrebbe verificarsi un malfunzionamento dell'unità causato dalla condensazione dell'umidità o dall'aumento della temperatura.

#### Vicino a un sensore di calore o di fumo



Potrebbe verificarsi un malfunzionamento del sensore.

#### Posizioni molto polverose o estremamente fumose



### Installare in posizione lontana dalle pareti

Per mantenere le prestazioni e l'affidabilità del proiettore, lasciare almeno 30 cm di spazio fra il proiettore e le pareti.

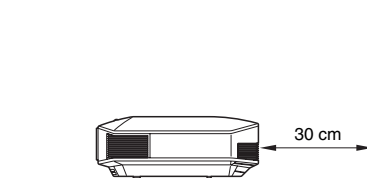
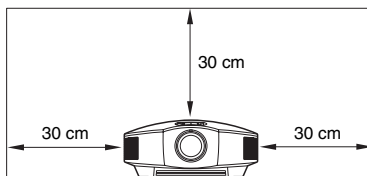

## Usò errato

Durante l'uso del proiettore, non effettuare alcuna delle operazioni che seguono.

### Ostruire le prese di ventilazione (aspirazione o scarico)

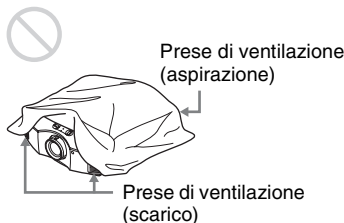

### Suggerimento

Per informazioni sulla posizione dei prese di ventilazione (aspirazione o scarico), vedere "Ubicazione dei comandi" (☞ pagina 7).

### Inclinato avanti/indietro e sinistra/destra

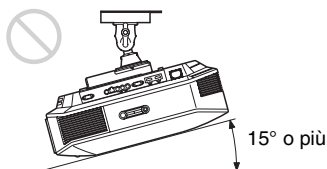
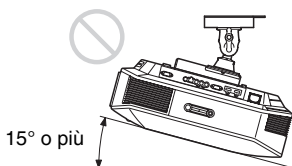
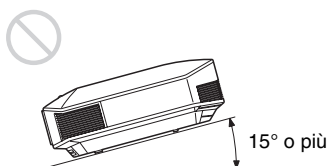
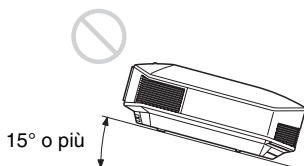
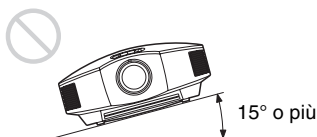

Non usare il proiettore inclinato di un angolo superiore a 15 gradi.

Non installare il proiettore altrove che su una superficie in piano o sul soffitto. Installando il proiettore in tale posizione i colori potrebbero apparire disuniformi oppure potrebbe diminuire l'affidabilità dell'effetto della lampada.

Se si inclina il proiettore verso l'alto o il basso, l'immagine sullo schermo potrebbe risultare trapezoidale.

Posizionare il proiettore in modo che l'obiettivo sia parallelo allo schermo (☞ pagina 15).

### Installazione dell'unità a quota elevata

Quando si usa il proiettore ad una quota di 1.500 m o superiore, impostare "Impostazione ventil." nel menu Impostazione  su "Alto" (☞ pagina 53). Se non viene impostato questo modo e il proiettore è usato a quote elevate, potrebbero verificarsi degli effetti negativi, quale la diminuzione dell'affidabilità di determinati componenti.

### AVVERTENZA

Durante l'installazione dell'apparecchio, incorporare un dispositivo di scollegamento prontamente accessibile nel cablaggio fisso, oppure collegare la spina di alimentazione ad una presa di corrente facilmente accessibile vicina all'apparecchio. Qualora si verifichi un guasto durante il funzionamento dell'apparecchio, azionare il dispositivo di scollegamento in modo che interrompa il flusso di corrente oppure scollegare la spina di alimentazione.

## **Precauzioni di sicurezza per l'installazione dell'unità sul soffitto**

- Non montare mai il proiettore sul soffitto né spostarlo da soli. Per l'installazione rivolgersi a personale Sony qualificato (a pagamento).
- Se si installa l'unità sul soffitto, accertarsi di utilizzare un cavetto di sicurezza, ecc., per impedire la caduta dell'unità. Affidare l'installazione a un installatore specializzato.

## Installazione dell'unità

La distanza di installazione fra l'unità e uno schermo varia in funzione delle dimensioni dello schermo o dall'eventuale uso delle funzioni di spostamento dell'obiettivo. Installare questa unità in modo da riempire la dimensione dello schermo. Per informazioni sulla distanza tra l'unità e lo schermo (distanza di proiezione) e la dimensione del video proiettato, vedere "Distanza di proiezione e valori spostamento obiettivo" (☞ pagina 87).

### 1 Posizionare l'unità in modo che l'obiettivo sia parallelo allo schermo.

#### Vista dall'alto

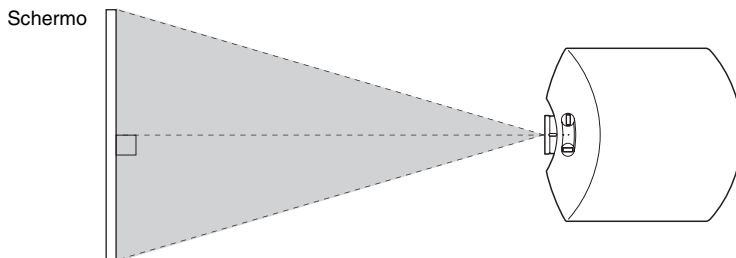

### 2 Proiettare un'immagine sullo schermo e regolarla in modo che rientri nello schermo. (☞ pagina 16)

#### Nota

Se si utilizza uno schermo con una superficie non uniforme, talvolta potrebbero apparire sullo schermo delle righe in funzione della distanza fra lo schermo e il proiettore o dell'ingrandimento dello zoom. Non si tratta di un malfunzionamento del proiettore.

## Punto 2: Regolazione della posizione dell'immagine

Proiettare un'immagine sullo schermo, quindi regolare la posizione dell'immagine.

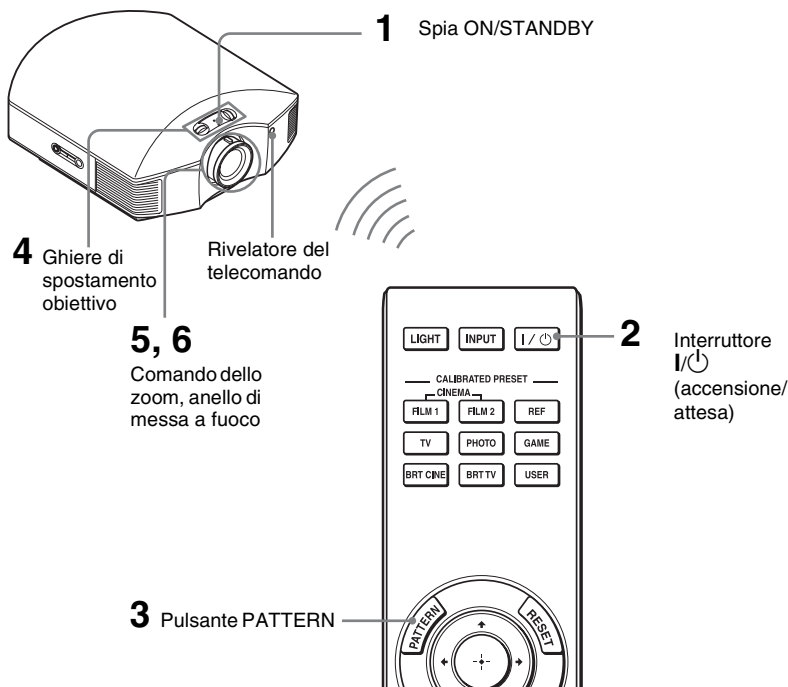

### Suggerimento

I pulsanti I/⏻ (accensione/attesa), INPUT, MENU e  $\uparrow/\downarrow/\leftarrow/\rightarrow/\odot$  (joystick) sul pannello laterale hanno la stessa funzione dei pulsanti sul telecomando.

### Nota

In funzione della posizione di installazione del proiettore, potrebbe non essere possibile controllarlo con il telecomando. In tal caso, orientare il telecomando verso lo schermo invece che verso il proiettore.

ON/STANDBY



Si illumina in rosso.

### 1 Dopo aver collegato il cavo di alimentazione c.a. al proiettore, collegarlo a una presa della rete elettrica.

La spia ON/STANDBY si illumina in rosso e il proiettore passa nel modo di attesa.

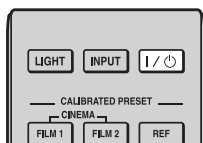
**ON/STANDBY**

Lampeggia per un pò (decine di secondi) in verde, quindi si illumina in verde.

## 2 Premere l'interruttore I/⏻ (accensione/attesa) per accendere il proiettore.

La spia ON/STANDBY lampeggia in verde, quindi si illumina in verde.

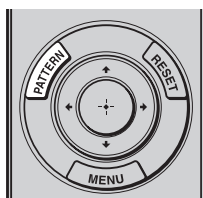

## 3 Visualizzare un segnale di test per effettuare le regolazioni.

Premere il pulsante PATTERN sul telecomando per visualizzare il segnale di test.

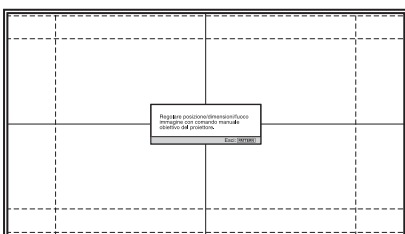

### Suggerimento

Premere il pulsante PATTERN per cancellare la visualizzazione del segnale di test.

## 4 Muovere entrambe le ghiera di spostamento obiettivo per regolare la posizione dell'immagine.

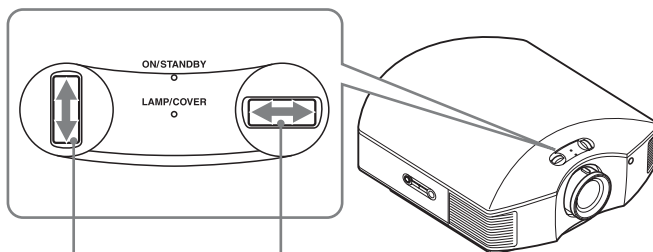

Regolazione della posizione verticale

Regolazione della posizione orizzontale

## Regolazione della posizione orizzontale

Ruotare la ghiera di spostamento obiettivo a destra o sinistra.

L'immagine proiettata sullo schermo si sposta a destra o a sinistra al massimo del 25% della larghezza dello schermo rispetto al centro dell'obiettivo.

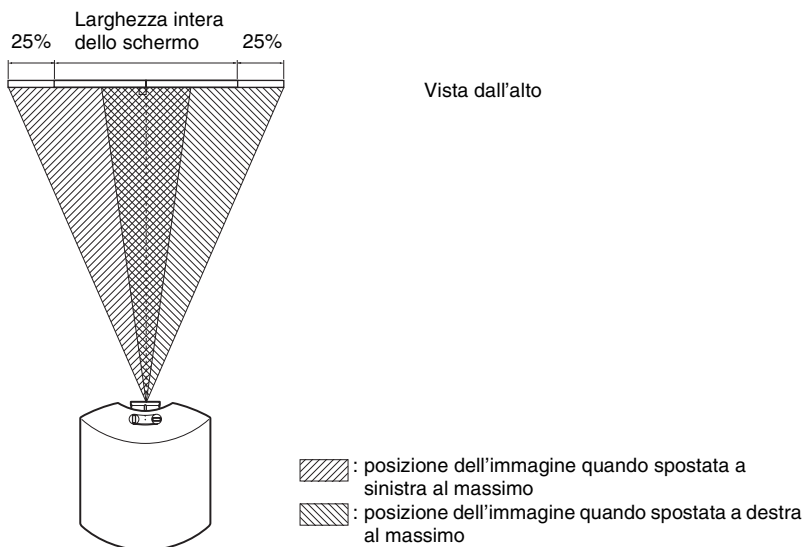

## Regolazione della posizione verticale

Ruotare la ghiera di spostamento obiettivo su o giù.

L'immagine proiettata sullo schermo si sposta verso l'alto o verso il basso al massimo del 71% dell'altezza dello schermo rispetto al centro dell'obiettivo.

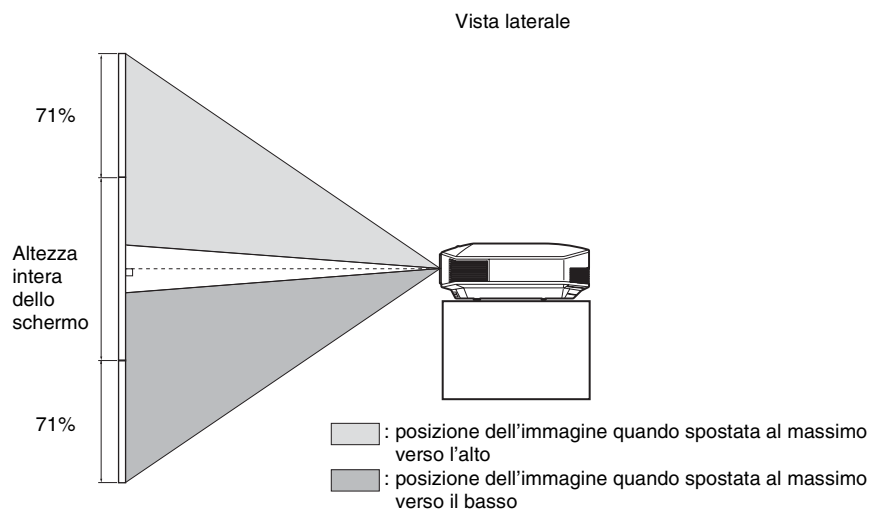



**Note**

- L'intervallo di spostamento dell'immagine proiettata sullo schermo può essere regolato solo all'interno dell'area ottagonale illustrata qui di seguito. Per ulteriori informazioni, vedere "Distanza di proiezione e valori spostamento obiettivo" (☞ pagina 87).

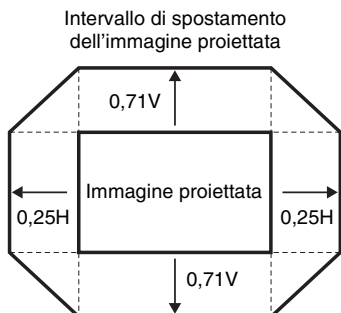

H: ampiezza dell'immagine proiettata  
V: altezza dell'immagine proiettata

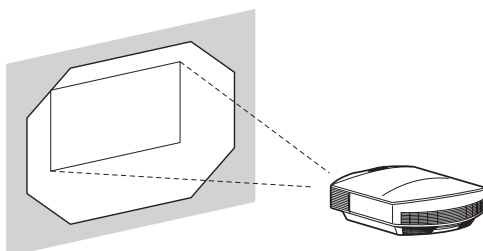

- Quando si utilizzano contemporaneamente le funzionalità di spostamento verticale e orizzontale dell'obiettivo, la distanza di spostamento dell'immagine proiettata varia in base alla regolazione dello spostamento dell'obiettivo.

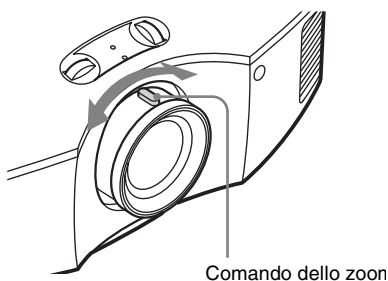

## 5 Regolare la dimensione dell'immagine con il comando dello zoom.



## 6 Regolare la messa a fuoco con l'anello di messa a fuoco.

## Regolazione dell'inclinazione della superficie di installazione

Se il proiettore è installato su una superficie irregolare, usare i piedini anteriori (regolabili) per metterlo in piano.

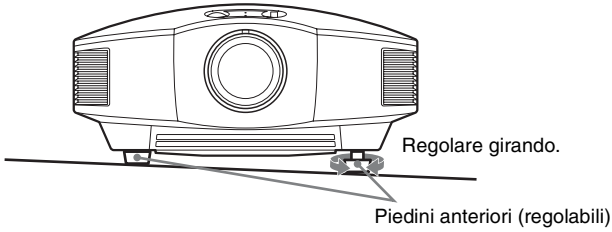

### Note

- Se l'inclinazione verso l'alto o verso il basso del proiettore è eccessiva, si verificherà una distorsione trapezoidale dell'immagine proiettata.
- Fare attenzione a non incastrare le dita quando si ruotano i piedini anteriori (regolabili).

## Finestra di regolazione messa a fuoco obiettivo (schema di riferimento)

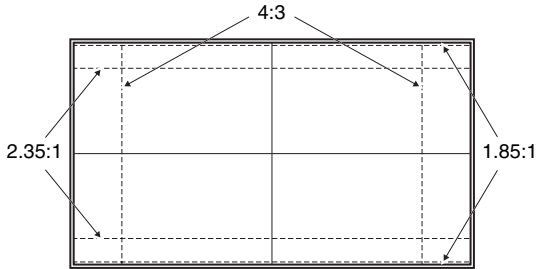

## Punto 3: Collegamento del proiettore

### Effettuare i collegamenti osservando quanto segue:

- Spegnere tutte le apparecchiature prima di effettuare qualsiasi collegamento.
- Usare cavi adatti a ciascun collegamento.
- Inserire correttamente le spine dei cavi; se il collegamento delle spine non è corretto, potrebbe verificarsi un malfunzionamento oppure la qualità dell'immagine potrebbe essere scadente. Per scollegare un cavo, afferrare la spina senza tirare il cavo stesso.
- Consultare le istruzioni d'uso dell'apparecchiatura collegata.

### Collegamento a un videoregistratore

### Collegamento ad apparecchiatura con connettori di uscita video HDMI

È possibile ottenere un'immagine di qualità migliore collegando all'ingresso HDMI del proiettore un lettore/registratori DVD, lettore/registratore di Blu-ray Disc o PS3® dotato di uscita HDMI. Inoltre, se si dispone di un'apparecchiatura compatibile con il Controllo per HDMI, è possibile usare il proiettore in modo sincronizzato con tale apparecchiatura. Per informazioni, consultare il menu Funzione (☰) (🔍 pagina 55) e "Informazioni sul Controllo per HDMI" (🔍 pagina 64).

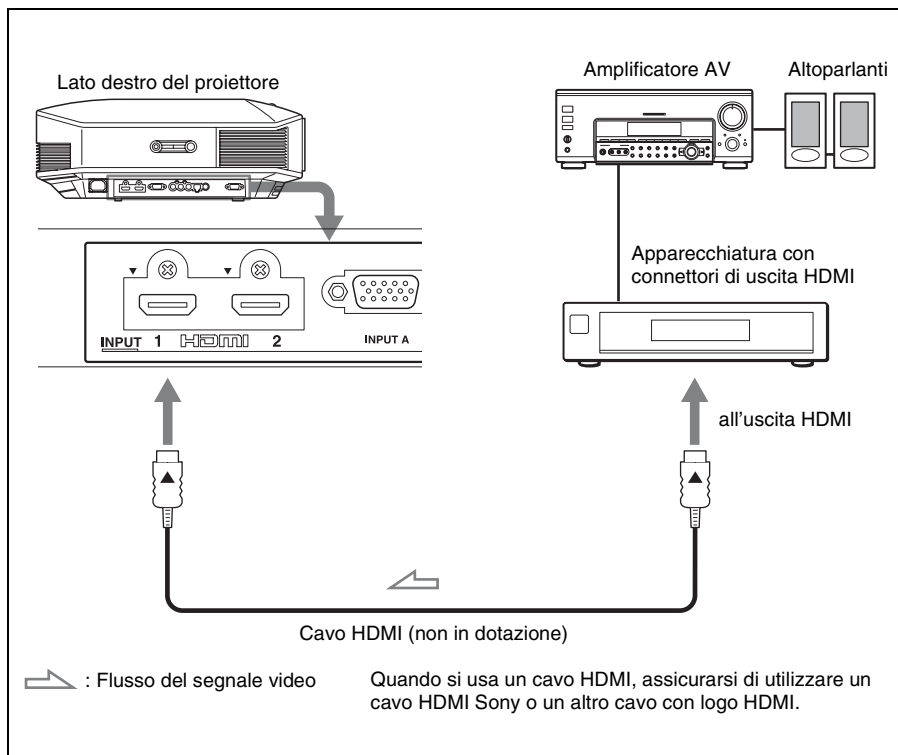

## Note

- Usare un cavo ad alta velocità HDMI. Con un cavo standard HDMI le immagini di 1080p, DeepColor, e le immagini video 3D potrebbero non essere visualizzate correttamente.
- Quando si collega un cavo HDMI al proiettore, verificare che il simbolo ▼ nella parte superiore dell'ingresso HDMI del proiettore corrisponda al simbolo ▲ sul connettore del cavo.
- Se l'immagine dall'apparecchiatura collegata al proiettore tramite un cavo HDMI non è distinta, verificare le impostazioni dell'apparecchiatura collegata.

## Collegamento ad apparecchiatura con connettori di uscita video componenti

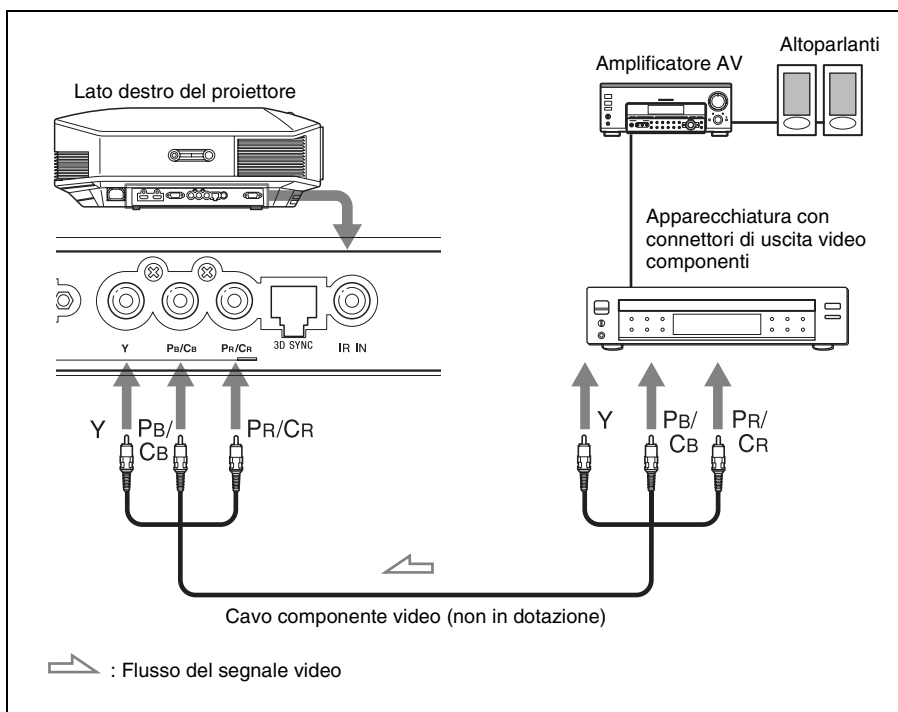

## Collegamento a un computer

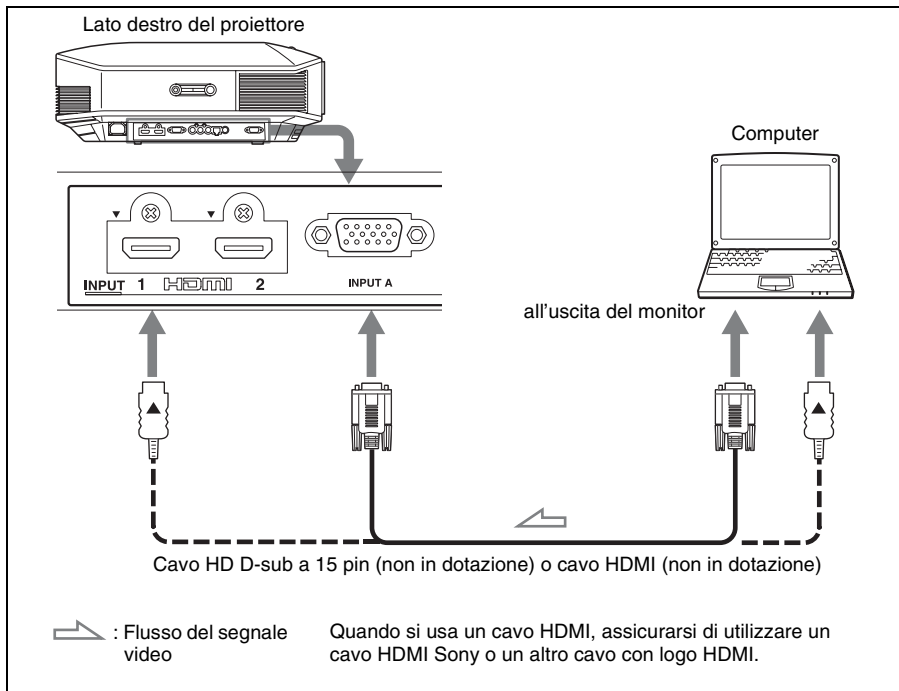

### Note

- Usare un cavo ad alta velocità HDMI. Con un cavo standard HDMI le immagini di 1080p, DeepColor, e le immagini video 3D potrebbero non essere visualizzate correttamente.
- Quando si collega un cavo HDMI, verificare che il simbolo ▼ nella parte superiore dell'ingresso HDMI del proiettore corrisponda al simbolo ▲ sul connettore del cavo.
- Se si imposta il computer, come per esempio un notebook, per trasmettere il segnale video sia al display del computer, sia a questa apparecchiatura, l'immagine su quest'ultima potrebbe non essere visualizzata correttamente. Impostare il computer in modo che trasmetta il segnale video solo al monitor esterno.  
Per i dettagli, fare riferimento alle istruzioni d'uso fornite con il computer. Per le impostazioni del computer, fare riferimento al produttore del computer.
- Se l'immagine dall'apparecchiatura collegata al proiettore tramite un cavo HDMI non è distinta, verificare le impostazioni dell'apparecchiatura collegata.

## Collegamento a un Trasmettitore Sincronizzato 3D

Questa unità incorpora un Trasmettitore Sincronizzato 3D. In base all'ambiente di installazione dell'unità, gli occhiali 3D potrebbero non ricevere correttamente i segnali 3D dal Trasmettitore Sincronizzato 3D incorporato nell'unità. In tal caso, collegare un Trasmettitore Sincronizzato 3D opzionale e collocarlo in prossimità della propria posizione di visione.

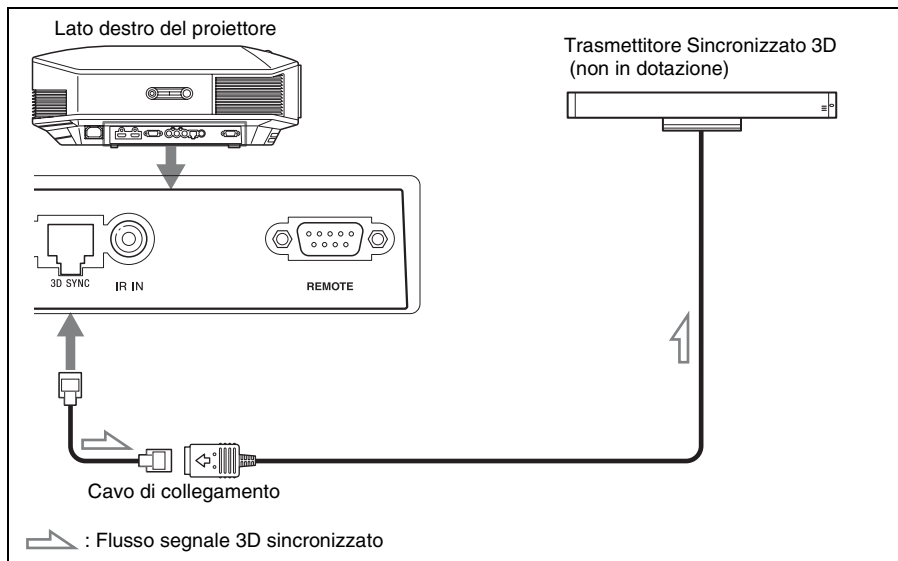

### Suggerimento

Collocare il Trasmettitore Sincronizzato 3D opzionale rivolto direttamente verso gli occhiali 3D. Inoltre, per stabilizzare il funzionamento degli occhiali 3D, si consiglia di collocare il Trasmettitore Sincronizzato 3D in prossimità della propria posizione di visione.

### Note

- Il connettore 3D SYNC è dedicato al Trasmettitore Sincronizzato 3D opzionale. Non collegare computer o altri dispositivi di rete per evitare malfunzionamenti.
- Si può utilizzare un trasmettitore sincronizzato 3D separato dall'unità, mediante un cavo opzionale LAN (di tipo diretto).  
Se l'ambiente di utilizzo subisce continue interferenze di una particolare frequenza, i segnali dell'immagine 3D e degli occhiali 3D di sincronizzazione potrebbero disperdersi. In tal caso, utilizzare un cavo LAN classificato Categoria 7.  
Per visualizzare immagini 3D in un ambiente con interferenze ancora maggiori, utilizzare il trasmettitore incorporato.
- Accertarsi di utilizzare un cavo di lunghezza fino a 15 metri, non utilizzare prolunghe. Tenere il cavo LAN il più distante possibile da qualsiasi cavo di alimentazione CA.
- All'unità deve essere collegato solo un Trasmettitore Sincronizzato 3D. Diversamente potrebbero verificarsi problemi di funzionamento.
- Quando è collegata al Trasmettitore Sincronizzato 3D, la funzione Trasmettitore Sincronizzato 3D dell'unità si disattiva. Non è possibile usare entrambi i dispositivi contemporaneamente.

## Punto 4: Selezione della lingua del menu

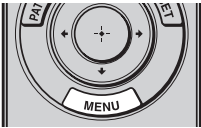
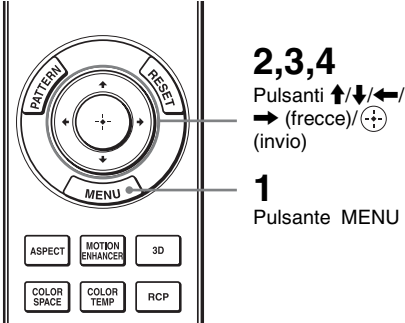

È possibile scegliere fra 16 lingue di presentazione del menu e di altre visualizzazioni su schermo. L'impostazione predefinita di fabbrica è l'inglese. Per cambiare la lingua del menu attuale, impostare la lingua desiderata con la schermata del menu.

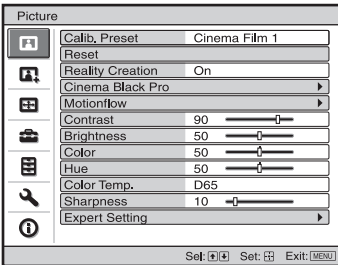

- 1 Premere MENU.**  
Appare il menu.

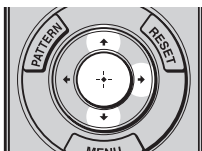



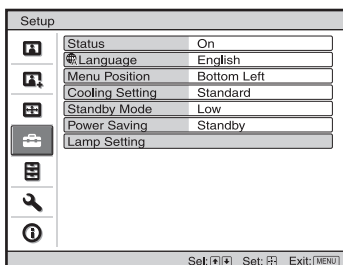

- 2** Premere **↑/↓** per selezionare il menu **Setup**  e premere **→** o .

Vengono visualizzate le voci di impostazione del menu selezionato.

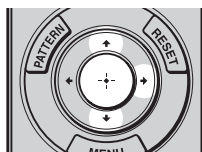

- 3** Premere **↑/↓** per selezionare “Language” e premere **→** o .



- 4** Premere **↑/↓/←/→** per selezionare una lingua, quindi premere .

Il menu passa alla lingua selezionata.

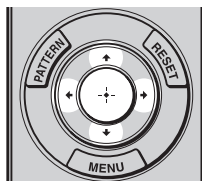

### Cancellazione del menu

Premere MENU.



# Proiezione

Questa sezione descrive come utilizzare l'unità per visualizzare l'immagine dall'apparecchiatura collegata all'unità. Descrive anche come regolare a piacere la qualità dell'immagine.

## Proiezione dell'immagine

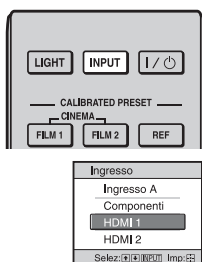

**Esempio:** Per visualizzare l'immagine dall'apparecchiatura video collegata al connettore HDMI 1 dell'unità

- 1 Accendere il proiettore e l'apparecchiatura ad esso collegata.**
- 2 Premere INPUT per visualizzare sullo schermo gli ingressi disponibili.**
- 3 Selezionare l'apparecchiatura della quale visualizzare le immagini.**

Premere ripetutamente INPUT oppure premere  $\uparrow/\downarrow/\odot$  (invio) per selezionare l'apparecchiatura di cui proiettare le immagini.

Per visualizzare l'immagine da	Premere INPUT per visualizzare
Apparecchiatura RGB collegata al connettore INPUT A	Ingresso A
Apparecchiatura componente collegata al connettore Y Pb/Cb Pr/Cr	Componenti
Apparecchiatura collegata al connettore HDMI 1	HDMI 1
Apparecchiatura collegata al connettore HDMI 2	HDMI 2

### Suggerimenti

- Se "Ricer. ingr. aut." del menu Funzione  $\equiv$  è impostata su "Inser." verranno visualizzati solo gli ingressi sui quali è presente un segnale attivo.
- Quando "Stato" è impostato su "Disin." nel menu Impostazione  $\equiv$ , gli ingressi disponibili non sono visualizzati. Per passare in sequenza da un terminale di ingresso al successivo, premere il pulsante INPUT.
- Se "Controllo per HDMI" è impostato su "Inser." nel menu Funzione  $\equiv$ , viene automaticamente visualizzato l'ingresso corrispondente al connettore sul quale è attivo un segnale e il funzionamento è sincronizzato con il funzionamento dell'apparecchiatura collegata all'ingresso HDMI 1 o HDMI 2 dell'unità. (Solo quando l'apparecchiatura collegata è compatibile con il Controllo per HDMI.)

## Spegnimento dell'alimentazione

### **1 Premere l'interruttore I/⏻ (accensione/attesa).**

Sullo schermo appare il messaggio "DISATTIVARE?".

### **2 Premere di nuovo l'interruttore I/⏻ (accensione/attesa) prima che il messaggio scompaia.**

La spia ON/STANDBY lampeggia in verde e la ventola continua a girare per ridurre il calore interno. Innanzi tutto la spia ON/STANDBY lampeggia rapidamente e nel mentre non sarà possibile accendere la lampada con l'interruttore I/⏻ (accensione/attesa).

La ventola si arresta e la spia ON/STANDBY passa da luce verde lampeggiante a rosso fisso.

Questo indica lo spegnimento completo dell'alimentazione. È ora possibile rimuovere il cavo di alimentazione.

#### **Nota**

Non scollegare mai il cavo di alimentazione mentre l'indicatore lampeggia.

È possibile spegnere il proiettore tenendo premuto l'interruttore I/⏻ (accensione/attesa) per circa 1 secondo, invece di eseguire la procedura precedentemente indicata.

# Selezione del formato in base al segnale video

È possibile selezionare il formato più adatto al segnale video ricevuto.

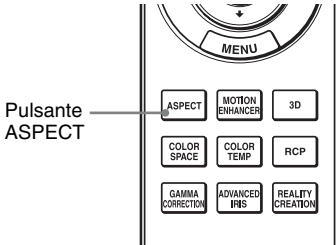

## Premere ASPECT.

Ogni volta che si preme il pulsante, è possibile selezionare l'impostazione di "Formato".

È anche possibile selezionare questa modalità utilizzando il menu. (☞ pagina 51)

Immagine originale	Impostazione consigliata e immagini risultanti
<p>1.33:1 (4:3)</p> <p>1.33:1 (4:3) con bande laterali</p>	<p><b>Zoom largo (Quando è presente un segnale SD in ingresso)</b></p>
<p>Immagine 1.33:1 (4:3) letterbox</p>	<p><b>Zoom (Quando è presente un segnale SD in ingresso)</b></p>



Immagine originale	Impostazione consigliata e immagini risultanti
 <p>1.78:1 (16:9)</p> <p>1.33:1 (4:3)</p> <p>1.33:1 (4:3) con bande laterali</p>	<p><b>Normale</b></p> 
 <p>Compressa</p>	<p><b>Allunga</b></p> 
 <p>2.35:1</p>	<p><b>Allung. V</b></p>  <p>Quando si usa un obiettivo anamorfico</p>

Immagine originale	Impostazione consigliata e immagini risultanti
 <p data-bbox="311 292 348 312">16:9</p>	<p data-bbox="732 132 826 153"><b>Comprimi</b></p>  <p data-bbox="770 296 785 333">↓</p>  <p data-bbox="609 461 950 481">Quando si usa un obiettivo anamorfico</p>
	<p data-bbox="591 515 969 560"><b>Normale (Quando il segnale in ingresso proviene da un computer)</b></p> 
	<p data-bbox="603 764 956 809"><b>Pieno (Quando il segnale in ingresso proviene da un computer)</b></p> 

### Note

- Le modalità dei formati selezionabili variano in base al segnale di ingresso.
- È possibile regolare la posizione verticale dell'immagine con "Centro V" e "Misura verticale" nel menu Schermo  solo quando "Formato" è impostato su "Zoom". ( pagina 52)

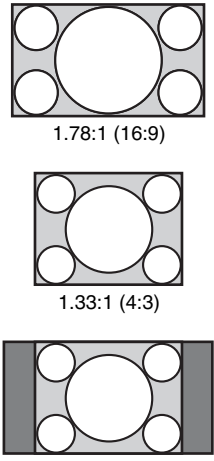
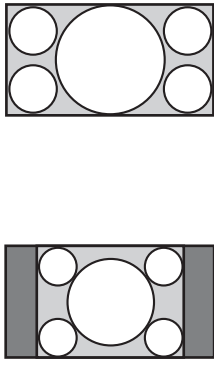
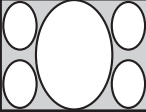
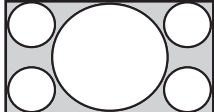
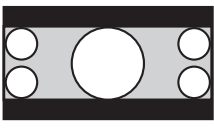
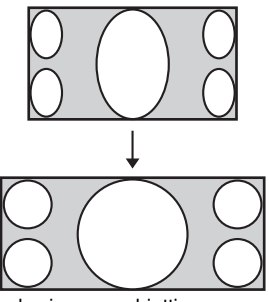
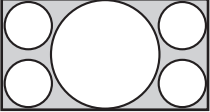
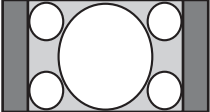
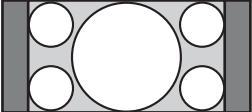
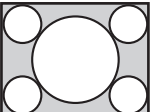
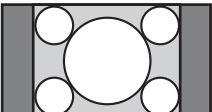
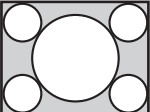
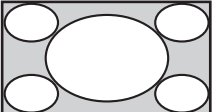
### Note sull'attivazione dell'impostazione "Formato"

- Selezionare la modalità considerando che la modifica del formato dell'immagine originale fornirà un aspetto diverso rispetto all'immagine originale.
- Tenere presente che se l'unità è usata a scopo di lucro o per visione pubblica, modificare l'immagine originale cambiando formato potrebbe costituire una violazione dei diritti degli autori o dei produttori che sono tutelati dalla legge.

# Visione delle immagini video 3D

È possibile godere la visione di straordinarie immagini video 3D, come giochi 3D e Blu-ray Disc 3D, usando gli occhiali 3D forniti.

## 1 Accendere l'apparecchiatura HDMI per la compatibilità 3D collegata all'unità, quindi riprodurre i contenuti 3D.

Per informazioni dettagliate sulla riproduzione di contenuti 3D, fare riferimento alle istruzioni per l'uso dell'apparecchiatura collegata.

## 2 Accendere l'unità e proiettare l'immagine video 3D sullo schermo.

Per informazioni dettagliate sulla proiezione delle immagini, fare riferimento a "Proiezione dell'immagine" (☞ pagina 27).

## 3 Accendere gli occhiali 3D quindi indossarli regolandone la posizione sul viso.

Per informazioni dettagliate sull'uso degli occhiali 3D, fare riferimento a "Utilizzo degli occhiali 3D" (☞ pagina 33).

### Suggerimenti

- L'impostazione predefinita per "Sel. visualizz. 2D-3D" è "Auto." per consentire la proiezioni automatica di immagini video 3D quando il proiettore rileva segnali 3D.
- Per convertire immagini video 3D in immagini video 2D, impostare "Sel. visualizz. 2D-3D" su "2D" (☞ pagina 55).

### Note

- Può non essere possibile visualizzare un'immagine video 3D, a seconda del tipo di segnale. Impostare "Sel. visualizz. 2D-3D" su "3D" e "Formato 3D" su "Fianco a fianco" oppure "Sotto-sopra" in base al formato del contenuto 3D da vedere (☞ pagina 55).
- Utilizzare gli occhiali 3D entro la portata di comunicazione (☞ pagina 34).
- È possibile visualizzare immagini video 3D solo in presenza di segnali dall'ingresso HDMI. Quando si collega un'apparecchiatura 3D come un gioco 3D o un lettore Blu-ray 3D all'unità, usare un cavo HDMI.
- Fra le singole persone sono presenti differenze nella percezione delle immagini video 3D.
- Se la temperatura ambientale è bassa, è possibile che l'effetto 3D risulti ridotto.

### Regolazione/impostazione delle funzioni 3D tramite il menu

Premere il pulsante 3D sul telecomando per regolare le impostazioni 3D in "Impostazioni 3D" nel menu Funzione . Per ulteriori informazioni, vedere "Impostazioni 3D" (☞ pagina 55).

## Utilizzo della funzione 3D simulato

È possibile convertire le immagini video 2D normali in immagini video 3D.

### Suggerimento

Per informazioni dettagliate sull'uso del menu a schermo, fare riferimento a "Funzionamento tramite i menu" (☞ pagina 41).

- 1** Visualizzare il menu Funzione  e selezionare "Impostazioni 3D".
- 2** Impostare "Sel. visualizz. 2D-3D" su "3D" quindi premere ➔ per visualizzare "Formato 3D".
- 3** Impostare "Formato 3D" su "3D simulato" (☞ pagina 55).

### Suggerimento

Utilizzare gli occhiali 3D in dotazione.

### Note

- "Sel. visualizz. 2D-3D" non può essere impostato su "3D" per determinate sorgenti video. Per i segnali 3D disponibili fare riferimento a "Segnali 3D compatibili" (☞ pagina 82).
- La funzione 3D simulato può avere un effetto ridotto, a seconda della sorgente video.
- La percezione delle immagini video 3D convertite dalla funzione 3D simulato è diversa tra le singole persone.

## Utilizzo degli occhiali 3D

Gli occhiali 3D ricevono segnali dal Trasmettitore Sincronizzato 3D incorporato nella parte frontale dell'unità che vengono riflessi sugli occhiali dallo schermo. Quando si visualizzano le immagini video 3D indossando gli occhiali 3D, posizionarsi davanti allo schermo in linea retta.

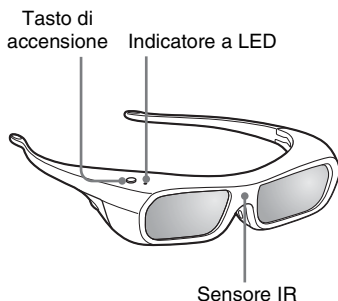

- 1** Premere il pulsante di alimentazione sugli occhiali 3D. L'Indicatore a LED si accende con luce verde.
- 2** Indossare gli occhiali 3D.
- 3** Girarsi verso lo schermo.

### Precauzioni per l'uso

Gli occhiali 3D ricevono segnali infrarossi dal Trasmettitore Sincronizzato 3D incorporato nella parte frontale dell'unità che vengono riflessi sugli occhiali dallo schermo.

Può verificarsi un errato funzionamento se:

- Gli occhiali 3D non sono posizionati frontalmente rispetto allo schermo
- Oggetti si interpongono tra gli occhiali 3D e lo schermo

- La posizione di visione è troppo lontana dallo schermo, o la distanza fra l'unità e lo schermo è troppo elevata.
- Nelle vicinanze sono presenti altri dispositivi di comunicazione a infrarossi

## Portata di comunicazione degli occhiali 3D

Le figure A e B seguenti indicano la portata di comunicazione degli occhiali 3D. Se si cerca di visionare le immagini video 3D ad una distanza superiore alla portata di comunicazione, o di installare il proiettore al di fuori della portata di comunicazione, gli occhiali 3D potrebbero non essere in grado di visualizzare correttamente le immagini. Inoltre, gli angoli praticabili e la distanza variano in base al tipo di schermo, all'ambiente della stanza e all'ambiente di installazione del proiettore.

### Figura A: portata di comunicazione degli occhiali 3D (distanza dallo schermo)

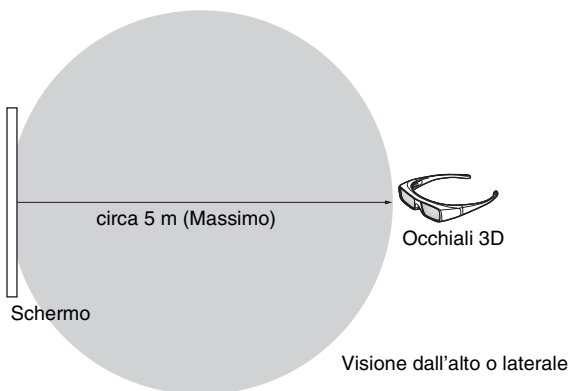

### Figura B: distanza di comunicazione del segnale 3D sincronizzato tra il proiettore e lo schermo

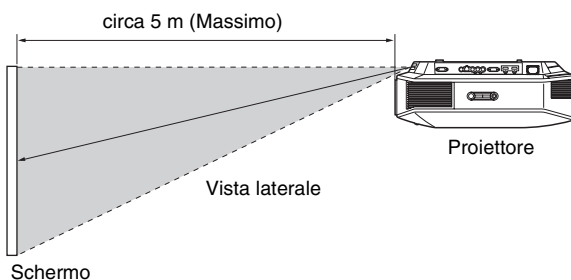

#### Nota

Un segnale di sincronizzazione 3D viene proiettato verso lo schermo dal Trasmettitore sincronizzato 3D nella parte anteriore di questa unità. (Figura C)

Le condizioni di installazione possono impedire ai segnali di sincronizzazione 3D di raggiungere lo schermo; ad esempio a causa di un ostacolo davanti all'unità.



**Figura C**

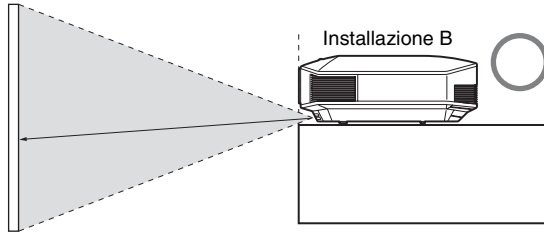
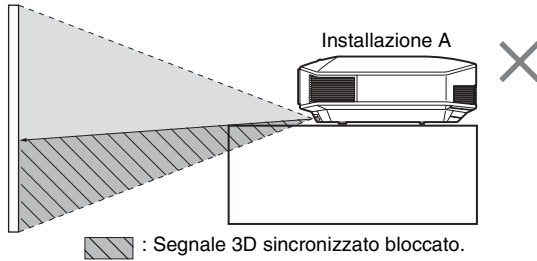

Quando si proietta verso il basso utilizzando un'unità incassata non installata sul soffitto, il segnale proveniente dal Trasmettitore Sincronizzato 3D potrebbe non essere inviato correttamente allo schermo e gli occhiali 3D non funzioneranno normalmente.

(Installazione A)

Installare l'unità con l'obiettivo sul bordo o all'esterno della posizione di incasso

(Installazione B). In alternativa, utilizzare il Trasmettitore Sincronizzato 3D opzionale.

(☞ pagina 24)

# Selezione della modalità di visualizzazione dell'immagine

È possibile selezionare la modalità di visualizzazione dell'immagine più idonea al tipo di sorgente video o alle caratteristiche del locale.

È possibile salvare e utilizzare diverse modalità predefinite rispettivamente per 2D/3D.

**Premere uno dei pulsanti CALIBRATED PRESET.**

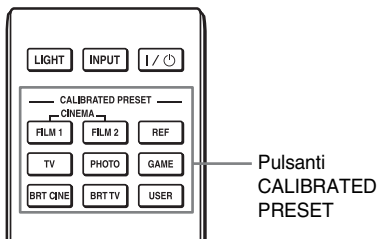



Voci di impostazione	Descrizione
CINEMA FILM 1	Qualità dell'immagine adatta alla riproduzione di immagini chiare e dinamiche tipiche delle pellicole positive master.
CINEMA FILM 2	Qualità dell'immagine adatta alla riproduzione delle ricche tonalità e colori tipiche di un movie theater.
REF	Impostazione della qualità dell'immagine adatta per la riproduzione fedele della qualità dell'immagine originale o per ottenere una qualità dell'immagine senza alcuna regolazione.
TV	Qualità dell'immagine adatta per la visione di programmi TV, sport, concerti ecc.
PHOTO	Ideale per proiettare fotografie scattate con una fotocamera digitale.
GAME	Qualità dell'immagine adatta per i giochi, con colori ben modulati e risposta rapida.
BRT CINE	Qualità dell'immagine adatta per guardare film in un ambiente luminoso, ad esempio un soggiorno.
BRT TV	Qualità dell'immagine adatta per guardare programmi televisivi, sport, concerti e altri video in un ambiente luminoso, ad esempio un soggiorno.
USER	Regola la qualità dell'immagine in modo personale e salva l'impostazione. L'impostazione predefinita è uguale a "REF".

# Uso del software “ImageDirector3” per regolare la qualità dell’immagine

Usando “ImageDirector3”, è possibile effettuare la correzione gamma desiderata da un computer collegato all’unità. Collegare il connettore REMOTE dell’unità a un computer e avviare “ImageDirector3” sul computer.

Per dettagli sull’uso di “ImageDirector3”, fare riferimento alla Guida di “ImageDirector3”.

## Note

- È necessario che sia stato innanzi tutto installato “ImageDirector3” sul computer. È possibile scaricare “ImageDirector3” dal sito Web di Sony.  
<http://esupport.sony.com/US/p/select-system.pl>  
<http://www.pro.sony.eu/pro/article/projectors-home-cinema-article>
- Effettuare il collegamento del connettore REMOTE al computer, con unità e computer spenti.
- Non è possibile regolare la qualità dell’immagine quando “Correz. Gamma” nel menu Immagine  è impostata su “Disin.”.
- Quando si imposta “Correz. Gamma” nel menu Immagine  su 1.8, 2.0, 2.1, 2.2, 2.4 o 2.6, “ImageDirector3” visualizza Gamma 1, Gamma 2, Gamma 3, Gamma 4, Gamma 5 o Gamma 6, rispettivamente.
- Se si utilizza “ImageDirector3” mentre è visualizzata un’immagine video 3D o viene trasmesso un segnale 3D, è possibile che l’immagine sia distorta.

# Regolazione della qualità dell'immagine

È possibile regolare facilmente a piacere la qualità dell'immagine selezionando le voci di regolazione con il telecomando. È possibile salvare i dati regolati in qualsiasi modalità preselezionata calibrata.

## Selezione per regolare direttamente la voce di menu desiderata

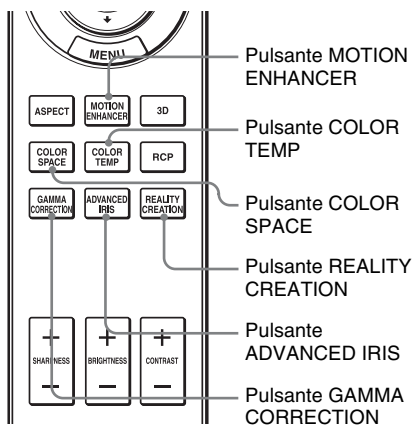

Le seguenti voci di menu possono essere regolate usando i pulsanti sul telecomando.

“Enfasi movim.”

“Temp. colore”

“Spazio colore”

“Diafram. avanz.”

“Creazione realtà”

“Correz. Gamma”

Premere più volte i seguenti pulsanti della voce di menu desiderata per regolare a piacere la qualità dell'immagine. Per dettagli su ciascuna voce di menu, vedere il menu Immagine . (☎ pagina 45)

# Regolazione dell'immagine con Real Color Processing

La funzione Real Color Processing (RCP) consente di regolare colore, tinta e luminosità di ogni parte dell'immagine proiettata specificando ciascun valore singolarmente. È così possibile ottenere l'immagine desiderata.

## Suggerimento

Per regolare l'immagine con Real Color Processing, mettere in pausa la scena della sorgente video.

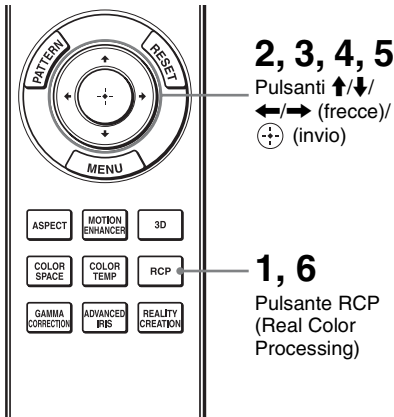

### 1 Premere RCP sul telecomando.

2 Premere ↑/↓ per selezionare “Utente 1”, “Utente 2” o “Utente 3”, quindi premere →. Appare la finestra RCP (Real Color Processing).

### 3 Selezionare il colore specifico da regolare.

Ripetere i punti 1 e 2 descritti in seguito per identificare un colore specifico.

- 1 Premere ↑/↓ per selezionare “Selez. colore”, quindi premere ←/→ per selezionare il colore da regolare fra “Rosso”, “Giallo”, “Verde”, “Ciano”, “Blu” e “Magenta”.

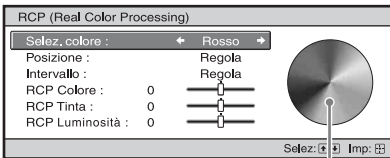

Tavolozza di riferimento

Saranno colorate solo le parti che corrispondono al colore specificato, mentre le altre saranno visualizzate in bianco e nero. Anche la tavolozza di riferimento nella finestra RCP mostra i colori regolabili. Selezionare l'impostazione desiderata per regolare il colore dell'immagine proiettata usando come guida la tavolozza di riferimento.

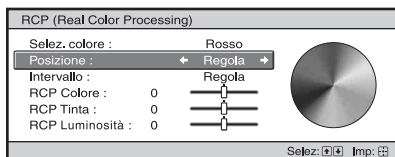

- 2 Premere  $\uparrow/\downarrow$  per selezionare “Posizione” o “Intervallo” ed effettuare una regolazione fine della posizione e dell’intervallo del colore usando  $\leftarrow/\rightarrow$ .

#### 4 Regolare il colore delle parti specificate.

Premere  $\uparrow/\downarrow$  per selezionare “RCP Colore”, “RCP Tinta” o “RCP Luminosità”, quindi regolare a piacere il colore o la tinta delle parti selezionate al punto 3 usando  $\leftarrow/\rightarrow$  e osservando l’immagine proiettata. Durante la regolazione, l’immagine torna ai colori normali.

#### 5 Quando la regolazione è terminata, premere $\oplus$ .

La finestra RCP scompare, quindi vengono visualizzate le istruzioni su schermo per il punto 2.

#### Suggerimento

La selezione della posizione e dell’intervallo è soggetta ad alcune limitazioni.

#### 6 Premere RCP.

# Uso dei menu

Questa sezione descrive come effettuare varie regolazioni e impostazioni usando i menu.

## Nota

Le visualizzazioni dei menu utilizzate per la spiegazione possono variare dalla visualizzazione del menu effettivo.

## Funzionamento tramite i menu

Il proiettore è dotato di un menu su schermo per effettuare varie regolazioni e impostazioni. Alcune delle voci regolabili/impostabili sono visualizzate in un menu popup, in un menu di impostazione o di regolazione senza menu principale, oppure nella finestra del menu successivo. Selezionando una voce il cui nome è seguito da una freccia (▶), appare la finestra del menu successivo con le voci di impostazione.

Per cambiare la lingua del menu su schermo, vedere “Punto 4: Selezione della lingua del menu”. (🔗 pagina 25)

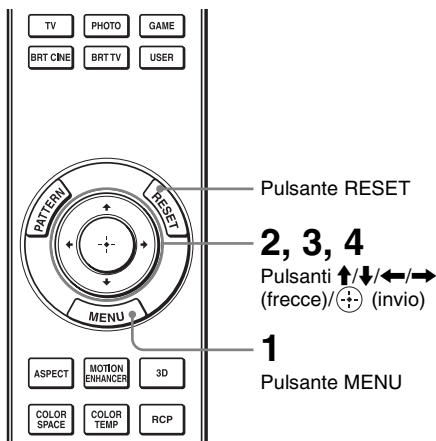

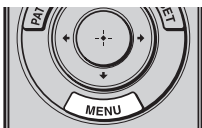

## 1 Premere MENU.

Appare la finestra del menu.

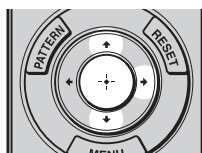
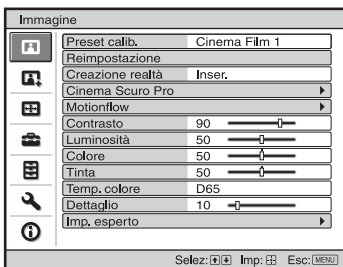

## 2 Premere ↑/↓ per selezionare una voce di menu e premere → o ↻.

Appaiono le voci che possono essere impostate o regolate con il menu selezionato. La voce attualmente selezionata è mostrata in bianco.





### 3 Premere **↑/↓** per selezionare una voce da impostare o regolare e premere **→** o **⊕**.

Le voci di impostazione sono visualizzate in un menu popup, in un menu di impostazione o di regolazione, oppure nella finestra del menu successivo.

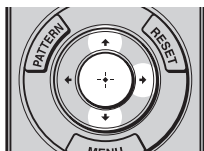

Menu popup

Voci di impostazione



Menu di impostazione



Menu di regolazione

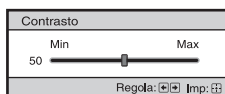

Finestra del menu successivo

Voci di impostazione



## 4 Impostare o regolare una voce.

### Modifica del livello della regolazione

Per aumentare il valore, premere **↑/→**.

Per diminuire il valore, premere **↓/←**.

Per ripristinare la schermata originale, premere **↻**.

### Modifica dell'impostazione

Per modificare l'impostazione, premere **↑/↓**.

Per ripristinare la schermata originale, premere **↻**.

È possibile ripristinare la schermata di menu originale usando **←** in base alla voce selezionata.

## Voci che non è possibile regolare

Le voci regolabili variano in funzione del segnale d'ingresso. Le voci che non possono essere regolate o impostate non sono visualizzate nel menu.

(☞ pagina 80)

## Cancellazione del menu

Premere MENU.

## Ripristino dell'immagine che è stata regolata

Selezionare "Reimpostazione" dal menu Immagine **📷**.

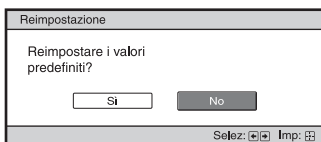

Quando appare la visualizzazione su schermo, selezionare "Sì" usando **←** e premere **↻**.

Tutte le impostazioni che seguono sono ripristinate ai valori preimpostati in fabbrica.

Le impostazioni di "Creazione realtà", "Cinema Scuro Pro", "Motionflow", "Contrasto", "Luminosità", "Colore", "Tinta", "Temp. colore", "Dettaglio" e "Imp. esperto" nel menu Immagine **📷**

## Ripristinare le voci che sono state regolate

Selezionare una voce nella schermata di Menu, visualizzare il menu popup, il menu di impostazione e il menu di regolazione.

Premere RESET sul telecomando per ripristinare solo le impostazioni selezionate ai valori predefiniti in fabbrica.

### Nota

Il pulsante RESET del telecomando è operativo solo quando è selezionato il menu di regolazione o di impostazione.

# Menu Immagine

Il menu Immagine permette di regolare l'immagine.

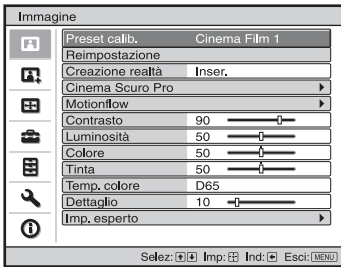

## Nota

Queste voci potrebbero non essere disponibili, secondo il tipo di segnale d'ingresso. Per ulteriori informazioni, vedere "Segnali di ingresso e voci regolabili/impostabili" (🔗 pagina 80).

I nomi delle voci tra parentesi rappresentano quelli stampati sul telecomando.

<p><b>Preset calib.</b> <b>[CALIBRATED PRESET]</b></p>	<p><b>Permette di selezionare la modalità di visualizzazione dell'immagine più adatta al tipo di sorgente video o al locale.</b> È possibile salvare e utilizzare diverse modalità predefinite rispettivamente per 2D/3D. <b>Cinema Film 1:</b> qualità dell'immagine adatta alla riproduzione di immagini chiare e dinamiche tipiche delle pellicole positive master. <b>Cinema Film 2:</b> qualità dell'immagine adatta alla riproduzione delle ricche tonalità e colori tipiche di un movie theater. <b>Riferimento:</b> impostazione della qualità dell'immagine adatta per la riproduzione fedele della qualità dell'immagine originale o per ottenere una qualità dell'immagine senza alcuna regolazione. <b>TV:</b> qualità dell'immagine adatta per la visione di programmi TV, sport, concerti, ecc. <b>Foto:</b> ideale per proiettare fotografie scattate con una fotocamera digitale. <b>Gioco:</b> qualità dell'immagine adatta per i giochi, con colori ben modulati e risposta rapida. <b>Lumin. Cinema:</b> qualità dell'immagine adatta per guardare film in un ambiente luminoso, ad esempio un soggiorno. <b>Luminosità TV:</b> qualità dell'immagine adatta per guardare programmi televisivi, sport, concerti e altri video in un ambiente luminoso, ad esempio un soggiorno. <b>Utente:</b> è possibile regolare la qualità dell'immagine in base ai propri gusti e salvare l'impostazione. L'impostazione predefinita è uguale a "Riferimento". <b>Suggerimento</b> Vengono salvate eventuali regolazioni alle impostazioni di qualità dell'immagine per ogni ingresso.</p>
<p><b>Reimpostazione</b></p>	<p>Ripristina tutte le impostazioni della modalità Preset calib. ai valori predefiniti (🔗 pagina 44). <b>Suggerimento</b> Il ripristino non ha effetto sulle impostazioni salvate per le voci Personalizza da 1 a 5 di "Temp. colore". Per ripristinare Guadagno o Polarizzazione in Personalizza 1 - 5, utilizzare il pulsante RESET sul telecomando nella schermata di impostazione Guadagno o Polarizzazione.</p>

<p><b>Creazione realtà [REALITY CREATION]</b></p>	<p><b>Regola elaborazione disturbo e dettaglio delle immagini. (Funzione super risoluzione)</b>  <b>Inser.:</b> applica effetti di elaborazione disturbo e dettaglio.  <b>Risoluzione:</b> quando si aumenta il valore dell'impostazione, texture e dettaglio dell'immagine diventano più definiti.  <b>Filtro rumore:</b> quando si aumenta il valore dell'impostazione, il disturbo (granulosità dell'immagine) diviene meno prominente.  <b>Test: On/Off:</b> cambia a "Inser." e "Disin." a una determinata frequenza per verificare l'effetto di "Creazione realtà".</p> <p><b>Suggerimento</b>  La posizione dell'immagine di stato durante il test funziona insieme all'impostazione "Posizione menu" (☞ pagina 53).  <b>Disin.:</b> la funzione "Creazione realtà" non viene applicata.</p>
<p><b>Cinema Scuro Pro</b></p>	<p><b>Diafram. avanz. [ADVANCED IRIS]</b>  <b>Commuta la funzione diaframma.</b>  <b>Auto completo:</b> regola automaticamente per ottimizzare l'apertura del diaframma in base al livello di luminosità della sorgente di ingresso. Inoltre, l'elaborazione del segnale, che ottimizza l'espressione della sfumatura tra le parti più chiare e scure, esprime un'ampia gamma dinamica. Il risultato è un'immagine luminosa con grande contrasto.  <b>Auto limitato:</b> una luminosità inferiore rispetto ad Auto completo, che rende l'immagine adatta per la visualizzazione in un ambiente scuro.  <b>Manuale:</b> regolazione manuale del diaframma (fisso).</p> <div data-bbox="555 695 777 783" data-label="Image"> </div> <p><b>Disin.:</b> disabilita la funzione diaframma (apertura).</p> <p><b>Contr. Spia</b>  <b>Commuta l'emissione della lampada.</b>  <b>Alto:</b> aumenta la luminosità e proietta immagini più luminose.  <b>Basso:</b> diminuisce la luminosità e migliora i neri minimizzando la luminosità.</p> <p><b>Suggerimento</b>  Impostando su "Basso" si riduce il rumore della ventola, riducendo anche il consumo di energia per una più lunga durata della lampada.</p>
<p><b>Motionflow</b></p>	<p><b>Proiez. Film</b>  <b>Riproduce un'immagine simile a quella di un film.</b>  Utilizzare questa impostazione come preferita, in base al contenuto dell'immagine.  <b>Inser.:</b> riduce la persistenza.  <b>Disin.:</b> l'effetto di riduzione della persistenza è minore di quello dell'impostazione "Inser.". L'immagine diventa più luminosa.</p> <p><b>Enfasi movim. [MOTION ENHANCER]</b>  <b>Riproduce con regolarità immagini in rapido movimento senza generare persistenza.</b>  <b>Alto:</b> selezionare questa voce per qualità dell'immagine più regolare che con "Basso".  <b>Basso:</b> selezionare questa voce per una qualità dell'immagine regolare.  <b>Disin.:</b> selezionare per non applicare la funzione enfasi movimento.</p> <p><b>Suggerimento</b>  Alcune scene possono contenere artefatti di segnale digitali. In questo caso, impostare questa funzione su "Disin.".</p>

<b>Contrasto</b> <b>[CONTRAST]</b>	<b>Regola il contrasto.</b> Valori superiori aumentano la nitidezza e valori inferiori diminuiscono la nitidezza delle immagini. È possibile regolare premendo CONTRAST +/- sul telecomando.
<b>Luminosità</b> <b>[BRIGHTNESS]</b>	<b>Regola la luminosità dell'immagine.</b> Maggiore è il valore impostato, più luminosa è l'immagine. Minore è il valore impostato, più scura è l'immagine. È possibile regolare premendo BRIGHTNESS +/- sul telecomando.
<b>Colore</b>	<b>Regola la densità del colore.</b> Maggiore è il valore impostato, maggiore è l'intensità. Minore è il valore impostato, minore è l'intensità.
<b>Tinta</b>	<b>Regola la tonalità del colore.</b> Maggiore è il valore impostato e più verdastra diventa l'immagine. Minore è il valore impostato, più l'immagine tende al rosso.
<b>Temp. colore</b> <b>[COLOR TEMP]</b>	<b>Regola la temperatura di colore.</b> <b>D93:</b> equivalente a una temperatura di colore di 9.300 K normalmente usata nei televisori. Dà ai colori bianchi una tinta blu. <b>D75:</b> equivalente a una temperatura di colore di 7.500 K usata come illuminazione standard ausiliaria. Dà una tinta neutra tra "D93" e "D65". <b>D65:</b> equivalente a una temperatura di colore di 6.500 K usata come illuminazione standard. Dà ai colori bianchi una tinta rossa. <b>D55:</b> equivalente a una temperatura di colore di 5.500 K usata come illuminazione standard ausiliaria. Dà ai colori bianchi una tinta più rossa. <b>Personalizza 1 a 5:</b> permette di regolare, impostare e memorizzare la temperatura di colore preferita. È possibile regolare Guadagno e Polarizzazione di RGB. <b>Le impostazioni predefinite sono le seguenti:</b> <b>Personalizza 1:</b> uguale all'impostazione della temperatura di colore "D93". <b>Personalizza 2:</b> uguale all'impostazione della temperatura di colore "D75". <b>Personalizza 3:</b> uguale all'impostazione della temperatura di colore "D65". <b>Personalizza 4:</b> uguale all'impostazione della temperatura di colore "D55". <b>Personalizza 5:</b> impostazione che dà la priorità alla luminosità.
<b>Dettaglio</b> <b>[SHARPNESS]</b>	<b>Rende più definita l'immagine, o riduce il rumore.</b> Maggiore è il valore impostato, più definita è l'immagine. Minore è il valore impostato, più sfocata è l'immagine, riducendo il rumore. È possibile regolare premendo SHARPNESS +/- sul telecomando.



<p><b>Imp. esperto</b></p>	<p><b>x.v.Color</b>  <b>Impostare questa voce quando si riproduce un segnale video x.v.Color.</b>          Impostare questa voce su “Inser.” quando si collega l’unità ad apparecchiature che supportano x.v.Color e viene riprodotto un segnale video x.v.Color.          Per dettagli su x.v.Color, vedere “Informazioni su x.v.Color”.          (☞ pagina 65)</p> <p><b>Suggerimento</b>          L’impostazione di x.v.Color su “Inser.” disabilita la regolazione gamma.</p> <hr/> <p><b>Spazio colore [COLOR SPACE]</b>  <b>Converte lo spazio colore.</b>  <b>BT.709:</b> uno spazio colore ITU-R BT.709, utilizzato per trasmissioni televisive ad alta definizione o Blu-ray Disc. Lo spazio colore è equivalente a sRGB.  <b>Spazio colore 1:</b> lo spazio colore adatto per guardare trasmissioni televisive e video, come sport, concerti, ecc.  <b>Spazio colore 2:</b> lo spazio colore adatto per guardare trasmissioni televisive, sport, concerti e altri video in un ambiente luminoso, ad esempio un soggiorno.  <b>Spazio colore 3:</b> spazio colore adatto alla riproduzione cinematografica.</p>
----------------------------	--

# Menu Immagine avanzata

Immagine avanzata permette di regolare ulteriormente l'immagine.

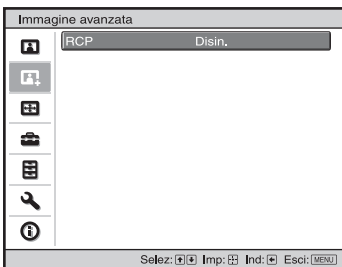

## RCP (Real Color Processing)

**Permette di regolare indipendentemente il colore, la tinta e la luminosità di ciascuna parte selezionata dell'immagine.**

**Utente 1, Utente 2, Utente 3:** l'immagine può essere regolata con Real Color Processing e le impostazioni memorizzate. Quando le impostazioni sono state memorizzate, è possibile visualizzare l'immagine con la qualità dell'immagine regolata.

**Disin.:** la funzione non è operativa.

Per ulteriori informazioni, vedere "Regolazione dell'immagine con Real Color Processing". (☞ pagina 39)



# Menu Schermo

Il menu Schermo permette di regolare il segnale d'ingresso. Permette di regolare le dimensioni dell'immagine e selezionare il formato, ecc.

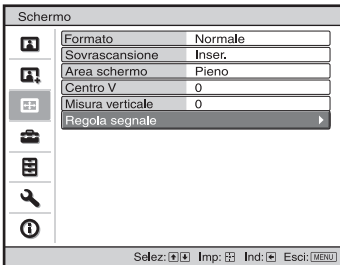







## Nota

Queste voci potrebbero non essere disponibili, secondo il tipo di segnale d'ingresso. Per ulteriori informazioni, vedere “Segnali di ingresso e voci regolabili/impostabili” (☞ pagina 80).

I nomi delle voci tra parentesi rappresentano quelli stampati sul telecomando.

Formato [ASPECT]	Imposta il formato dell'immagine da visualizzare per il segnale di ingresso corrente. (☞ pagina 29)
	<p><b>Zoom largo:</b> un'immagine di formato 4:3 viene proiettata naturalmente su tutto lo schermo. Le porzioni inferiore e superiore dell'immagine sono tagliate.</p>
	<p><b>Zoom:</b> un'immagine in formato 4:3 viene ingrandita verticalmente e orizzontalmente nello stesso rapporto per riempire lo schermo. Le porzioni inferiore e superiore sono tagliate. Questa modalità è adatta per vedere un'immagine letterbox. Se non è possibile vedere i sottotitoli di un film, ecc., al fondo dell'immagine, è possibile visualizzarli regolando “Misura verticale” o “Centro V”. (☞ pagina 52)</p>
	<p><b>Normale:</b> visualizza l'immagine riempiendo tutto lo schermo, mantenendo il formato dell'immagine in ingresso. Adatto per immagini 16:9 o 4:3.</p>
	<p><b>Allunga:</b> un'immagine compressa nel formato 4:3 viene visualizzata nel formato 16:9.</p>
	<p><b>Allung. V:</b> un'immagine di formato 2.35:1 viene visualizzata dopo essere stata modificata a 16:9. Si tratta della modalità più adatta quando si utilizzano gli obiettivi anamorfici in commercio.</p>
	<p><b>Comprimi:</b> visualizza nel formato originale quando si visualizza un'immagine in formato 16:3 o 4:3 con un obiettivo anamorfico disponibile in commercio.</p>
	<p><b>Pieno:</b> visualizza un'immagine originale fino a riempire tutto lo schermo. Solo quando il segnale in ingresso proviene da un computer.</p>
	<p><b>Note</b></p> <ul style="list-style-type: none"> <li>• Quando si utilizza un segnale proveniente da un computer, è possibile selezionare solo “Normale” e “Pieno”.</li> <li>• Quando si immette un segnale 3D o “Sel. visualizz. 2D-3D” nel menu Funzione  è impostato su “3D”, è possibile selezionare solo “Normale” o “Comprimi”.</li> </ul>

<b>Sovrascansione</b>	<p><b>Nasconde i bordi dell'immagine.</b>  <b>Inser.:</b> i bordi dell'immagine in ingresso non vengono visualizzati. Selezionare questa impostazione quando il bordo dell'immagine è irregolare.  <b>Disin.:</b> proietta interamente l'immagine di ingresso.  <b>Suggerimento</b>  Per l'area di visualizzazione possibile nelle quattro direzioni dello schermo, fare riferimento a "Cancellazione" nel menu Installazione .  ( pagina 60)</p>
<b>Area schermo</b>	<p><b>Seleziona le dimensioni dell'immagine quando viene effettuata la sovrascansione di un'immagine Hi-Vision.</b>  <b>Pieno:</b> ingrandisce l'immagine fino a riempire tutto lo schermo.  <b>No conv.:</b> non ingrandisce l'immagine fino a riempire tutto lo schermo.</p>
<b>Centro V</b>	<p><b>Regola tutta l'immagine spostandola sullo schermo verso l'alto o verso il basso.</b>  Aumentando il numero selezionato, lo schermo si sposta verso l'alto, diminuendolo, si sposta verso il basso.</p>
<b>Misura verticale</b>	<p><b>Riduce o ingrandisce verticalmente l'immagine.</b>  Aumentando l'impostazione lo schermo viene ingrandito, diminuendola viene ridotto. Se non sono visibili i sottotitoli di un film ecc., usare questa voce insieme a "Centro V".</p>
<b>Regola segnale</b>	<p><b>Permette di regolare il segnale d'ingresso.</b>  <b>APA:</b> regola automaticamente "Fase", "Passo" e "Spostamento" in una posizione adatta al segnale delle immagini provenienti da un computer.  <b>Fase:</b> regola la fase del punto e la fase del segnale da computer di immagini provenienti da computer. Regola l'immagine sul punto in cui è più distinta.  <b>Passo:</b> regola la dimensione orizzontale dell'immagine proveniente da un computer.  Al crescere del numero, l'immagine si allarga, al diminuire si restringe. Regolare l'impostazione in corrispondenza al numero di punti del segnale d'ingresso.  <b>Spostamento:</b> regola la posizione dell'immagine.  <b>H:</b> aumentando l'impostazione di H (orizzontale), l'immagine si sposta verso destra, diminuendola, si sposta verso sinistra.  Usare / per regolare la posizione orizzontale.  <b>V:</b> aumentando l'impostazione di V (verticale), l'immagine si sposta verso l'alto, diminuendola, si sposta verso il basso.  Usare / per regolare la posizione verticale.</p>

# Menu Impostazione

Il menu Impostazione permette di cambiare le impostazioni predefinite in fabbrica ecc.



<b>Stato</b>	<p><b>Imposta se le indicazioni su schermo debbano essere visualizzate o no.</b>          Impostare su “Disin.” per disattivare le visualizzazioni su schermo eccetto alcuni menu, il messaggio di spegnimento e messaggi di avvertimento.</p>
<b>Linguaggio</b>	<p><b>Seleziona la lingua usata nei menu e nelle visualizzazioni su schermo.</b>          Le lingue disponibili sono: inglese, olandese, francese, italiano, tedesco, spagnolo, portoghese, russo, svedese, norvegese, giapponese, cinese (cinese semplificato), cinese (cinese tradizionale), coreano, thailandese e arabo.</p>
<b>Posizione menu</b>	<p><b>Permette di cambiare la posizione di visualizzazione del menu nella parte superiore dello schermo.</b>  <b>Sinistra in basso:</b> visualizza il menu nella zona inferiore sinistra dello schermo.  <b>Centro:</b> visualizza il menu nella parte centrale dello schermo.</p>
<b>Impostazione ventil.</b>	<p><b>Usare questa voce per usare il proiettore a quote elevate.</b>  <b>Alto:</b> usare questa impostazione per usare il proiettore a una quota di 1.500 m o superiore.  <b>Standard:</b> usare questa impostazione per usare il proiettore a quote normali.</p> <p><b>Nota</b></p> <p>Quando questa voce è impostata su “Alto”, la ventola diventa leggermente più rumorosa perché aumenta il numero di giri.</p>
<b>Modo di attesa</b>	<p><b>Diminuisce la potenza assorbita in attesa.</b>          Quando impostato su “Standard”, la potenza assorbita in attesa diventa normale.          Quando impostato su “Basso”, la potenza assorbita nel modo di attesa diminuisce.</p> <p><b>Nota</b></p> <p>Quando questa voce è impostata su “Basso”, la funzione “Autosp. PJ on” è disabilitata (la funzione è impostata su “Disin.” e non compare nel menu). (☞ pagina 57)</p>

<p><b>Power saving</b></p>	<p><b>Imposta il modo di risparmio energetico.</b>  <b>Speg. lampada:</b> la lampada si spegne automaticamente riducendo il consumo di energia se non viene immesso alcun segnale per 10 minuti. Se il segnale viene ripristinato o si preme un tasto sul pannello di controllo o sul telecomando, la lampada si riaccende. In Speg. lampada, la spia ON/STANDBY si illumina in arancione. (☞ pagina 7)  <b>Attesa:</b> l'unità viene spenta automaticamente e il proiettore entra in modalità Attesa se non viene immesso alcun segnale per 10 minuti.  <b>Disin.:</b> la modalità Power saving viene disattivata.</p>
<p><b>Impostaz. Lampada</b></p>	<p><b>Impostare la scelta desiderata per la lampada in caso di sostituzione.</b> (☞ pagina 74)</p>

# Menu Funzione

Il menu Funzione permette di modificare le impostazioni di varie funzioni del proiettore. È possibile visualizzare il menu Impostazioni 3D premendo il pulsante 3D sul telecomando.

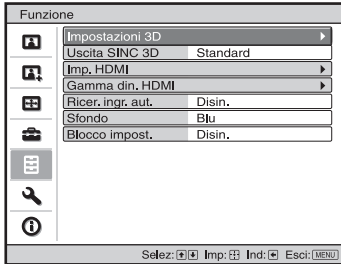

<h2>Impostazioni 3D</h2>	<p>È possibile cambiare le impostazioni della funzione 3D.</p> <p><b>Sel. visualizz. 2D-3D:</b> per commutare le immagini video in “2D” o “3D”.</p> <p><b>Auto:</b> visualizza immagini video 3D quando vengono ricevuti segnali HDMI con informazioni 3D. Visualizza immagini video 2D quando vengono ricevuti altri segnali.</p> <p><b>3D:</b> visualizza immagini video 3D in base al sistema 3D selezionato in “Formato 3D”. Tuttavia, quando il proiettore riceve segnali HDMI con informazioni 3D, vengono visualizzate immagini video 3D in base al sistema 3D dei segnali HDMI con informazioni 3D.</p> <p><b>2D:</b> visualizza immagini video 2D.</p> <p>* Le informazioni 3D sono informazioni addizionali per differenziare 3D. Alcuni segnali HDMI contengono informazioni aggiuntive per discriminare il 3D e alcuni segnali HDMI non ne contengono.</p> <p><b>Formato 3D:</b> è possibile selezionare questa voce premendo ► sul telecomando quando si imposta “Sel. visualizz. 2D-3D” su “3D”. Impostare il sistema 3D quando i segnali HDMI in ingresso non includono informazioni 3D.</p> <p><b>3D simulato:</b> converte le immagini video 2D in immagini video 3D. L'impostazione può essere effettuata solo per i segnali HD in ingresso.</p> <ul style="list-style-type: none"><li>• La funzione 3D simulato può avere un effetto ridotto, a seconda della sorgente video.</li><li>• Fra le singole persone sono presenti differenze nella percezione delle immagini video 3D.</li></ul> <p><b>Fianco a fianco:</b> visualizza le immagini 3D ricevute (prima della conversione in sequenziale) nel formato schermo diviso sinistra-destra.</p> <p><b>Sotto-sopra:</b> visualizza le immagini 3D ricevute (prima della conversione in sequenziale) nel formato schermo diviso sotto-sopra.</p>
--------------------------	--

<p><b>Impostazioni 3D</b></p>	<p><b>Lumin. occhiali 3D:</b> per regolare la luminosità dell'immagine durante la visione di immagini video 3D con gli occhiali 3D. È possibile selezionare la luminosità fra “Min”, “1”, “2”, “3” e “Max”.</p> <p><b>Regol. profondità 3D:</b> per regolare la profondità delle immagini video 3D sullo schermo. È possibile eseguire l'impostazione solo quando è selezionato un Formato 3D diverso da “3D simulato”.</p> <p style="text-align: center;"><b>Profondità    -2    -1    0    +1    +2</b></p> <p style="text-align: center;"><b>Fronte ← Normale → Profondità</b></p> <p>Si consiglia di impostare “Regol. profondità 3D” a “0”. Le immagini video 3D potrebbero essere difficili da distinguere, in base all'impostazione di “Regol. profondità 3D”.</p> <p><b>Effetto 3D simulato:</b> per regolare l'effetto 3D quando il contenuto 2D è convertito in immagini video 3D. È possibile selezionare l'effetto fra “Alto”, “Medio”, e “Basso”.</p> <p><b>Note</b></p> <ul style="list-style-type: none"> <li>• La schermata dei menu è sfalsata durante la visualizzazione di un'immagine video 3D; per visualizzarla in modo ottimale indossare gli occhiali 3D.</li> <li>• Si consiglia di utilizzare un formato di schermo da 100 a 120 pollici. Se si visualizzano immagini 3D su uno schermo superiore ai 100 pollici l'effetto 3D potrebbe essere ridotto.</li> </ul>
<p><b>Uscita SINC 3D</b></p>	<p><b>Commuta l'uscita del connettore 3D SYNC.</b></p> <p><b>Standard:</b> questa uscita è idonea per il Trasmettitore Sincronizzato 3D integrato e per il Trasmettitore Sincronizzato 3D esterno TMR-PJ2 (non in dotazione). Questa modalità è l'impostazione predefinita.</p> <p><b>Opzione:</b> selezionare questa modalità quando si collega un trasmettitore diverso da TMR-PJ2.</p> <p><b>Nota</b></p> <p>Quando si seleziona “Opzione”, utilizzare il cavo di conversione in dotazione. La disponibilità di trasmettitori compatibili varia a seconda della regione/dell'area.</p>

<p><b>Imp. HDMI</b></p>	<p><b>Permette di modificare le impostazioni della funzione Controllo per HDMI.</b></p> <p><b>Controllo per HDMI:</b> seleziona la funzione per attivare il Controllo per HDMI quando i connettori HDMI 1 e HDMI 2 sono collegati a un'apparecchiatura compatibile con il Controllo per HDMI. Quando impostato su "Inser." sono disponibili le funzioni che seguono.</p> <ul style="list-style-type: none"> <li>• Il funzionamento del proiettore e dell'apparecchiatura collegata compatibile con il Controllo per HDMI sarà sincronizzato.</li> <li>• Sarà anche operativa l'impostazione del Controllo per HDMI di apparecchiature Sony (amplificatore AV, video ecc.) compatibili con "Controllo per HDMI - Easy Setting"*.</li> </ul> <p><b>Autospegn. off:</b> permette di impostare anche lo spegnimento di un'apparecchiatura collegata compatibile con il Controllo per HDMI quando si spegne il proiettore. Quando impostato su "Inser.", l'apparecchiatura sarà sincronizzata e si spegnerà quando si spegne il proiettore.</p> <p><b>Autosp. PJ on:</b> selezionare se collegare o meno l'alimentazione del proiettore all'apparecchiatura compatibile con Controllo per HDMI. Quando impostata su "Inser.", l'alimentazione del proiettore si accenderà automaticamente quando si accende l'apparecchiatura collegata o quando si effettuano funzioni come la riproduzione.</p> <p><b>Nota</b></p> <p>Per abilitare questa funzione, impostare "Modo di attesa" (☞ pagina 53) del menu Impostazione  su "Standard", quindi impostare "Autosp. PJ on" su "Inser.". Per ulteriori informazioni, vedere "Informazioni sul Controllo per HDMI" (☞ pagina 64).</p>
-------------------------	---

<b>Imp. HDMI</b>	<p><b>Lista apparec.:</b> elenca tutte le apparecchiature compatibili con il Controllo per HDMI collegate al proiettore. Quando è selezionato “Attiva”, sarà anche attiva l’impostazione del Controllo per HDMI di apparecchiature Sony (amplificatore AV, video, ecc.) compatibili con “Controllo per HDMI - Easy Setting”.</p> <div data-bbox="487 228 901 603" style="border: 1px solid black; padding: 5px;"> <p>Lista apparec.</p> <table border="1" style="width: 100%; border-collapse: collapse;"> <thead> <tr> <th style="text-align: left;">Ingresso</th> <th style="text-align: left;">Dispositivo</th> <th style="text-align: left;">Tipo</th> </tr> </thead> <tbody> <tr> <td>HDMI 1</td> <td>Lettore 1</td> <td>BD</td> </tr> <tr> <td>HDMI 2</td> <td>Lettore 2</td> <td>DVD</td> </tr> </tbody> </table> <p style="font-size: small; margin-top: 10px;">Attivare le impostazioni HDMI per le apparecchiature collegate? Prima di attivare le impostazioni, accendere le apparecchiature. Per apparec. non riconosciute, verificare impostaz. sul lato.</p> <p style="text-align: center; margin-top: 5px;"><input type="button" value="Attiva"/></p> <p style="text-align: right; font-size: x-small; margin-top: 5px;">Imp: [ ] Ind: [MENU]</p> </div> <p>* “Controllo per HDMI - Easy Setting” è una funzione che rende operativa l’impostazione del Controllo per HDMI di apparecchiature collegate all’ingresso HDMI del proiettore quando è operativa anche l’impostazione del Controllo per HDMI del proiettore. Questa funzione è disponibile solo fra apparecchiature Sony compatibili, ma alcune apparecchiature potrebbero non essere compatibili. Anche se è possibile che apparecchiature non di produzione Sony siano compatibili, il loro corretto funzionamento non può essere garantito.</p>	Ingresso	Dispositivo	Tipo	HDMI 1	Lettore 1	BD	HDMI 2	Lettore 2	DVD
Ingresso	Dispositivo	Tipo								
HDMI 1	Lettore 1	BD								
HDMI 2	Lettore 2	DVD								
<b>Gamma din. HDMI</b>	<p><b>Impostare il livello di ingresso video dei connettori HDMI 1 e HDMI 2.</b>  <b>Auto:</b> imposta automaticamente il livello di ingresso video.  <b>Limitata:</b> il livello di ingresso video viene impostato per segnali di 16-235.  <b>Pieno:</b> il livello di ingresso video viene impostato per segnali di 0-255.</p> <p><b>Nota</b>  Se l’impostazione di uscita video del dispositivo HDMI collegato non è corretta, le parti chiare e scure del video possono apparire troppo chiare o scure.</p>									
<b>Ricer. ingr. aut.</b>	<p><b>Nasconde i terminali di ingresso sui quali non è presente un segnale di ingresso.</b>  Quando impostato su “Inser.” i terminali sui quali non è presente un segnale di ingresso non sono visualizzati nella schermata di visualizzazione degli ingressi che compare quando si preme il pulsante INPUT.  Per visualizzare tutti i terminali di ingresso, impostare questa voce su “Disin.”. (☞ pagina 27)</p>									
<b>Sfondo</b>	<p><b>Seleziona il colore di sfondo dello schermo quando non è presente alcun segnale di ingresso.</b>  È possibile selezionare il colore di sfondo come “Nero” o “Blu”.</p>									
<b>Blocco impost.</b>	<p>Blocca le impostazioni delle voci di menu per evitare errori operativi. (☞ pagina 59)  <b>Disin.:</b> annulla Blocco impost.  <b>Livello A:</b> cancella la visualizzazione di 20 voci dal menu.  <b>Livello B:</b> oltre a Livello A, cancella la visualizzazione di altre 15 voci.</p>									



## Voci bloccate da Blocco impost.

### Livello A, B

<b>Menu Immagine</b>	
	<ul style="list-style-type: none"><li>• Reimpostazione</li><li>• Creazione realtà</li><li>• Diafram. avanz.</li><li>• Contr. Spia</li><li>• Proiez. Film</li><li>• Enfasi movim.</li><li>• Contrasto</li><li>• Luminosità</li><li>• Colore</li><li>• Tinta</li><li>• Temp. colore</li><li>• Dettaglio</li><li>• NR</li><li>• MPEG NR</li><li>• Modo Film</li><li>• Enfasi contrasto</li><li>• Correz. Gamma</li><li>• x.v.Color</li><li>• Spazio colore</li></ul>
<b>Menu Immagine avanzata</b>	
	<ul style="list-style-type: none"><li>• RCP</li></ul>





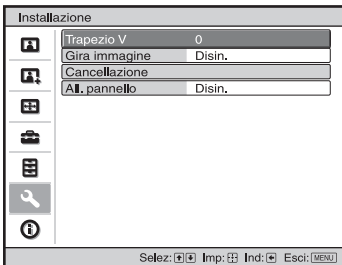

### Livello B

<b>Menu Impostazione</b>	
	<ul style="list-style-type: none"><li>• Stato</li><li>• Linguaggio</li><li>• Posizione menu</li><li>• Impostazione ventil.</li><li>• Modo di attesa</li><li>• Power saving</li><li>• Impostaz. Lampada</li></ul>
<b>Menu Funzione</b>	
	<ul style="list-style-type: none"><li>• Uscita SINC 3D</li><li>• Imp. HDMI</li><li>• Gamma din. HDMI</li><li>• Ricer. ingr. aut.</li><li>• Sfondo</li></ul>
<b>Menu Installazione</b>	
	<ul style="list-style-type: none"><li>• Trapezio V</li><li>• Gira immagine</li><li>• Cancellazione</li><li>• All. pannello</li></ul>

# Menu Installazione

Il menu Installazione permette di cambiare le impostazioni di installazione.



<p><b>Trapezio V</b></p>	<p><b>Corregge la distorsione trapezoidale verticale dell'immagine. Quando la parte inferiore del trapezoido è più lunga della parte superiore (  ): imposta un valore inferiore (direzione -). Quando la parte superiore del trapezoido è più lunga della parte inferiore (  ): imposta un valore superiore (direzione +).</b></p> <p><b>Nota</b></p> <p>Secondo la posizione dell'immagine regolata con la funzione di spostamento dell'obiettivo, il formato dell'immagine potrebbe essere diverso dall'originale, oppure la regolazione Trapezio V potrebbe distorcere l'immagine.</p>
<p><b>Gira immagine</b></p>	<p><b>Inverte l'immagine sullo schermo orizzontalmente e/o verticalmente.</b>  <b>Disin.:</b> l'immagine non viene invertita.  <b>HV:</b> inverte l'immagine orizzontalmente e verticalmente.  <b>H:</b> inverte l'immagine orizzontalmente.  <b>V:</b> inverte l'immagine verticalmente.          Usare questa voce per l'installazione per proiezione posteriore o l'installazione dal soffitto.</p>
<p><b>Cancellazione</b></p>	<p><b>Questa funzione permette di regolare la regione visualizzabile nelle quattro direzioni sullo schermo.</b>          Selezionare il bordo da regolare evidenziando Sinistra, Destra, Alto o Basso con i pulsanti  .</p> <p>Regolare il valore di cancellazione desiderato con i pulsanti  .</p> <div data-bbox="557 1189 829 1345" data-label="Image"> <p>The screenshot shows a sub-menu titled 'Cancellazione'. It has four input fields: 'Sinistra' with the value '2', 'Destra' with '3', 'Alto' with '2', and 'Basso' with '3'. At the bottom, there is a status bar with the text 'Selez: [F1] Regola: [F2] Imp: [F3]'.</p> </div> <p><b>Nota</b></p> <p>Quando sono regolati contemporaneamente "Cancellazione" e "Trapezio V", non è possibile regolare correttamente la "Cancellazione". Quando si usa la "Cancellazione", impostare "Trapezio V" su "0".</p>

**All. pannello**

**Questa funzione permette di regolare la spaziatura dei colori dei caratteri o l'immagine.**

Quando impostato su "Inser.", è possibile impostare e regolare "Regol. colore" e "Colore model."

**Regola voce:** seleziona per effettuare le regolazioni che seguono.

**Spostamento:** sposta tutta l'immagine e regola.

**Zona:** seleziona l'intervallo desiderato e regola.

**Regol. colore:** assegna il colore desiderato per regolare le discontinuità di colore. Selezionare "R" (rosso) o "B" (blu) per effettuare regolazioni basate su "G" (verde).

**Colore model.:** selezionare "R/G" (rosso e verde) o "R/G/B" (bianco, tutti i colori) quando "Regol. colore" è "R" (rosso). Selezionare "B/G" (blu e verde) o "R/G/B" (bianco, tutti i colori) quando "Regol. colore" è "B" (blu).

**Regolazione:** la regolazione dello spostamento e della zona del colore selezionato in "Regol. colore" può essere effettuata con i pulsanti ← / →, ↑ / ↓.

**Quando è selezionato "Spostamento":** impostare nella direzione orizzontale (H) con i pulsanti ← / → e nella direzione verticale (V) con i pulsanti ↑ / ↓ nella schermata di regolazione dello spostamento.

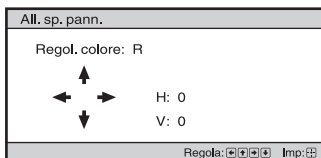

**Quando è selezionata "Zona":** selezionare la posizione da regolare con i pulsanti

← / → per la posizione orizzontale (posizione H) e con i pulsanti ↑ / ↓ per la posizione verticale (posizione V), quindi premere (↕).

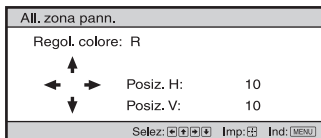

Impostare la regolazione da effettuare con i pulsanti ← / → per la direzione orizzontale (direzione H) e con i pulsanti ↑ / ↓ per la direzione verticale (direzione V). È possibile risSelectedionare la posizione da regolare premendo (↕).

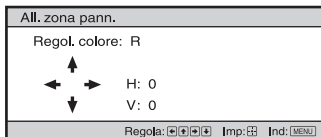

**Reimpostazione:** ripristina le impostazioni di fabbrica.

**Nota**

In funzione delle regolazioni di cui sopra, i colori potrebbero diventare irregolari o la risoluzione potrebbe cambiare.

# Menu Informazioni

Il menu Informazioni visualizza nome del modello, numero di serie, frequenza verticale e orizzontale del segnale di ingresso e il numero totale di ore di uso della lampada.

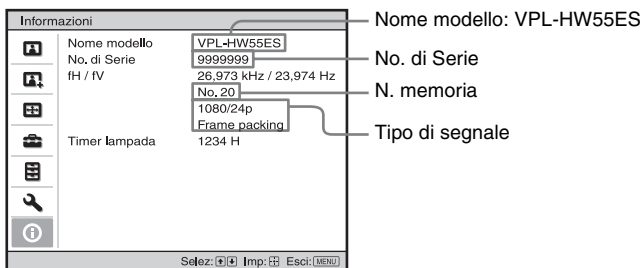



<b>Nome modello</b>	Visualizza il nome del modello (VPL-HW55ES).
<b>No. di Serie</b>	Visualizza il numero di serie.
<b>fH (frequenza orizzontale)</b>	Visualizza la frequenza orizzontale del segnale di ingresso.
<b>fV (frequenza verticale)</b>	Visualizza la frequenza verticale del segnale di ingresso.
<b>N. memoria</b>	Visualizza il numero della memoria preimpostata del segnale d'ingresso.
<b>Tipo di segnale</b>	Visualizza il tipo del segnale d'ingresso. Quando vengono inviati segnali d'ingresso con informazioni 3D, vengono visualizzati il tipo di segnali d'ingresso e il formato 3D.
<b>Timer lampada</b>	Indica per quanto tempo è stata accesa la lampada (tempo di funzionamento totale).

## Note

- fH (frequenza orizzontale) e fV (frequenza verticale) potrebbero non essere visualizzate in funzione del segnale di ingresso del proiettore.
- Non è possibile modificare le voci visualizzate dell'elenco di cui sopra.

## Informazioni sulle memorie preimpostate numerate

Questo proiettore ha 31 tipi di dati preimpostati relativi ai segnali di ingresso (memorie preimpostate). Quando è presente in ingresso un segnale preimpostato, il proiettore rivela automaticamente il tipo di segnale e richiama i dati corrispondenti dalla memoria preimpostata per regolarlo al fine di ottenere l'immagine migliore. Il numero della memoria e il tipo del segnale sono visualizzati nel menu Informazioni .

È anche possibile regolare i dati preimpostati con il menu Schermo .

Questo proiettore ha anche 20 diverse memorie utente oltre alle memorie preimpostate usate per i segnali in ingresso analogici da computer. È possibile salvare in queste memorie dei segnali di ingresso che non sono stati preimpostati.

Quando è rilevato in ingresso per la prima volta un segnale non preimpostato, appare un numero di memoria, quale 0. Regolando i dati del segnale usando il menu Schermo , saranno salvati nel proiettore. Se vengono registrate più di 20 memorie utente, la memoria più recente sovrascrive sempre quella più vecchia.

Per controllare se un segnale è registrato in una memoria preimpostata, consultare la tabella a pagina 78.

### Nota

Se il formato del segnale di ingresso non corrisponde al formato dello schermo, una parte dello schermo appare nera.

Questa sezione descrive altre funzioni, come risolvere i problemi, come sostituire la lampada e il filtro dell'aria, ecc.

## Informazioni sul Controllo per HDMI

### Cos'è il Controllo per HDMI?

Controllo per HDMI è una funzione di controllo reciproco dello standard HDMI conforme a una specifica HDMI CEC (Consumer Electronics Control).

Collegando varie apparecchiature compatibili con il Controllo per HDMI come un lettore per dischi Blu-ray a disco rigido, lettore/registratori DVD, amplificatore AV ecc. a un televisore compatibile con il Controllo per HDMI o a un proiettore con un cavo HDMI, l'apparecchiatura collegata si sincronizzerà con il televisore o con il proiettore quando vengono utilizzati.

### Uso della funzione Controllo per HDMI

- Collegare e assegnare correttamente le impostazioni di ciascuna apparecchiatura.
- Non spegnere l'alimentazione principale dell'apparecchiatura.
- Impostare l'ingresso del proiettore sull'ingresso HDMI al quale è collegata l'apparecchiatura.
- Controllare se l'immagine dall'apparecchiatura appare correttamente sul proiettore.

### Collegamento di un'apparecchiatura compatibile con il controllo HDMI

Usare un cavo HDMI per collegare il proiettore e l'apparecchiatura compatibile con il Controllo per HDMI. Usare un cavo contrassegnato dal logo HDMI.

### Impostazione del Controllo per HDMI

Prestare attenzione ad effettuare i collegamenti corretti sia per il proiettore, sia per l'apparecchiatura compatibile con il controllo HDMI collegata al proiettore. Per le impostazioni del proiettore, vedere pagina 57. Per le impostazioni dell'apparecchiatura compatibile con il controllo HDMI collegata al proiettore, fare riferimento alle relative istruzioni d'uso. Quando un'apparecchiatura compatibile con "Controllo per HDMI - Easy Setting" è collegata all'ingresso HDMI del proiettore, se si attiva la funzione Controllo per HDMI del proiettore, si attiverà anche la funzione Controllo per HDMI dell'apparecchiatura collegata.

### Funzioni del Controllo per HDMI

- Accendendo o avviando la riproduzione sull'apparecchiatura collegata, il proiettore si accenderà e l'ingresso commuterà automaticamente sul connettore dell'apparecchiatura collegata.
- Spegnendo il proiettore, si spegnerà automaticamente anche l'apparecchiatura collegata.
- Cambiando l'impostazione della lingua del proiettore, cambierà automaticamente alla stessa lingua anche la corrispondente impostazione dell'apparecchiatura collegata.

#### Note

- Le funzioni disponibili del Controllo per HDMI variano in funzione dell'apparecchiatura. Fare riferimento alle istruzioni d'uso di ciascuna apparecchiatura.
- Potrebbe essere possibile sincronizzare anche apparecchiature di altre marche con funzioni simili, ma non è garantito.

---

## Informazioni su x.v.Color

- “x.v.Color” è un nome commerciale attribuito ai modelli che possono realizzare un ampio spazio dei colori basato sulle specifiche xvYCC ed è un marchio commerciale di Sony Corporation.
- xvYCC è una norma internazionale che comprende le specifiche tecniche di uno spazio dei colori di gamma estesa per segnali video. La gamma del colore di xvYCC è maggiore di quella di sRGB usata con il sistema televisivo attuale.

---

## Informazioni sulla funzione 3D simulato

- Quando si utilizza la funzione 3D simulato, tenere conto che l'immagine apparirà diversa dalla visualizzazione originale poiché questa funzione converte le immagini video.
- Tenere presente che, se il proiettore è utilizzato per attività a scopo di lucro o per la trasmissione pubblica, la visualizzazione di immagini video in 2D come immagini in 3D tramite la conversione in 3D simulato costituisce una violazione dei diritti degli autori e dei produttori, che sono tutelati dalla legge.



# Risoluzione dei problemi

Se il proiettore funziona in modo irregolare, provare a diagnosticare e correggere il problema con le seguenti istruzioni. Se il problema permane, rivolgersi a personale Sony qualificato.



## Alimentazione

Sintomo	Causa e rimedio
L'alimentazione non si accende.	<ul style="list-style-type: none"><li>→ L'alimentazione potrebbe non attivarsi se si spegne con l'interruttore I/⏻ (accensione/attesa) e si riaccende poco dopo. Accendere l'alimentazione dopo circa 1 minuto.</li><li>→ Chiudere saldamente il coperchio della lampada, quindi serrare saldamente le viti. (☞ pagina 73)</li><li>→ Chiudere saldamente la sede del filtro. (☞ pagina 74)</li><li>→ Controllare le spie di avvertenza. (☞ pagina 69)</li></ul>
L'alimentazione viene subito interrotta.	<ul style="list-style-type: none"><li>→ Verificare che "Power saving" nel menu Impostazione  sia impostato su "Attesa". (☞ pagina 54)</li><li>→ Impostare "Power saving" su "Disin."</li></ul>



## Immagine

Sintomo	Causa e rimedio
Nessuna immagine.	<ul style="list-style-type: none"><li>→ Verificare che siano stati effettuati i collegamenti corretti. (☞ pagina 21)</li><li>→ Selezionare correttamente la sorgente di ingresso con il pulsante INPUT. (☞ pagina 27)</li><li>→ Impostare il segnale del computer in modo che il segnale video sia trasmesso dal monitor esterno.</li><li>→ Impostare il segnale del computer per la visualizzazione solo su un monitor esterno.</li></ul>
L'immagine è sfalsata.	<ul style="list-style-type: none"><li>→ Le immagini video sono visualizzate in 3D. Visionare le immagini video 3D con gli occhiali 3D o impostare "Sel. visualizz. 2D-3D" su "2D" (☞ pagina 55).</li></ul>
Le zone chiare dell'immagine potrebbero diventare indistinte o i testi potrebbero apparire sfocati (quando è presente in ingresso un segnale video HDMI).	<ul style="list-style-type: none"><li>→ Commutare il livello di uscita RGB dell'apparecchiatura collegata, oppure commutare la Gamma din. HDMI dell'unità (☞ pagina 58).</li></ul>
I testi potrebbero apparire sfocati quando collegato a un computer (quando è presente in ingresso un segnale da computer).	<ul style="list-style-type: none"><li>→ Questo sintomo potrebbe presentarsi quando è presente in ingresso un segnale diverso da quelli dello standard HDMI. Regolare "Dettaglio" nel menu Immagine , oppure impostare "Gamma din. HDMI" su "Limitata" nel menu Funzione . (☞ pagine 47, 58)</li></ul>
L'immagine è troppo scura.	<ul style="list-style-type: none"><li>→ Regolare correttamente il "Contrasto" o la "Luminosità" del menu Immagine . (☞ pagina 47)</li></ul>
L'immagine non è nitida.	<ul style="list-style-type: none"><li>→ Regolare la messa a fuoco. (☞ pagina 19)</li><li>→ Si è depositata della condensa sull'obiettivo. Lasciare il proiettore acceso per circa 2 ore.</li></ul>



Sintomo	Causa e rimedio
L'immagine sfarfalla.	<ul style="list-style-type: none"> <li>→ Per immagini provenienti da un computer, attivare “APA” e regolare il segnale di ingresso attuale.</li> <li>→ Regolare correttamente “Fase” di “Regola segnale” nel menu Schermo . (☞ pagina 52)</li> </ul>
Il colore dei caratteri o dell'immagine non è corretto.	→ Selezionare la registrazione colore desiderata in “All. pannello” del menu Installazione  (☞ pagina 61).
Sullo schermo permane un'immagine. (memoria immagine)	→ Se vengono visualizzate a lungo immagini di elevato contrasto non in movimento, può presentarsi un effetto di memoria di immagine sullo schermo. Si tratta di un effetto temporaneo. La memoria d'immagine può essere eliminata spegnendo l'alimentazione per un momento.

## Visualizzazione su schermo

Sintomo	Causa e rimedio
La visualizzazione su schermo non appare.	<ul style="list-style-type: none"> <li>→ Impostare “Stato” nel menu Impostazione  su “Inser.”. (☞ pagina 53)</li> <li>→ Verificare che la spia ON/STANDBY si illumini in verde. L'indicatore ON/STANDBY lampeggia durante l'avvio del proiettore. Non utilizzare il proiettore prima che l'indicatore non sia illuminato in verde.</li> </ul>
Il nome del modello non scompare dallo schermo. Oppure viene visualizzata continuamente la modalità demo.	→ Il modo di visualizzazione del proiettore può essere già stato impostato all'acquisto. Rivolgersi al rivenditore di zona o a personale Sony qualificato.
I terminali di ingresso non compaiono.	→ Impostare “Ricer. ingr. aut.” nel menu Funzione  su “Disin.”. (☞ pagina 58)

## Telecomando

Sintomo	Causa e rimedio
Il telecomando non funziona.	<ul style="list-style-type: none"> <li>→ Le batterie potrebbero essere scariche. Sostituirle con batterie nuove. (☞ pagina 10)</li> <li>→ Inserire le batterie con la polarità corretta. (☞ pagina 10)</li> <li>→ Se vicino al rivelatore del telecomando è presente una lampada fluorescente, il proiettore potrebbe non funzionare correttamente o funzionare in modo inaspettato.</li> <li>→ Verificare la posizione del sensore del telecomando sul proiettore. (☞ pagina 7)</li> <li>→ Se si utilizza il trasmettitore Sincronizzato 3D e lo si punta al sensore del telecomando dell'unità, il telecomando potrebbe non funzionare correttamente.</li> </ul>

## Immagini video 3D

Sintomo	Causa e rimedio
L'immagine video non sembra un'immagine video 3D.	<ul style="list-style-type: none"> <li>→ Verificare se gli occhiali 3D sono accesi. (☞ pagina 33)</li> <li>→ Accertarsi che la batteria negli occhiali 3D sia carica.</li> <li>→ Verificare che il segnale di ingresso sia HDMI.</li> <li>→ Impostare "Sel. visualizz. 2D-3D" su "Auto" o "3D". (☞ pagina 55)</li> <li>→ Verificare che i segnali di ingresso siano segnali 3D compatibili. (☞ pagina 82)</li> <li>→ Se dall'apparecchiatura 3D collegata al proiettore non viene trasmesso alcun segnale 3D, provare a riavviare l'apparecchiatura 3D collegata.</li> <li>→ Quando la posizione di visione o del proiettore è troppo lontane dallo schermo, gli occhiali 3D potrebbero non essere in grado di visualizzare correttamente le immagini. (☞ pagina 34)</li> <li>→ Se si utilizza il Trasmettitore Sincronizzato 3D opzionale, verificare che sia posizionato entro la portata specificata. (☞ pagina 24)</li> <li>→ Il formato dello schermo non è adeguato. Impostare l'ingrandimento con zoom su basso o guardare lo schermo da una distanza maggiore. (☞ pagina 88)</li> </ul>

## Altro

Sintomo	Causa e rimedio
La ventola è rumorosa.	<ul style="list-style-type: none"> <li>→ Verificare l'impostazione di "Impostazione ventil." nel menu Impostazione . (☞ pagina 53)</li> <li>→ Verificare che la temperatura ambiente non sia troppo elevata.</li> <li>→ Verificare le condizioni di installazione. (☞ pagina 12) Il numero di giri della ventola aumenta per mantenere l'affidabilità dei componenti del proiettore quando la temperatura del locale è superiore al normale. La ventola diventa leggermente più rumorosa. Il valore approssimativo della temperatura normale è 25°C.</li> </ul>
Non è possibile effettuare la regolazione dello spostamento dell'obiettivo.	<ul style="list-style-type: none"> <li>→ Non è possibile effettuare la regolazione dello spostamento dell'obiettivo all'esterno dell'intervallo di movimento. Regolare lo spostamento dell'obiettivo all'interno dell'intervallo di movimento. (☞ pagina 19)</li> </ul>
Il proiettore e l'apparecchiatura collegata si accendono e spengono, visualizzano le immagini ed agiscono contemporaneamente.	<ul style="list-style-type: none"> <li>→ "Controllo per HDMI", "Autospegn. off" e "Autosp. PJ on" siano impostati su "Inser.". Impostarli su "Disin.". Per ulteriori informazioni, vedere "Imp. HDMI" (☞ pagina 57).</li> </ul>

## Spie di avvertenza

La spia ON/STANDBY o LAMP/COVER si illumina o lampeggia in caso di problemi del proiettore.

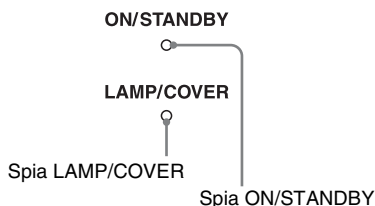

Altro

Sintomo	Causa e rimedio
LAMP/COVER lampeggia in rosso. (frequenza di ripetizione di 2 lampeggi)	<ul style="list-style-type: none"> <li>→ Chiudere saldamente il coperchio della lampada, quindi serrare saldamente le viti. (☞ pagina 73)</li> <li>→ Chiudere saldamente la sede del filtro. (☞ pagina 74)</li> </ul>
LAMP/COVER lampeggia in rosso. (frequenza di ripetizione di 3 lampeggi)	<ul style="list-style-type: none"> <li>→ La lampada ha raggiunto il limite della sua vita utile. Sostituire la lampada. (☞ pagina 72)</li> <li>→ La lampada ha raggiunto una temperatura elevata. Attendere che la lampada si raffreddi, quindi riaccendere l'alimentazione.</li> </ul>
ON/STANDBY lampeggia in rosso. (frequenza di ripetizione di 4 lampeggi)	<ul style="list-style-type: none"> <li>→ La ventola è guasta. Rivolgersi a personale Sony qualificato.</li> </ul>
ON/STANDBY lampeggia in rosso. (frequenza di ripetizione di 2 lampeggi)	<ul style="list-style-type: none"> <li>→ La temperatura interna è insolitamente elevata. Verificare che le prese di ventilazione non siano ostruite oppure se il proiettore viene usato a quota elevata.</li> </ul>
ON/STANDBY lampeggia in rosso. (frequenza di ripetizione di 6 lampeggi)	<ul style="list-style-type: none"> <li>→ Premere l'interruttore I/⏻ (accensione/attesa) per accendere il proiettore. Se l'alimentazione non si accende, scollegare il cavo di alimentazione c.a. e verificare che la spia ON/STANDBY sia spenta. Dopo circa 10 secondi, ricollegare il cavo di alimentazione c.a. e riaccendere l'alimentazione. Se le spie si illuminano ancora, c'è un guasto dell'impianto elettrico. Rivolgersi a personale Sony qualificato.</li> </ul>

### Nota

Se dovesse lampeggiare una spia di avvertenza diversa da quelle citate e il problema persiste anche dopo aver effettuato le precedenti operazioni, rivolgersi a personale Sony qualificato.

## Elenchi dei messaggi

### Messaggi di avvertenza

Messaggio	Causa e rimedio
Temp. alta! Lamp. off 1 min.	<ul style="list-style-type: none"> <li>→ Spegnere l'alimentazione.</li> <li>→ Verificare che le prese di ventilazione non siano ostruite. (☞ pagina 13)</li> </ul>
Frequenza fuori limite!	<ul style="list-style-type: none"> <li>→ La frequenza è fuori gamma. Trasmettere in ingresso un segnale la cui frequenza rientri nella gamma accettabile del proiettore. (☞ pagina 78)</li> </ul>
Sostituire la lampada/filtro.	<ul style="list-style-type: none"> <li>→ La lampada deve essere sostituita. Sostituire la lampada. (☞ pagina 72)</li> <li>→ Sostituire anche il filtro dell'aria. Pulire le prese di ventilazione (aspirazione). (☞ pagina 72)</li> </ul> <p>Se questo messaggio appare di nuovo dopo aver sostituito la lampada e il filtro, la procedura di sostituzione della lampada non è stata completata. Verificare la procedura di sostituzione della lampada. (☞ pagina 72)</p> <p><b>Nota</b></p> <p>Per cancellare questo messaggio, premere una volta un tasto qualsiasi sul telecomando o sul pannello di controllo del proiettore.</p>
Pulire il filtro.	<ul style="list-style-type: none"> <li>→ È il momento di pulire il filtro dell'aria. Pulire il filtro dell'aria. (☞ pagina 75)</li> </ul> <p><b>Nota</b></p> <p>Per cancellare questo messaggio, premere una volta un tasto qualsiasi sul telecomando o sul pannello di controllo del proiettore.</p>
Pulire il filtro. Fatto? Sì No	<ul style="list-style-type: none"> <li>→ È il momento di pulire il filtro dell'aria. Pulire il filtro dell'aria. (☞ pagina 75)</li> <li>→ Se il filtro dell'aria è stato pulito, selezionare "Sì". Se non è stato pulito il filtro dell'aria, selezionare "No".</li> </ul>
Temperatura proiettore alta. Impostazione ventilazione "Alta" per uso proiettore a quote elevate.	<ul style="list-style-type: none"> <li>→ Verificare che le prese di ventilazione non siano ostruite. (☞ pagina 7)</li> <li>→ Quando il proiettore viene usato a quote elevate, configurare Impostazione ventil. su "Alto". (☞ pagina 53)</li> </ul> <p><b>Nota</b></p> <p>Se la temperatura all'interno del proiettore rimane elevata, Impostazione ventil. commuta su "Alto" dopo 1 minuto e la velocità della ventola aumenta.</p>
Modo risparmio energ. Lampada si spegne autom. tra 1 min.	<ul style="list-style-type: none"> <li>→ "Power saving" è impostato su "Speg. lampada". (☞ pagina 54)</li> </ul> <p><b>Nota</b></p> <p>Se non viene immesso alcun segnale, la lampada si spegne dopo 1 minuto.</p>
Modo risparmio energ. Proiettore commuta in attesa tra 1 min.	<ul style="list-style-type: none"> <li>→ "Power saving" è impostato su "Attesa". (☞ pagina 54)</li> </ul> <p><b>Nota</b></p> <p>Se non viene immesso alcun segnale, l'alimentazione viene spenta dopo 1 minuto e il proiettore entra in modalità attesa.</p>

## Messaggi di attenzione

Messaggio	Causa e rimedio
x↔	→ Nessun segnale sull'ingresso selezionato. Verificare i collegamenti. (☞ pagina 21)
Non applicabile!	→ Premere il pulsante corretto. → In queste condizioni non è possibile eseguire la funzione corrispondente al pulsante.
Blocco impostazioni abilitato.	→ “Blocco impost.” è impostato su “Livello A” o “Livello B”. (☞ pagina 58)

# Sostituzione della lampada e del filtro dell'aria e pulizia delle prese di ventilazione (aspirazione)

Attrezzatura necessaria:

- Lampada per proiettore LMP-H202 (opzionale)
- Normale cacciavite con punta a croce
- Panno (per evitare i graffi)

La lampada che costituisce la sorgente luminosa ha una determinata vita utile. Se la luminosità della lampada diminuisce, il bilanciamento del colore dell'immagine è anormale, oppure appare sullo schermo "Sostituire la lampada/filtro.", la lampada potrebbe essere esaurita. Sostituire subito la lampada con una nuova.

Come lampada di ricambio per proiettore usare la LMP-H202.

Insieme alla lampada per proiettore LMP-H202 viene fornito il filtro dell'aria. Quando si sostituisce la lampada, è necessario sostituire anche il filtro dell'aria.

Quando si sostituisce la lampada, non dimenticare di sostituire il filtro dell'aria con uno nuovo. Pulire anche le prese di ventilazione (aspirazione).

## Attenzione

- La lampada è ancora calda dopo aver spento il proiettore con l'interruttore I/O (accensione/attesa). Toccando la lampada, ci si potrebbe ustionare le dita. Quando si sostituisce la lampada, aspettare almeno 1 ora che si raffreddi.
- Non toccare la superficie dell'obiettivo. Se venisse toccata, pulire le ditate con un panno morbido.
- Prestare particolare attenzione alla sostituzione della lampada di un proiettore installato sul soffitto.
- Per rimuovere l'unità della lampada, mantenerla orizzontale e tirare direttamente verso l'alto. Non inclinare l'unità della lampada. Se tirando fuori l'unità della lampada in posizione inclinata la lampada si

rompe, i frammenti potrebbero disperdersi e provocare lesioni.

- Nel smontare il filtro dell'aria, prestare attenzione a non far cadere della polvere nel proiettore.
- Per mantenere delle buone prestazioni del proiettore e per evitare guasti, è fondamentale la sostituzione del filtro dell'aria. Quando appare un messaggio di avvertenza di sostituzione del filtro dell'aria, sostituirlo immediatamente.

**1 Spegnere il proiettore e scollegare il cavo di alimentazione c.a.**

**2 Quando si posa il proiettore su un piano quale una scrivania ecc., usare un panno per evitare di graffiarne la superficie. Ribaltare il proiettore come indicato, quindi posarlo sul panno.**

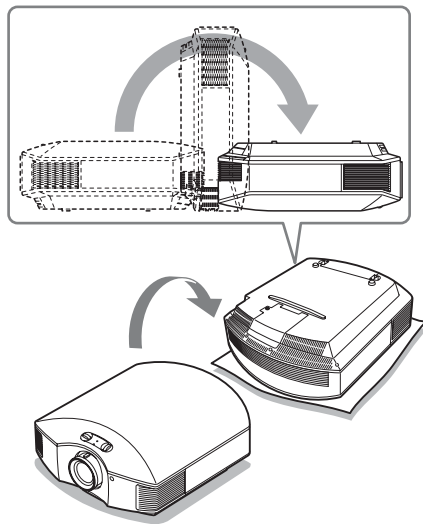

## Note

- Se la lampada viene danneggiata i pezzi possono spargersi, se non si capovolge il proiettore. Pericolo di lesioni.
- Controllare che il proiettore sia posato su un piano stabile.

- 3** Svitare con un cacciavite con punta a croce la vite del coperchio della lampada, quindi aprirlo.

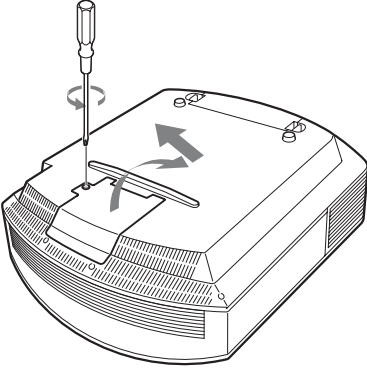

- 4** Allentare le 3 viti sulla lampada con il cacciavite con punta a croce. Sollevare la maniglia, quindi tirare fuori la lampada direttamente verso l'alto.

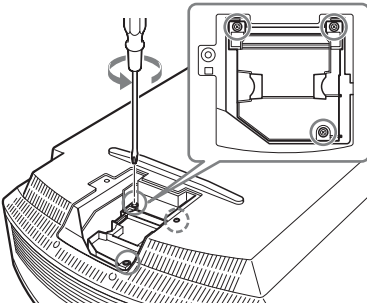

- 5** Afferrare la maniglia della lampada nuova e spingerla decisamente verso l'interno finché arriva in fondo, quindi serrare le 3 viti.

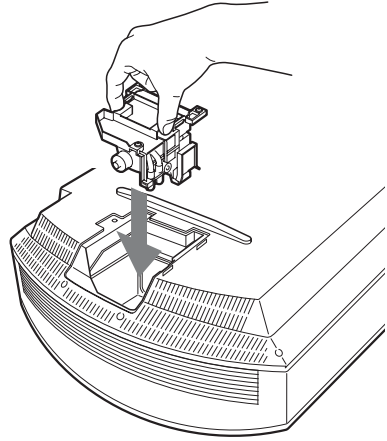

**Nota**

Prestare attenzione a non toccare il blocco ottico all'interno dell'unità.

- 6** Chiudere il coperchio della lampada, quindi serrare le viti.

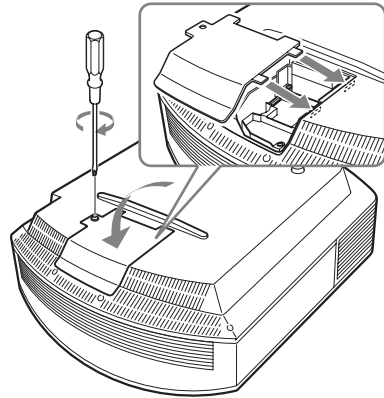

## 7 Smontare la sede del filtro.

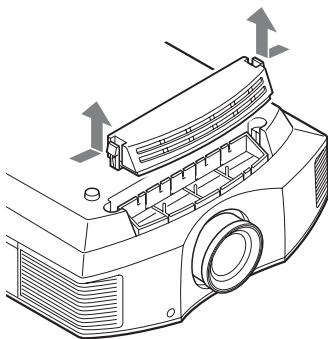

## 8 Smontare il filtro dell'aria.

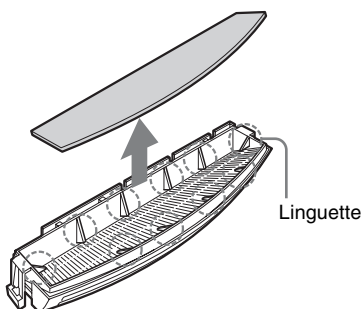

## 9 Montare il nuovo filtro dell'aria in modo che si inserisca in ciascuna delle linguette (10 posizioni) nella sede del filtro.

### Nota

Montare il filtro dell'aria sistemandolo nella apposita sede.  
Inoltre, non toccare la ventola dopo aver smontato il filtro dell'aria che si trova molto all'interno del proiettore.

## 10 Montare la sede del filtro.

### Nota

Il proiettore non si accenderà se la sede del filtro non fosse chiusa saldamente.

## 11 Togliere la polvere dalle prese di ventilazione (aspirazione) usando un panno morbido.

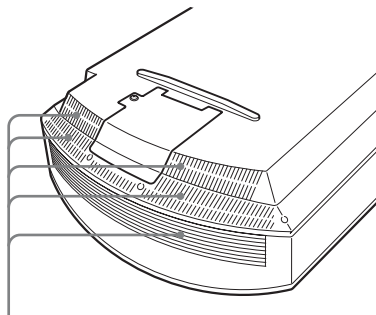

Prese di ventilazione (aspirazione)

## 12 Rimettere il proiettore nella posizione originale.

## 13 Accendere il proiettore, quindi selezionare la voce di impostazione desiderata nel menu Impostazione . Verrà visualizzata la schermata di menu che segue.

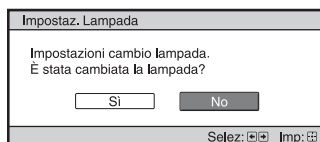

### Suggerimento

Se "Blocco impost." è impostato su "Livello B", impostarlo una volta su "Disin."

## 14 Selezionare "Sì".

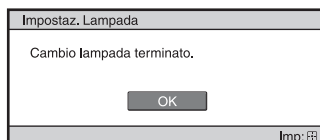



**Attenzione**

Non infilare le mani nella sede di sostituzione della lampada e fare in modo che non ci cadano dei liquidi o degli oggetti per evitare scossa elettrica o incendio.

**Note**

- Per la sostituzione, usare unicamente una lampada per proiettore LMP-H202. Usando lampade diverse dalla LMP-H202, il proiettore potrebbe guastarsi.
- Prima di sostituire la lampada, spegnere il proiettore e scollegare il cavo di alimentazione, quindi verificare che la spia ON/STANDBY si sia già spenta.
- Il proiettore non si accenderà se la lampada non è montata saldamente in posizione.
- Il proiettore non si accenderà se il coperchio della lampada non è chiuso saldamente.
- Per cancellare un messaggio visualizzato sullo schermo, premere il pulsante sul telecomando o sul pannello di controllo del proiettore.

**Nota**

La lampada contiene del mercurio. Le norme per lo smaltimento dei tubi fluorescenti esauriti dipendono dal paese di residenza. Seguire le regolamentazioni di smaltimento dei rifiuti applicabili nel proprio paese.

## Pulizia del filtro dell'aria

Quando appare sullo schermo “Pulire il filtro.”, è necessario pulire il filtro dell'aria. Il filtro dell'aria dovrebbe essere pulito ogni 1.500 ore. Questo valore varia in funzione dell'ambiente o di come è usato il proiettore. 1.500 ore è un valore approssimato. Dopo aver lavato il filtro dell'aria con una soluzione di detersivo delicato, farlo asciugare all'ombra.

**Note**

- Quando si pulisce il filtro dell'aria, verificare di non danneggiarlo.  
Per informazioni su come fissare e rimuovere il filtro dell'aria, vedere “Sostituzione della lampada e del filtro dell'aria e pulizia delle prese di ventilazione (aspirazione)” Punti da 7 a 10. (☞ pagina 74)
- Nel smontare il filtro dell'aria, prestare attenzione a non far cadere della polvere nel proiettore.
- Per mantenere delle buone prestazioni del proiettore e per evitare guasti, è fondamentale la pulizia del filtro dell'aria. Quando appare un messaggio di avvertenza di pulizia del filtro dell'aria, pulirlo immediatamente.

## Inserimento del coperchio dell'obiettivo

Quando si inserisce il coperchio sull'obiettivo, posizionare il coperchio in modo che la parte concava combaci con il comando dello zoom, come illustrato.

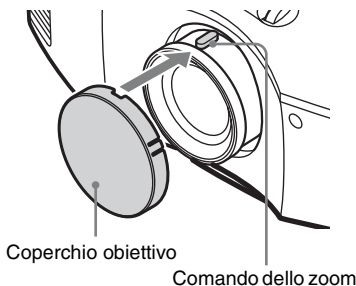

---

# Pulizia

## Pulizia dell'obiettivo

La superficie dell'obiettivo è trattata in modo speciale per ridurre il riflesso della luce.

Poiché una manutenzione errata può ridurre le prestazioni del proiettore, rispettare le indicazioni seguenti:

- Pulire l'obiettivo delicatamente con un panno morbido, ad esempio un panno o un panno per vetri.
- È possibile rimuovere macchie ostinate con un panno morbido o un panno per vetri leggermente inumidito con acqua.
- Non utilizzare solventi come alcool, benzene o solventi, acidi, detergenti alcalini o abrasivi, o panni impregnati con prodotti detergenti chimici che potrebbero danneggiare la superficie dell'obiettivo.

## Pulizia del mobile

- Per togliere la polvere dal mobile, strofinarlo leggermente con un panno morbido. Se la polvere permane, strofinare con un panno morbido appena inumidito con una soluzione di detergente leggero diluito.
- Non usare mai alcun tipo di strofinaccio abrasivo, agenti di pulizia alcalini/acidi, polvere abrasiva o solventi volatili come alcol, benzene, diluente o insetticida.
- L'uso di tali sostanze o il contatto prolungato con materiali in gomma o vinile potrebbe danneggiare la superficie dello schermo e la finitura del mobile.

---

# Caratteristiche tecniche

---

## Sistema

Sistema di proiezione

sistema di proiezione a pannello  
SXRD, 1 obiettivo

Pannello LCD

0,61 pollici (15,4 mm)  
Pannello SXRD 6.220.800 pixel  
(2.073.600 pixel × 3)

Obiettivo obiettivo zoom a 1,6 ingrandimenti  
(manuale)  
f=18,7 mm - 29,7 mm  
F2,52 - F3,02

Lampada

Lampada Ultra High Pressure da 200 W

Dimensione dell'immagine proiettata  
da 40 pollici a 300 pollici (da 1.016 mm  
a 7.620 mm) (misurata  
diagonalmente)

Segnali video compatibili

480/60i, 576/50i, 480/60p, 576/50p,  
720/60p, 720/50p, 1080/60i, 1080/50i  
Le voci seguenti sono disponibili solo  
per segnale digitale (ingresso HDMI):  
1080/60p, 1080/50p, 1080/24p

Segnali da computer compatibili

fH: da 19 kHz a 72 kHz  
fV: da 48 Hz a 92 Hz  
Risoluzione massima 1.920 × 1.080  
(solo ingresso HDMI)  
Per ulteriori informazioni, vedere  
"Segnali preimpostati".  
(☞ pagina 78)

---

## Ingresso

Y Pb/Cb Pr/Cr

Componenti: tipo fono

Y con sincronismo: 1 V<sub>p-p</sub> ±2 dB  
sincronismo negativo  
(terminazione a 75 ohm)  
P<sub>B</sub>/C<sub>B</sub>: 0,7 V<sub>p-p</sub> ±2 dB  
(terminazione a 75 ohm)  
P<sub>R</sub>/C<sub>R</sub>: 0,7 V<sub>p-p</sub> ±2 dB  
(terminazione a 75 ohm)

HDMI

RGB digitale/Y C<sub>B</sub> (P<sub>B</sub>) C<sub>R</sub> (P<sub>R</sub>)

INPUT A

HD D-sub a 15 pin  
RGB analogico:  
R: 0,7 V<sub>p-p</sub> ±2 dB  
(terminazione a 75 ohm)  
G: 0,7 V<sub>p-p</sub> ±2 dB

(terminazione a 75 ohm)  
G con sincronismo/Y: 1 V<sub>p-p</sub> ±2  
dB sincronismo negativo  
(terminazione a 75 ohm)  
B: 0,7 V<sub>p-p</sub> ±2 dB  
(terminazione a 75 ohm)  
SYNC/HD: Ingresso sincronismo  
composito: Livello TTL,  
positivo/negativo  
Ingresso sincronismo orizzontale:  
Livello TTL, positivo/negativo  
VD: Ingresso sincronismo  
verticale: Livello TTL, positivo/  
negativo

3D SYNC

Connettore RJ45

IR IN

Presa per spinotto miniatura

REMOTE

RS-232C: D-sub a 9 pin (femmina)

---

## Generale

Dimensioni

407,4 mm × 179,2 mm ×  
463,9 mm (l/a/p)

Massa circa 10 kg

Requisiti di alimentazione

da 100 VCA a 240 VCA, da 3,0 A a  
1,3 A, 50/60 Hz

Potenza assorbita

Max. 300 W  
Modo di attesa: 8 W  
Modo di attesa (basso): 0,5 W

Temperatura di funzionamento

da 5 °C a 35 °C

Umidità di funzionamento

da 35% a 85% (senza condensazione)

Temperatura di immagazzinamento

da -20 °C a +60 °C

Umidità di immagazzinamento

da 10% a 90%

---

## Accessori forniti

Telecomando RM-PJ23 (1)  
Pile formato AA (R6) al  
manganese (2)  
Cavo di alimentazione c.a. (1)  
Copriobiettivo (1)  
Occhiali 3D  
TDG-PJ1 (2)  
Astuccio per occhiali 3D (2)  
Cavo USB per ricarica (1,2 m) (2)  
Cavo di conversione (18 cm) (1)  
Istruzioni per l'uso (1)  
Istruzioni per l'uso degli occhiali  
3D (1)

Realizzazione e caratteristiche tecniche soggette a  
modifica senza preavviso.

---

## Accessori opzionali

Lampada per proiettore  
LMP-H202 (per sostituzione)  
Supporto per appendere il proiettore  
PSS-H10  
Occhiali 3D  
TDG-PJ1  
Trasmettitore Sincronizzato 3D  
TMR-PJ2

## Segnali preimpostati

La seguente tabella presenta i segnali e i formati video che è possibile proiettare con questo apparecchio.

Se è presente in ingresso un segnale diverso dal segnale preimpostato mostrato in seguito, l'immagine potrebbe non essere visualizzata correttamente.

Memoria preimpostata n.	Segnale preimpostato (Risoluzione)		fH (kHz)	fV (Hz)	Sincronismo	Dimensione H
3	480/60i	480/60i (720 × 480i)	15,734	59,940	SonG/Y o sincronismo composito	–
4	576/50i	576/50i (720 × 576i)	15,625	50,000	SonG/Y o sincronismo composito /video composito	–
5	480/60p	480/60p (NTSC progressivo) (720 × 480p)	31,470	60,000	SonG/Y	–
6	576/50p	576/50p (PAL progressivo) (720 × 576p)	31,250	50,000	SonG/Y	–
7	1080/60i	1035/60i (1920 × 1035i) 1080/60i (1920 × 1080i)	33,750	60,000	SonG/Y	–
8	1080/50i	1080/50i (1920 × 1080i)	28,130	50,000	SonG/Y	–
10	720/60p	720/60p (1280 × 720p)	45,000	60,000	SonG/Y	–
11	720/50p	720/50p (1280 × 720p)	37,500	50,000	SonG/Y	–
12	1080/60p	1080/60p (1920 × 1080p)	67,500	60,000	–	–
13	1080/50p	1080/50p (1920 × 1080p)	56,260	50,000	–	–
14	1080/24p	1080/24p (1920 × 1080p)	26,973	23,976	–	–
18	720/60p (Frame packing)	720/60p (1280 × 720p)	90,000	60,000	–	–
19	720/50p (Frame packing)	720/50p (1280 × 720p)	75,000	50,000	–	–
20	1080/24p (Frame packing)	1080/24p (1920 × 1080p)	53,946	23,976	–	–

Memoria preimpostata n.	Segnale preimpostato (Risoluzione)		fH (kHz)	fV (Hz)	Sincronismo	Dimensione H
26	640 × 480	VESA 60	31,469	59,940	H-neg, V-neg	800
28		VESA 72	37,861	72,809	H-neg, V-neg	832
29		VESA 75 (IBM M3)	37,500	75,000	H-neg, V-neg	840
30		VESA 85 (IBM M4)	43,269	85,008	H-neg, V-neg	832
31	800 × 600	VESA 56	35,156	56,250	H-pos, V-pos	1024
32		VESA 60	37,879	60,317	H-pos, V-pos	1056
33		VESA 72	48,077	72,188	H-pos, V-pos	1040
34		VESA 75 (IBM M5)	46,875	75,000	H-pos, V-pos	1056
35		VESA 85	53,674	85,061	H-pos, V-pos	1048
37	1024 × 768	VESA 60	48,363	60,004	H-neg, V-neg	1344
38		VESA 70	56,476	70,069	H-neg, V-neg	1328
39		VESA 75	60,023	75,029	H-pos, V-pos	1312
45	1280 × 960	VESA 60	60,000	60,000	H-pos, V-pos	1800
47	1280 × 1024	VESA 60	63,974	60,013	H-pos, V-pos	1696
50	1400 × 1050	SXGA +	65,317	59,978	H-neg, V-pos	1864
55	1280 × 768	1280 × 768/60	47,776	59,870	H-neg, V-pos	1664
56	1280 × 720	1280 × 720/60	44,772	59,855	H-neg, V-pos	1664

## Numeri delle memorie preimpostate per ciascun segnale di ingresso

### Segnale analogico

Segnale	Numero di memoria preimpostata
Segnale componente (connettori Y Pb/Cb Pr/Cr)	da 3 a 8, 10, 11
Segnale da computer (connettore INPUT A)	26, da 28 a 35, da 37 a 39, 55, 56

### Segnale digitale

Segnale	Numero di memoria preimpostata
Segnale componente (connettori HDMI 1, 2)	da 3 a 8, da 10 a 14, da 18 a 20
Segnale video GBR (connettori HDMI 1, 2)	da 3 a 8, da 10 a 14, da 18 a 20
Segnale da computer (connettori HDMI 1, 2)	da 10 a 13*, 26, 32, 37, 45, 47, 50, 55

\* Alcuni segnali digitali provenienti da computer possono essere visualizzati come numero di memoria preimpostata per segnale componente o video GBR.

## Segnali di ingresso e voci regolabili/impostabili

Le voci regolabili dei menu variano in funzione del segnale d'ingresso. Sono elencate nelle tabelle che seguono.

Le voci che non possono essere regolate non sono visualizzate nel menu.

### Menu Immagine

Voce	Segnale di ingresso		
	Segnale Componenti	Segnale Video GBR	Segnale Computer
Creazione realtà	●	●	–
Diafram. avanz.	●	●	●
Contr. Spia	●	●	●
Proiez. Film	●	●	–
Enfasi movim.	●	●	–
Contrasto	●	●	●
Luminosità	●	●	●
Colore	●	●	–
Tinta	●	●	–
Temp. colore	●	●	●
Dettaglio	●	●	–
NR	●	●	–
MPEG NR	●	●	●
Modo Film	● (esclusa memoria preimpostata numero 14)	● (esclusa memoria preimpostata numero 14)	–
Enfasi contrasto	●	●	–
Correz. Gamma * <sup>1</sup>	●	●	●
x.v.Color	●	–	–
Spazio colore	●	●	●
RCP	●	●	●

●: Regolabile/impostabile

–: Non regolabile/non impostabile

## Menu Schermo

Voce	Segnale di ingresso		
	Segnale Componenti	Segnale Video GBR	Segnale Computer
Formato	●	●	● *3
Sovrascansione	●	●	–
Area schermo *2	● (soltanto memorie preimpostate numero 7, 8, 12, 13, 14)	● (soltanto memorie preimpostate numero 7, 8, 12, 13, 14)	–
Centro V *4	●	●	–
Misura verticale *4	●	●	–
APA	–	–	● *5
Fase	–	–	● *5
Passo	–	–	● *5
Spostamento	● *5	● *5	●

●: Regolabile/impostabile

–: Non regolabile/non impostabile

\*1: L'impostazione può essere effettuata solo quando "x.v.Color" è impostato su "Disin."

\*2: È possibile effettuare questa impostazione solo quando "Sovrascansione" è impostata su "Inser." e "Formato" è impostato su "Normale" nel menu Schermo .



\*3: Quando il segnale di ingresso proviene da un computer, se il rapporto dell'immagine è 16:9 o superiore, non è possibile effettuare l'impostazione (fissato su "Normale").

\*4: È possibile effettuare l'impostazione solo quando "Zoom" è selezionato in "Formato".

\*5: È possibile effettuare l'impostazione solo nel caso di un segnale analogico.

### Nota

Quando si collega un cavo di tipo HDMI ecc., verificare il tipo di segnale nel menu Informazioni

 ( pagina 62) e il segnale Digitale ( pagina 79) e le voci che è possibile regolare/impostare.

## Segnali 3D compatibili

Il proiettore accetta i seguenti tipi di segnali 3D.

Risoluzione	Formato segnale 3D
720/60, 50P 1080/24P	Formato Fianco a fianco
	Formato Sotto-sopra*
	Frame packing*
1080/60, 50i	Formato Fianco a fianco*
1080/60, 50P	Formato Fianco a fianco
	Formato Sotto-sopra

\*: Formato 3D obbligatorio degli standard HDMI.

## Segnali 3D e regolazione/impostazione delle voci

Alcune voci sui menu potrebbero non essere disponibili per la regolazione/impostazione, in base ai segnali 3D.

Le voci che non possono essere regolate non sono visualizzate sul menu. Le seguenti tabelle indicano queste voci.

Voce	Segnali 3D			
	720/60, 50P	1080/60, 50i	1080/24P	1080/60, 50P
Diafram. avanz.	–	–	–	–
Contr. Spia	– (fissato su “Alto”)	– (fissato su “Alto”)	– (fissato su “Alto”)	– (fissato su “Alto”)
Proiez. Film*	–	–	–	–
Enfasi movim.	–	–	●	–
NR	–	–	–	–
Modo Film	–	–	–	–
x.v.Color	–	–	● (soltanto segnale componenti)	–
Sovrascansione	–	–	–	–
Area schermo	– (fissato su “Pieno”)	– (fissato su “Pieno”)	– (fissato su “Pieno”)	– (fissato su “Pieno”)
Trapezio V	– (fissato su “0”)	– (fissato su “0”)	●	– (fissato su “0”)

●: Regolabile/impostabile

–: Non regolabile/non impostabile

\*: L'impostazione può essere eseguita per la visualizzazione 2D.



Quando il proiettore è impostato per convertire le immagini video 2D in immagini video 3D, alcune voci dei menu potrebbero essere non disponibili per la regolazione/impostazione, a seconda delle impostazioni "Formato 3D" del menu Funzione . Le voci che non possono essere regolate non sono visualizzate sul menu. Le seguenti tabelle indicano queste voci.

Voce	Formato 3D		
	Sotto-sopra	Fianco a fianco	3D simulato
Diafram. avanz.	–	–	–
Contr. Spia	–	–	–
Proiez. Film	–	–	–
Enfasi movim.	● (solo numero 14 memoria preimpostata)	● (solo numero 14 memoria preimpostata)	●
NR	–	–	●
MPEG NR	●	●	●
Modo Film	–	–	–
x.v.Color	● (solo numero 14 memoria preimpostata)	● (solo numero 14 memoria preimpostata)	●
Sovrascansione	–	–	–
Area schermo	–	–	–
Trapezio V	● (solo numero 14 memoria preimpostata)	–	–

## Modo formato

Le voci selezionabili variano in base al tipo di segnale di ingresso o formato 3D.  
Per informazioni, vedere le tabelle di seguito. Le voci che non possono essere selezionate non sono visualizzate nel menu.

### 2D

Segnali compatibili	1920 × 1080 1280 × 720	720 × 480 720 × 576	1280 × 720	Altro
<b>Memoria preimpostata numero</b> (☞ pagina 78)	7, 8, da 10 a 14	da 3 a 6	56	26, da 28 a 35, da 37 a 39, 55
Normale	●	●	● * <sup>1</sup>	●
Pieno	–	–	–	●
Allung. V	●	●	–	–
Comprimi	●	●	–	–
Allunga	–	●	–	–
Zoom	–	●	–	–
Zoom largo	●	●	–	–

\*<sup>1</sup>: Non visualizzato nel menu se fissato a Normale.

### 3D

Segnali compatibili	1920 × 1080, 1280 × 720			
	Fianco a fianco	Sotto-sopra	Frame packing	3D simulato
<b>Numero memoria preimpostata</b> (☞ pagina 78)	7, 8, da 10 a 14	da 10 a 14	da 18 a 20	7, 8, da 10 a 14
Normale	●	●	●	●
Pieno	–	–	–	–
Allung. V	–	–	–	●
Comprimi	●	●	●	●
Allunga	–	–	–	–
Zoom	–	–	–	–
Zoom largo	–	–	–	●

## Condizioni di memorizzazione delle voci regolabili/impostabili

Tutte le voci regolabili/impostabili sono memorizzate individualmente per ogni connettore di ingresso, visualizzazione immagine (2D/3D) o segnale preimpostato. Per ulteriori informazioni, vedere le tabelle di seguito.

### Numeri delle memorie preimpostate per ciascun segnale di ingresso

Ingresso	Numeri di memoria preimpostata
Ingresso A	26, da 28 a 35, da 37 a 39, 55, 56
Componenti	Da 3 a 8, 10, 11
HDMI 1 (2D)	Da 3 a 8, da 10 a 14, da 18 a 20, 26, 32, 37, 45, 47, 50, 55
HDMI 2 (2D)	
HDMI 1 (3D)	7, 8, da 10 a 14, da 18 a 20
HDMI 2 (3D)	

Altro

### Menu Immagine

Voce	Condizioni di memorizzazione	
Preset calib.	Per ogni connettore di ingresso e segnale preimpostato	
Reimpostazione	Per ogni connettore di ingresso e Preset calib.	
Creazione realtà		
Diafram. avanz.		
Contr. Spia		
Proiez. Film		
Enfasi movim.		
Contrasto		
Luminosità		
Colore		
Tinta		
Temp. colore		
D93-D55		
Personalizza 1-5		
Guadagno R		Per ogni Temp. colore, Personalizza 1-5
Guadagno G		
Guadagno B		
Polarizzazione R		
Polarizzazione G		
Polarizzazione B		

<b>Voce</b>	<b>Condizioni di memorizzazione</b>
Dettaglio	Per ogni connettore di ingresso, visualizzazione immagine (2D/3D) e Impostazione di Calibrazione
NR	
MPEG NR	
Modo Film	
Enfasi contrasto	
Correz. Gamma	
x.v.Color	
Spazio colore	

### **Menu Immagine avanzata**

<b>Voce</b>	<b>Condizioni di memorizzazione</b>
RCP: Posizione	Per ogni RCP Utente 1-3
RCP: Intervallo	
RCP Colore	
RCP Tinta	
RCP Luminosità	

### **Menu Schermo**

<b>Voce</b>	<b>Condizione di memorizzazione</b>
Sovrascansione	Per ogni connettore di ingresso e segnale preimpostato
Centro V	Per ogni connettore di ingresso
Misura verticale	Per ogni connettore di ingresso
Regola segnale: Fase (segnale PC analogico)	Per ogni connettore di ingresso e segnale preimpostato
Regola segnale: Passo (segnale PC analogico)	Per ogni connettore di ingresso e segnale preimpostato
Regola segnale: Spostamento (tutti segnali analogici)	Per ogni connettore di ingresso e segnale preimpostato

# Distanza di proiezione e valori spostamento obiettivo

La distanza di proiezione indica la distanza tra la parte anteriore dell'obiettivo e la superficie proiettata.

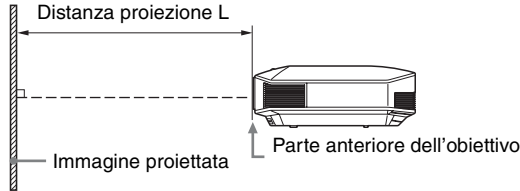

Il valore di spostamento obiettivo rappresenta la distanza in percentuale (%) per cui è possibile spostare l'obiettivo dal centro dell'immagine proiettata. Il valore di spostamento dell'obiettivo è pari a 0% quando il punto **A** nell'illustrazione (punto ove una linea tracciata dal centro dell'obiettivo e l'immagine proiettata si incrociano ad angoli retti) è allineato con il centro dell'immagine proiettata e l'intera ampiezza o altezza dell'immagine proiettata è pari a 100%.

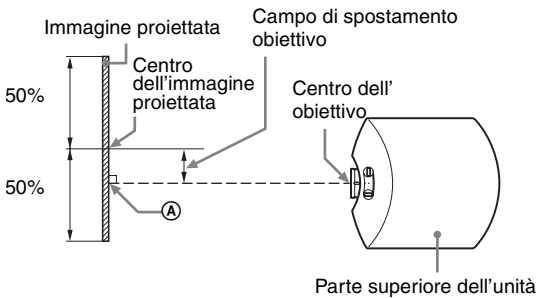
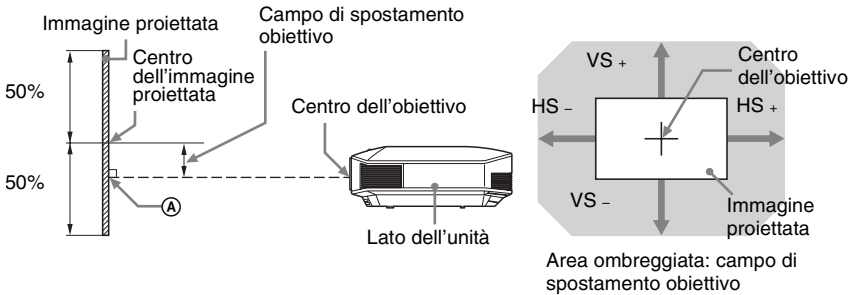

- VS +: campo di spostamento obiettivo verticale (su) [%]
- VS -: campo di spostamento obiettivo verticale (giù) [%]
- HS +: campo di spostamento obiettivo verticale (destra) [%]
- HS -: campo di spostamento obiettivo verticale (sinistra) [%]

## Quando si proietta in formato 1.78:1 (16:9)

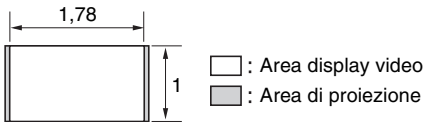

### Distanza di proiezione

Unità: m

Dimensione immagine proiezione		Distanza proiezione L
Diagonale	Larghezza × Altezza	
80" (2,03 m)	1,77 × 1,00	2,40 – 3,83
100" (2,54 m)	2,21 × 1,25	3,00 – 4,79
120" (3,05 m)	2,66 × 1,49	3,61 – 5,76
150" (3,81 m)	3,32 × 1,87	4,52 – 7,20
200" (5,08 m)	4,43 × 2,49	6,04 – 9,61

### Formula distanza di proiezione

D: dimensione immagine proiettata (Diagonale)

Unità: m

Distanza di proiezione L (lunghezza minima)	Distanza di proiezione L (lunghezza massima)
$L = 0,030349 \times D - 0,0354$	$L = 0,048191 \times D - 0,0212$

### Campo di spostamento obiettivo

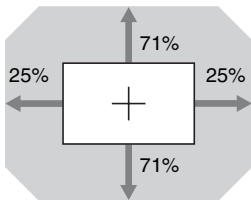

$$VS + = VS - = 71 - 2,840 \times (HS + o HS -) [\%]$$

$$HS + = HS - = 25 - 0,352 \times (VS + o VS -) [\%]$$

## Montaggio del supporto per appendere il proiettore PSS-H10

Per dettagli a proposito dell'installazione sul soffitto, fare riferimento al manuale d'installazione per i rivenditori del PSS-H10. Per l'installazione è necessario rivolgersi a personale Sony qualificato.

Le misure per installare il proiettore al soffitto usando il PSS-H10 sono indicate in seguito.

### Per i fornitori

Utilizzare il Supporto per appendere il proiettore Sony PSS-H10 e prendere idonee misure per impedirne la caduta mediante cavi, ecc.

Per informazioni, consultare il manuale di installazione per fornitori del PSS-H10.

### Vista dall'alto

Installare il proiettore in modo che il centro dell'obiettivo sia parallelo al centro dello schermo.

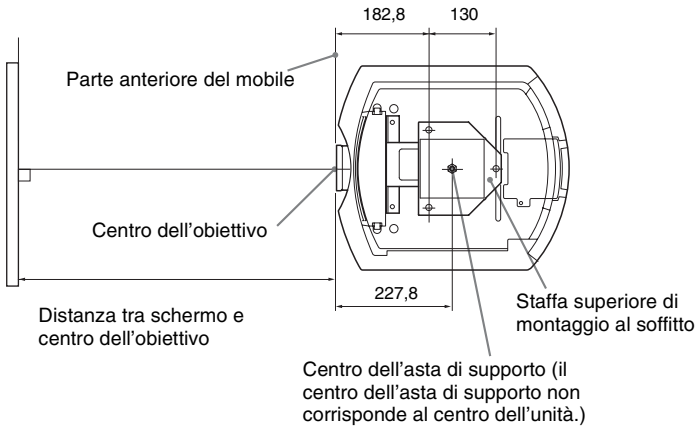

## Vista anteriore

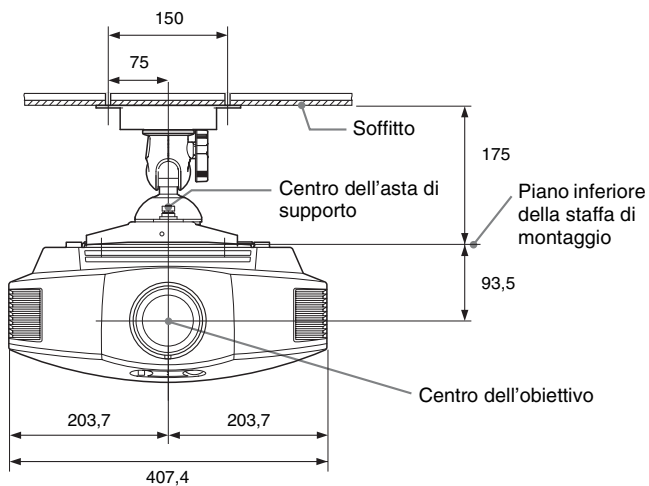

## Vista laterale

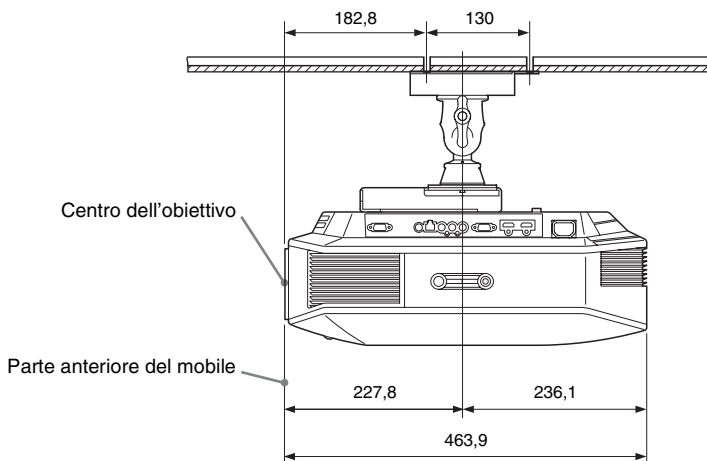



# Indice

## A

Accessori forniti .....	10
Allineamento pannello .....	61
APA .....	52
Area schermo .....	52

## B

Blocco impost. ....	58
---------------------	----

## C

Cancellazione .....	60
Caratteristiche tecniche .....	76
Cinema Scuro Pro .....	46
Collegamento	
Apparecchiatura video .....	21
Computer .....	23
Trasmettitore Sincronizzato 3D .....	24
Colore .....	47
Contr. Spia .....	46
Contrasto .....	47
Correz. Gamma .....	48
Creazione realtà .....	46

## D

Dettaglio .....	47
Diafram. avanz. ....	46
Distanza di proiezione .....	88
Distanza di proiezione e valori spostamento obiettivo .....	87

## E

Enfasi contrasto .....	48
Enfasi movim. ....	46

## F

fH .....	62
Formato	
Allung. V .....	30, 51
Allunga .....	30, 51
Comprimi .....	31, 51
Normale .....	30, 31, 51
Pieno .....	31, 51
Zoom .....	29, 51
Zoom largo .....	29, 51
fV .....	62

## G

Gamma din. HDMI .....	58
Gira immagine .....	60

## H

HDMI .....	21
------------	----

## I

ImageDirector3 .....	37, 48
Imp. esperto .....	48
Imp. HDMI .....	57
Impostaz. Lampada .....	54
Impostazione ventil. ....	53
Impostazioni 3D	
Effetto 3D simulato .....	56
Formato 3D .....	55
luminosità occhiali 3D .....	56
Regol. profondità 3D .....	56
Sel. visualizz. 2D-3D .....	55

## L

Linguaggio .....	53
Luminosità .....	47

## M

Memorie preimpostate .....	63
Menu	
Funzione .....	55
Immagine .....	45
Immagine avanzata .....	50
Impostazione .....	53
Informazioni .....	62
Installazione .....	60
Schermo .....	51
Messaggi	
Attenzione .....	71
Avviso .....	70
Modalità predefinita	
BRT CINE .....	36
BRT TV .....	36
CINEMA FILM 1 .....	36
CINEMA FILM 2 .....	36
GAME .....	36
PHOTO .....	36
REF .....	36
TV .....	36
USER .....	36
Modo di attesa .....	53
Modo Film .....	48
Motionflow .....	46

MPEG NR .....	48	Stato .....	53
<b>N</b>		<b>T</b>	
NR .....	48	Telecomando	
<b>O</b>		Inserimento delle batterie .....	10
Occhiali 3D		Ubicazione dei comandi .....	9
portata di comunicazione degli occhiali		Temp. colore .....	47
3D .....	34	Timer lampada .....	62
Utilizzo degli occhiali 3D .....	33	Tinta .....	47
<b>P</b>		Trapezio V .....	60
Piedini anteriori (regolabili) .....	20	<b>U</b>	
Power saving .....	54	Ubicazione dei comandi	
Precauzioni .....	5	Lato anteriore/destro .....	7
Preset calib.		Posteriore/Fondo .....	8
Cinema Film 1 .....	45	Uscita SINC 3D .....	56
Cinema Film 2 .....	45	<b>X</b>	
Foto .....	45	x.v.Color .....	49, 65
Gioco .....	45		
Lumin. Cinema .....	45		
Luminosità TV .....	45		
Riferimento .....	45		
TV .....	45		
Utente .....	45		
Proiez. Film .....	46		
<b>R</b>			
RCP .....	50		
Regola segnale			
APA .....	52		
Fase .....	52		
Passo .....	52		
Spostamento .....	52		
Regolazione			
posizione dell'immagine .....	16		
qualità dell'immagine .....	38		
Reimpostazione			
reimpostare le voci .....	44		
voci ripristinabili .....	44		
Ricer. ingr. aut. ....	58		
Risoluzione dei problemi .....	66		
<b>S</b>			
Segnali 3D compatibili .....	82		
Segnali preimpostati .....	78		
Selezione della lingua del menu .....	25		
Sfondo .....	58		
Sovrascansione .....	52		
Spazio colore .....	49		

